

**■ ІСТОРІЯ ТА ДЖЕРЕЛА АРХЕОЛОГІЧНОЇ КЕРАМОЛОГІЇ***Людмила ОВЧАРЕНКО***ЕПІСТОЛЯРНА СПАДЩИНА ІВАНА ЗАРЕЦЬКОГО – ДЖЕРЕЛО КЕРАМОЛОГІЧНИХ ЗНАНЬ** ..... 3*Вікторія КОТЕНКО***КЕРАМОЛОГІЧНІ ДОСЛІДЖЕННЯ В ЧАСОПИСІ****«ХРОНІКА АРХЕОЛОГІЇ ТА МИСТЕЦТВА» (1930–1931)** ..... 27**■ АКТУАЛЬНІ ПИТАННЯ АРХЕОЛОГІЧНОЇ КЕРАМОЛОГІЇ***Дмитро ТЕТЕРЯ, Валентина БІЛОУСЬКО***БІНОКЛЕПОДІБНІ ВИРОБИ ДОБИ ТРИПІЛЛЯ-КУКУТЕНІ З МУЗЕЙНОГО ЗІБРАННЯ****НАЦІОНАЛЬНОГО ІСТОРИКО-ЕТНОГРАФІЧНОГО ЗАПОВІДНИКА «ПЕРЕЯСЛАВ»** ..... 38*Костянтин РАХНО***СФІНКС НА ДАХУ:****МІКСАНТРОПІЧНИЙ ОБРАЗ ПОКРІВЕЛЬНОЇ КЕРАМІКИ АНТИЧНОСТІ** ..... 46**■ КЕРАМОЛОГІЯ РАННЬОМОДЕРНОГО ЧАСУ***Юрій ПУГОЛОВОК***ГЛИНЯНІ ІГРАШКИ З ПОЛТАВИ XVII – XVIII СТОЛІТЬ** ..... 68**■ ІСТОРІЯ Й ТЕХНОЛОГІЯ ГОНЧАРСТВА***Роман ЛУГОВИЙ, Оксана КОВАЛЕНКО***КЕРАМІКА ЯМНОЇ КУЛЬТУРИ З ПОСЕЛЕНСЬКИХ ПАМ'ЯТОК ПОВОРСКЛЯ** ..... 78**■ події***Світлана КОНЮШЕНКО***«ТРИПІЛЬСЬКА КЕРАМІКА»: ОГЛЯД ВИСТАВКИ КЕРАМІКИ З ФОНДІВ****НАЦІОНАЛЬНОГО МУЗЕЮ-ЗАПОВІДНИКА УКРАЇНСЬКОГО ГОНЧАРСТВА В ОПІШНОМУ** ..... 102**■ ОГЛЯДИ. РЕЦЕНЗІЇ***Анатолій ГЕЙКО***ПЕЛЯШЕНКО К. Ю. ЛІПЛЕНИЙ ПОСУД СКІФСЬКОГО ЧАСУ****НАСЕЛЕННЯ ДНІПРО-ДОНЕЦЬКОГО ЛІСОСТЕПУ****[Київ, Котельва: ІА НАН України, ІКЗ «Більськ», 2020]** ..... 111*Вікторія КОТЕНКО***ГАВРИЛЮК Н. А. ЛЕПНАЯ КЕРАМІКА РАННИХ КОЧЕВНИКОВ****СЕВЕРНОГО ПРИЧЕРНОМОРЬЯ (IX – первая половина VII в. до н. э.)****[Київ: Издатель Олег Филюк, 2017]** ..... 115*Вікторія КОТЕНКО***БУЙСКИХ А. В. АРХАИЧЕСКАЯ РАСПИСНАЯ КЕРАМІКА ИЗ БОРИСФЕНА****(раскопки 1960–1980 гг.) [Київ: ІА НАН України, 2019]** ..... 118*Леся ЧМІЛЬ***РОЗДУМИ ПРО ДИБИНЦІ: РЕЦЕНЗІЯ НА ВИДАННЯ «БРАТІЯ ЦЕХУ ГОНЧАРСЬКОГО:****ДИБИНЕЦЬКЕ ГОНЧАРСТВО СЕРЕДИНИ XVIII – ПОЧАТКУ XXI СТОЛІТТЯ»** ..... 121*Оксана АНДРУШЕНКО***АВТОРЕФЕРАТИ ДИСЕРТАЦІЙ З АРХЕОЛОГІЧНОЇ КЕРАМОЛОГІЇ 2010–2020 РОКІВ****У ФОНДАХ ГОНЧАРСЬКОЇ КНИГОЗБІРНИ УКРАЇНИ** ..... 131

## HISTORY AND SOURCES OF ARCHAEOLOGICAL CERAMOLOGY

*Lyudmyla OVCHARENKO*

**EPISTOLARY HERITAGE OF IVAN ZARETSKY AS THE SOURCE OF CERAMOLOGICAL KNOWLEDGE** ..... 5

*Viktoriiia KOTENKO*

**CERAMOLOGICAL RESEARCHES IN THE JOURNAL OF CHRONICLE OF ARCHAEOLOGY AND ART (1930–1931)** ..... 27

## ACTUAL PROBLEMS OF ARCHAEOLOGICAL CERAMOLOGY

*Dmytro TETERYA, Valentyna BILOUSKO*

**BINOCULAR-SHAPED WARES OF THE TRYPILLIA-CUCUTENI ERA FROM THE MUSEUM COLLECTION OF THE NATIONAL HISTORICAL AND ETHNOGRAPHIC RESERVE PEREYASLAV** ..... 38

*Kostyantyn RAKHNO*

**SPHINX ON THE ROOF: A MIXANTHROPIC IMAGE OF ROOFING CERAMICS OF ANTIQUITY**..... 46

## CERAMOLOGY OF THE EARLY MODERN PERIOD

*Yurii PUHOLOVOK*

**CERAMIC TOYS FROM POLTAVA OF THE 17th – 18th CENTURIES** ..... 68

## HISTORY AND TECHNIQUE OF POTTERY CRAFT

*Roman LUHOVY, Oksana KOVALENKO*

**THE CERAMICS OF THE PIT-GRAVE CULTURE FROM SETTLEMENTS IN THE VORSKLA RIVER BASIN** ..... 78

## EVENTS

*Svitlana KONYUSHENKO*

**TRYPILLYA CERAMICS: REVIEW OF THE CERAMICS EXHIBITION FROM THE FUNDS OF THE NATIONAL MUSEUM OF UKRAINIAN POTTERY IN OPISHNE**..... 102

## BOOK REVIEWS

*Anatolii HEIKO*

**BOOK REVIEW OF PELYASHENKO, K. YU. HAND-MODELLED EARTENWARE OF THE POPULATION OF THE SCYTHIAN TIME IN THE DNEPER-DONETSK FOREST-STEPPE REGION [Kyiv and Kotelva: IA NAS of Ukraine, HCR Bilsk, 2020]** ..... 111

*Viktoriiia KOTENKO*

**BOOK REVIEW OF GAVRYLIUK, N. A. THE HANDMADE POTTERY OF THE EARLY NOMADS OF NORTHERN BLACK SEA AREA (THE 9th – EARLY 7th CENTURIES BCE) [Kyiv: Published by Oleh Filyuk, 2017]**..... 115

*Viktoriiia KOTENKO*

**BOOK REVIEW OF BUJSKIKH A. V. ARCHAIC PAINTED POTTERY FROM BORYSTHENES (excavations of 1960–1980) [Kyiv: IA NAS of Ukraine, 2019]** ..... 118

*Lesia CHMIL*

**REFLECTIONS ON DYBYNTSI: REVIEW OF THE MONOGRAPH: THE BRETHREN OF THE POTTERY GUILD: THE DYBYNTSI POTTERY OF THE MID-18th – THE EARLY 21st CENTURIES** ..... 121

*Oksana Andrushenko*

**ABSTRACTS OF DISSERTATIONS ON THE ARCHAEOLOGICAL CERAMOLOGY 2010–2020: IN THE FUNDS OF THE POTTERY LIBRARY OF UKRAINE** ..... 131



УДК 394.92:738.3(477)

DOI <https://doi.org/10.52213/archaeologicalceramology.v4i2.54>

© Людмила Овчаренко, 2020

Доктор історичних наук,  
старший науковий співробітник Інституту керамології –  
відділення Інституту народознавства НАН України,  
провідний науковий співробітник  
Національного музею-заповідника  
українського гончарства в Опішному.  
ORCID ID 0000-0003-0849-3287.  
ovcharnkolm@gmail.com (Опішне, Україна)

## Епістолярна спадщина Івана Зарецького – джерело керамологічних знань

*Проаналізовано частину епістолярної спадщини Івана Зарецького із фондів Інституту рукопису Національної бібліотеки України імені Володимира Вернадського. Вказано на основні напрямки наукової діяльності керамолога. Виявлено раніше невідому працю вченого. Уперше опубліковано п'ять листів Івана Зарецького до Володимира Антоновича, Дмитра Багалія, Миколи Біляшівського та Володимира Іконникова.*

**Ключові слова:** археологічна керамологія, епістолографія, старожитності, музейні колекції, Іван Зарецький, Володимир Антонович, Дмитро Багалій, Микола Біляшівський, Володимир Іконников.

**В**ідомий український керамолог Іван Зарецький був членом Московського археологічного товариства та Московського товариства любителів природознавства, антропології й етнографії, дійсним членом Полтавської вченої архівної комісії, членом Воронежської й Оренбурзької архівних комісій, членом-кореспондентом Руського музею імператора Олександра III та Державного історичного музею СРСР, співробітником музеїв Полтави, Санкт-Петербурга, Воронежа, Оренбурга (Визір, 2010с, с. 34). Уся його багатогранна діяльність вказує на те, що він, фактично, є першим українським керамологом, який став провісником появи української керамології, її фундатором.

Перша біографічна згадка про вченого є в праці Івана Павловського «Краткий

биографический словарь ученых и писателей Полтавской губернии с половины XVIII века» (1912, с. 234-236). Проте більш активне зацікавлення його науковою спадщиною почалося лише наприкінці 1980-х років. Тоді побачили світ статті Нелі Виставкіної (1989; 1990). Про діяльність Івана Зарецького йдеться в працях керамолога Олеса Пошивайла (1989; 2010, с. 108-111). Його археологічні дослідження вивчали Ірина Кулатова, Олександр Супруненко, Тетяна Варвянська, Сергій Вальчак, Кирило Фірсов (Вальчак, Фірсов, 2001; Варвянська, Супруненко, 1996; Кулатова, 1998; Кулатова, Супруненко, 1990, 1992, 1993, 1995, 2014; Супруненко, 2007). Деякі тодішні публікації частково висвітлювали діяльність Івана Зарецького як краєзнавця, музейника,



Мал. 1  
Іван Зарецький.  
Оренбург, Російська Федерація.  
Друга половина 1920-х – перша половина 1930-х.  
Автор фото невідомий. Репринт (Пошивайло, 2010)

збирача старожитностей (Кулатова, Супруненко, 1989; Музиченко, 2002, с. 95; Супруненко, 1989; 1993). Мистецтвознавець Віталій Ханко опублікував кілька енциклопедичних статей, присвячених Івану Зарецькому (2010; 2014, с. 315-317; 2015), і згадував про його діяльність у своїх науково-популярних публікаціях (1998).

2010 року побачив світ унікальний альбом *«Опішнянська мальована миска другої половини XIX – початку XX століття (у зібранні Російського етнографічного музею в Санкт-Петербурзі)»*, який є фундаментальною публікацією найбільшої й найкоштовнішої у світі колекції глиняних мальованих мисок, виготовлених опішнянськими гончарями

другої половини XIX – початку XX століття і присвячений 150-річному ювілею від дня народження Івана Зарецького, зусиллями якого впродовж 1902–1910 років було зібрано цю унікальну колекцію (Пошивайло, 2010). Альбом містить кілька статей, в яких ідеться про Івана Зарецького як етнолога. З-поміж них – публікація Ольги Карпової (2010). Досить ґрунтовно життєвий шлях Івана Зарецького та його здобутки дослідила керамолог Наталя Визір (2010a; 2010b; 2010c; 2011; 2012). Про діяльність Івана Зарецького на посаді завідувача Опішнянської зразкової гончарної навчальної майстерні Полтавського губернського земства (1894–1899) йдеться в статті та дисертаційній монографії Людмили Овчаренко (2015; 2017).

Наприкінці 1870-х – упродовж 1880-х років Іван Зарецький зацікавився археологією Полтавщини й був першим археологом, який почав досліджувати курганні старожитності басейну Ворскли на території Полтавщини та південного заходу Слобожанщини. Він першим почав розкопувати кургани скіфської доби в басейні Середньої Ворскли. Його розкопки сприяли культурно-хронологічній атрибуції пам'яток у Поворсклі, яку пізніше здійснили археологи Дмитро Багалій, Василь Городцов, Олександр Спіцин (Кулатова, Супруненко, 2014, с. 122).

1887 року Іван Зарецький, разом із Василем Докучаєвим (Кулатова, Супруненко, 2014, с. 122), здійснив розкопки поблизу с. Брусія під Диканькою, де дослідив чотири кургани скіфського часу, і результати розкопок підготував до друку. Наступного року він відкрив Лихачівське поселення скіфського часу, вивчив і описав унікальний майдан Розрита Могила із наймасштабнішими знахідками (тільки наконечників стріл – близько 2 тис.) (Ковпаненко, 1967, с. 6, 138). Упродовж 1888–1889 років між Лихачівкою й

Деревками дослідив 14 курганів, серед яких були унікальні поховання еліти суспільства скіфської доби межі VI–V та V ст. до н. е. у Вітовій могилі та Опішлянці (Кулатова, Супруненко, 2014, с. 123). Відтоді ім'я Івана Зарецького стало відомим у наукових колах. Він був консультантом з питань археології.

Згодом Іван Зарецький відкрив Полтавське слов'яно-руське городище й першу пам'ятку золотоординського часу в пониззі Ворскли. Разом із археологом Миколою Макаренком досліджував Малоперещепинський «скарб» і вже через три місяці після цієї знахідки написав про неї наукову працю (1912), проілюструвавши її фаховими фотографіями. Це була перша публікація про унікальний археологічний комплекс, надрукована в російськомовній та зарубіжній науковій літературі (Кулатова, Супруненко, 2014, с. 121, 123–125). Іван Зарецький першим почав досліджувати підземелля Полтави, датовані XVII–XVIII століттями (Визір, 2010b, с. 152).

Це коротка характеристика лише одного напрямку чисельних наукових зацікавлень українського керамолога, археолога, етнолога, музеолога, етнопедагога, фотографа, художника й технолога Івана Зарецького. Для комплексної характеристики постаті вченого важливо вивчити всі доступні джерела.

У цій публікації подано п'ять листів Івана Зарецького, віднайдені у фондах Інституту рукопису Національної бібліотеки України імені Володимира Вернадського. Хронологія їх написання простяглася на 20 років (1888–1908). Загалом, епістолярна спадщина керамолога складається із незначної кількості листів, які дійшли до цього часу, проте вона окреслює певне коло його інтересів, засвідчує основні напрямки діяльності.

Листи адресовано відомим українським науковцям: історику, археологу, етнографу, археографу, доктору наук, професору



Мал. 2  
Володимир Антонович (1834–1908)  
(Антонович...)

Київського університету (з 1878), члену-кореспонденту Російської АН (з 1901), співорганізатору Київської Громади, члену Київського товариства старожитностей і мистецтв Володимиру Боніфатійовичу Антоновичу (Зарецький, 1892); історику, філософу та громадському діячеві, доктору наук, ректору Імператорського Харківського університету (1906–1910) Дмитру Івановичу Багалію (Зарецький, 1888b); археологу, етнографу, мистецтвознавцю, громадському діячеві, члену Київського товариства старожитностей і мистецтв Миколі Федотовичу Біляшівському (Зарецький, 1903; 1908); історику й педагогу, професору, декану історико-філологічного факультету Київського імператорського університету Св. Володимира (1877–1880, 1881–1883), члену Київського товариства старожитностей і мистецтв, товаришу



Мал. 3  
Дмитро Багалій (1857–1932) (Багалій...)

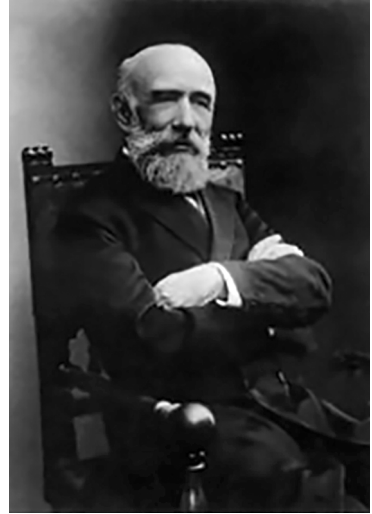

Мал. 4  
Володимир Іконников (1841–1923) (Іконников...)

Ради голів Київського товариства охорони пам'яток старовини та мистецтва Володимиру Степановичу Іконникову (Зарецький, 1899).

Зокрема, 1888 року Іван Зарецький вів листування із Дмитром Багалієм з приводу публікації статті «Заметка о древностях Харьковской губернии Богодуховского уезда слободы Лихачевки». Ця наукова студія побачила світ на сторінках «Харьковского Сборника» (літературно-науковий додаток до видання «Харьковский Календарь» на 1888 рік) (Зарецький, 1888а).

1883 року Іван Зарецький створив альбом акварельних рисунків старожитностей Харківської губернії, про який так само йдеться в листі до Дмитра Багалія (Зарецький, 1888b). Одні джерела свідчать, що цей альбом мав назву «Украинские древности Харьковской губернии, Богодуховского уезда, слободы Лихачевки, найденные и рисованные И. А. Зарецким с 1881 по 1886 гг.», який 1889 року автор особисто продав

Російському історичному музею (Москва) (Визір, 2010с, с. 35). Інші стверджують, начебто цей альбом у автора придбав син російського імператора Олександра II, Великий князь Сергій Олександрович, і передав до зазначеного вище музею (Зарецький...). Так чи інакше, але за сучасних політичних обставин альбом Івана Зарецького, присвячений старожитностям Харківської губернії, поки недоступний для українських дослідників.

1892 року Іван Зарецький здійснював пошуки матеріалів, які стосувалися археології доісторичного періоду на території Полтавської губернії, і про це йдеться в листі до Володимира Антоновича (Зарецький, 1892).

Епістолографія завжди допомагає заповнити певні прогалини в наукових дослідженнях або ж задає новий напрям пошуків. Одним із таких джерел є лист до Володимира Степановича Іконникова, датований 3 грудня 1899 року. Із нього довідуємося про невідому





Мал. 5  
Микола Біляшівський (1867–1926) (Біляшівський...)

досі друковану працю Івана Зарецького: *«...спешу препроводить к Вам свою книжку «Сведения об Юхотской волости». Она почему то стала редкостью и я удивляюсь, как это случилось, что я не поднес ее Вам в свое время. Хорошо еще, что у меня оказалось три запасных экземпляра»* (Зарецький, 1899). З цієї цитати можна зробити висновок, що автором цієї книги є Іван Зарецький. В опублікованих статтях, присвячених життєпису керамолога, працю *«Сведения об Юхотской волости»* не згадано. Пошук в інтернетресурсах дав лише один результат – це книга *«Сведения об Юхотской волости и их прежних владельцев князьях Юхотских и Мстиславских»*, яка побачила світ 1894 року. Її автором був Олександр Барсуков. Монографію присвячено опису родоводів і володінь князів Юхотських і Мстиславських (Барсуков, 1894). Тож це не та книга, яка нас цікавить. На той час Юхотська волость входила до складу Ярославської губернії.

Упродовж 1891–1912 років Іван Зарецький працював у Природничо-історичному музеї Полтавського губернського земства (Павловський, 1912, с. 234–236). Про його перебування в Ярославській губернії не згадує жоден науковець. Також відкритими залишаються питання щодо предмета дослідження й основного змісту згаданої монографії керамолога, яка, очевидно, користувалася попитом і стала раритетним виданням.

Не менш цікавими й інформативними є два листи Івана Зарецького, адресовані до Миколи Біляшівського. Вони засвідчують, що їхнє спілкування стосувалося взаємовигідної співпраці. Іван Зарецький збирав рідкісні матеріали етнографічного й археологічного характеру, які продавав приватним колекціонерам або музеям. У такий спосіб поповнювали свої колекції музеї Полтави, Санкт-Петербурга, Москви, Оренбурга (Визір, 2010с, с. 34). Очевидно, цей список можна буде доповнити. У біографії Миколи Біляшівського зазначено, що впродовж 1902–1923 років він був організатором і директором Київського міського художньо-промислового і наукового музею (нині – Національний музей історії України та Національний художній музей України) (Біляшівський...). В основі цього музею лежить колекція, сформована засновником упродовж багатьох років. Ймовірно, чимало музейних експонатів надійшло в результаті співпраці з Іваном Зарецьким. Про це свідчать його листи: *«...У меня собралось небольшое число предметов, которые я предназначал для Вас: у меня имеется штук 10 порядочного рисунка рушников и хусток, имеется несколько предметов церковной старины между проч. несколько бронзов. древних крестов из Киевской губ. и т. д. За все эти предметы хотел-бы я, чтобы Вы мне возвратили стоимость их...»* (Зарецький, 1903, арк. 1–1зв.);

*«... у меня есть сволок, который Вы когда-то его и видели, он предназначался мною для Петербурга, но теперь мои условия изменились, и потому я волен продать его кому угодно. На сволоке во всю его длину вырезана надпись славянскими буквами, кем построен дом и проч., а также и год 1773. Если Вы пожелаете приобрести сволок то цена ему будет 10 рублей конечно без доставки в Киев. Упаковать и отправить я конечно смогу сам.*

*Непомню видели-ли Вы у меня бронзовую ажурную тарелку, на дне которой рельефом изображен поляк и казак пьющими вино. Эту тарелку я также продам»* (Зарецький, 1908).

Археологія була ще одним заняттям, яке поєднувало обох учених. Вони фахово здійснювали археологічні розкопки. Для української археологічної спільноти важливо було мати власне видання, на сторінках якого можна було повідомляти про свої відкриття й знахідки, дискутувати. Упродовж 1899–1905 років Микола Біляшівський укладав і видавав власним коштом *«Южнорусскую археологическую летопись»*. У Російській імперії в науковому вжитку слова *«Україна»*, *«Українська»* були заборонені, і на їх позначення відповідно застосовували поняття *«Малоросія»*, *«Південноруська»*. За висловом Дмитра Багалія, це видання мало для українців таке ж значення, як і тогочасна Археологічна комісія в Петербурзі для всієї Російської імперії (Біляшівський...). Літопис виходив у світ упродовж 1899–1901 та 1903–1905 років (Горбик, Піскова, 2003). У Вікіпедії назву цього часопису подано як *«Археологічний літопис Південної Росії»* (Біляшівський...), що фактично змінює власне назву видання. Якщо цей варіант перекласти російською мовою, то отримаємо *«Археологическая летопись Южной России»*. В *«Енциклопедії історії України»* згадано назву

*«Археологическая летопись»*, яка є неповною (Горбик, Піскова, 2003). Вважаю, що найбільш достовірну назву часопису застосовує його сучасник – Іван Зарецький, в одному із листів: *«...имею для помещения, только непременно, в Южнорус. Арх. Летописи одно чрезвычайной важности сообщение в области доисторической археологии. ...Я в Харьковской губ. сделал много находок весьма важных в научном отношении и все эти находки поступили в Историч. Музей в Москве; кой о чем писал я, кое что сказал профес. Багалей об этих находках, а подробное описание передано г. Забелину и, кажется, так и осталось безвестным. В нынешнем году мне удалось из той же местности Харьк. губ. добыть такую штуку какой, пожалуй, неимеется еще нигде в музеях наших – это бронзовая группа изображ. царя и царицу того народа, который оставил такую массу разнообразнейших предметов быта собранных мною. Если Вы найдете интересным для Юж. Арх. Летописи то я сделаю беглый очерк находок моих из Харьк. губ., приложу рисунки важнейших предметов, которые нигде еще небыли напечатаны и приложу рисунок этой редкостной группы царя и царицы. Сообщите только как приготовить рисунки в фотографиях или иным каким способом и каким»* (Зарецький, 1903). У другій половині 1880-х років Іван Зарецький дослідив найвизначніші в Поворсклі кургани VI–V століть до н. е. – Вітова Могила та Опішлянка, майдан Розрита Могила в Котелевщині (Супруненко, 2007, с. 31). Очевидячки, йдеться саме про ці археологічні розкопки.

Етнограф Іван Зарецький досліджував народні промисли, тож серед іншого з'ясував можливість та умови видання наявних у нього матеріалів з різьблення (Зарецький, 1908, арк. 1).

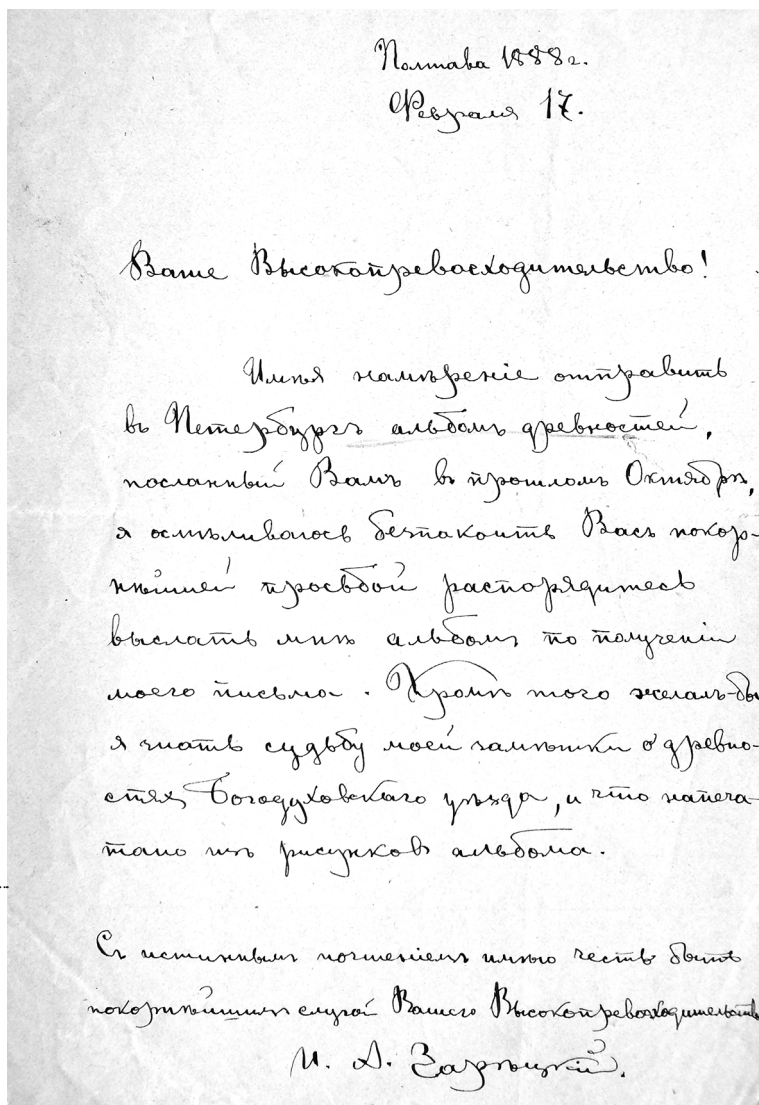

Мал. 6  
Лист Івана Зарецького до Дмитра Багалія.  
Полтава. 17.02.1888  
(Зарецький, 1888b)

«Полтава 1888 г.  
Февраля 17.

Ваше Высокопревосходительство!

Имя намерение отправить в Петербург альбом древностей, посланный Вам в прошлом Октябре, я осмеливаюсь беспокоить Вас покорнейшей просьбой распорядитесь выслать мне альбом по получении моего письма. Кроме того желал-бы я знать судьбу моей заметки о древностях Богодуховского уезда, и что напечатано из рисунков альбома.

С истинным почтением имею честь быть покорнейшим слугою Вашего Высокопревосходительства И. А. Зарецкий» (Зарецький, 1888b) (мал. 6).



1

46994.

Полтава 18<sup>го</sup> 92

Высокоуважаемый  
Владимиръ Константиновичъ !

Напередъ прошу извиненій, что само-  
уважась безпокою Вас своей просьбой,  
но надеюсь на любовь Вашу къ предмету  
о которомъ здѣсь пишу. Вы не откажете  
помочь мнѣ. Это в томъ, что мнѣ  
нужны были свѣдѣнія по историческа  
археологич. Полтавской губернии для  
пріобрѣтенія къ собранному уже и такъ  
какъ я знаю что Вы обладаете тако-  
выми, то не откажите здѣлайте вамъ  
ую милость познакомиться со мною можете  
быть у Васъ есть изданіе трижды здѣсь  
упоминается и полт. губ., то украсите  
здѣсь и подъ какимъ названіемъ, если есть  
у Васъ что не изданное, то можете быть

Мал. 7 (стор. 10-11)

Лист Івана Зарецького до Володимира Антоновича. Полтава. 28.10.1892 (Зарецький, 1892)



можно под бюджет воспользоваться и  
так, по миновении надобности, я сейчас  
же вышлю Вам обратно с искренней  
благодарностью; для меня все равно будет  
ли то описание систематической раскопки  
или случайной находки одного предмета  
но лишь бы в полт. губ., всему буду рад  
и благодарен

Ваш покорнейший слуга  
М. А. Зарецкий.

Адрес мой Полтава. Большая  
Петровская, д. Петраша.  
Ивану Антоновичу Зарецкому.

«Полтава X/28 1892

Высокоуважаемый Владимир Бонифатиевич!

Наперед прошу извинения что осмеливаюсь беспокоить Вас своей просьбой, но надеясь на любовь Вашу к предмету о котором здесь речь Вы не откажете помочь мне. Дело в том что мне нужны всякия сведения по доисторической археологии Полтавской губернии для приобщения к собранному уже и так как я знаю что Вы обладаете таковыми, то не откажите сделайте великую милость поделиться со мною. Может быть у Вас есть изданные труды где упоминается и полт. губ., то укажите где и под каким названием, если есть у Вас что не изданное, то может быть можно им будет воспользоваться и так, по миновении надобности, я сейчас же вышлю Вам обратно с искренней благодарностью; для меня все равно будет ли то описание систематической раскопки или случайной находки одного предмета но лишь бы в Полт. губ., всему буду рад и благодарен.

Ваш покорнейший слуга

И. А. Зарецкий

Адрес мой Полтава. Большая Петровская, д. Петраша.

Ивану Антоновичу Зарецкому» (Зарецкий, 1892) (мал. 7).

49050. 1

Многоуважаемый  
 Владимир Иванович!  
 Мы с братьями возвратились  
 из путешествия лишь с неделю  
 назад. Весьма благодарен за  
 Ваше любезное письмо, от  
 10 минутого Октября, и статью  
 препроводил к Вам свою  
 книжку «Взгляд на Южнорусскую  
 Волость». Она почему то стала  
 редкостью и я удивляюсь,  
 как это случилось, что я  
 не нахожу ее у Вас в  
 свое время. Хорошо еще, что  
 у меня <sup>оказались</sup> три экземпляра  
 с непечатным замечанием  
 и совершенною преданностию  
 остаюсь всегда готовый к  
 услугам Вашим А Зарецкий  
 Братъ Николай Платон съездил  
 к Вам свое доброе пожелание  
 С Петербурга  
 7 Декабря 1899 г.

Мал. 8 (стор. 12-13)

Лист Івана Зарецького до Володимира Іконнікова.  
 Санкт-Петербург. 03.12.1899 (Зарецький, 1890)

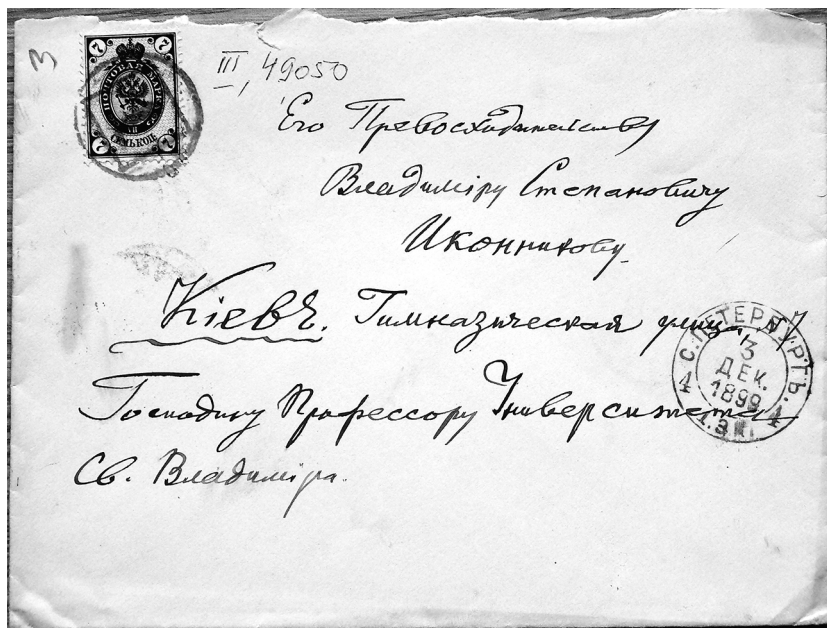

«Многоуважаемый Владимир Степанович!

Мы с братом возвратились из путешествия лишь с неделю назад. Весьма благодарен за Ваше любезное письмо, от 10 минувшаго Октября, и спешу препроводить к Вам свою книжку «Сведения об Юхотской\* волости». Она почему то стала редкостью и я удивляюсь, как это случилось, что я не поднес ее Вам в свое время. Хорошо еще, что у меня оказались три запасных экземпляра.

С истинным уважением и совершенною преданностью остаюсь всегда готовым к услугам Вашим А. Зарецкий.

Брат Николай Платон. свидетельствует Вам свое глубочайшее почтение.

С-Петербург

3 Декабря 1899 г.» (Зарецкий, 1890) (мал. 8).

\* Правильно не Юхотська, а Ухотська волость (Витегорський повіт Олонецької губернії)



XXXI, 1058.

1

Дорогоуважаемый  
Николай Федосеевич!  
Получилась выдержка Вася  
в Полтаву 11 июня на  
антиквараместивное  
собрание, но, к сожалению  
маленькая, узнал от г. Олеховича,  
что Вы уезжаете за границу.  
У меня собралось небольшое  
число предметов, которые  
я предназначаю для Вас: у  
меня имеется штук 10  
порядочных рисунков русских  
и хитрых, имеется несколько  
предметов церковной старины  
между проч. несколько древних  
древних крестов из Киевской  
губ. и т. д. за все эти пред-

Мал. 9 (стор. 14-17)

Лист Івана Зарецького до Миколи Біляшівського. Полтава. 11.06.1903 (Зарецький, 1903).

мента хотіли-бач, гітот  
 вв митт возвратим ето-  
 чинств ит. Но кромн всего  
 этого — самое важное стоду-  
 ющее. Я получил только 1/2  
 и Юнкорск. Археолог.  
 Миттатисн и незнаю вт-  
 мей-ли уже 1/2 и, а ест  
 митт, то когда вадит, а  
 знайтв я хоту все это потому  
 что миттв для полноты,  
 только нейрентно, в Юнкорск.  
 Арх. Миттатисн одо презв-  
 пайкой важности сообщени  
 в области доисторической  
 археологии. Сумма институ-  
 ции. Я в Харьковскій ун-  
 сумма много находок весьма  
 важны в научном отношені  
 и все эти находки поступили  
 в Историч. Музей в Москва;



21

какі о гелі писав я, коб'єто  
сказаи профес. Багал'ий об  
этих находках, а подробное  
описание передано г. Заб'єл'у  
и, кажется, так и осталось  
без в'єтыва. В квиншине  
году ми ищ'єло ищ'єт на т'єм же  
местности Хар'єв. губ. доб'єт  
такую ищ'єру какою, помяну,  
не ищ'єт еще нигд'є в мур'єв  
наших — это Бран'єв'єя группа  
изображ. царя и цар'єц'є того  
кара, каоторый оставил  
такую массу разнообразных  
мих предметов быта кабранья  
мих. Если Вы найд'єте ищ'є-  
ресивен для Общ. Археологич.  
то я очень быль охот  
находок моих из Хар'єв. губ.,  
приложу рисунки кааживших  
предметов, каоторые нигд'є еще

неблизько найкращі і припо-  
ну рисунків зображень  
супротив царя і царичи. Сабдан-  
те тільки як прикладний  
рисунки в фотографіях  
лише таким способом і камені

Прошу Вас також укласти  
літературу об'єкту Інституту  
богословства на русь. мові

Високоповаженні  
Вас, Ваш похороні сирі  
А. Зарвучкі

1903 года Воскр 11 дня  
в Полтаве. Порохова 19.

*«Высокоуважаемый Николай Федосеевич!*

*Надеялся видеть Вас в Полтаве 14 июня на антихудожественном съезде, но, к огорчению моему, узнал от г. Ольховского, что Вы уезжаете за границу. У меня собралось небольшое число предметов, которые я предназначал для Вас: у меня имеется штук 10 порядочного рисунка рушников и хусток, имеется несколько предметов церковной старины между проч. несколько бронзов. древних крестов из Киевской губ. и т. д. За все эти предметы хотел-бы я, чтобы Вы мне возвратили стоимость их. Но кроме всего этого – самое важное следующее. Я получил только 1й № Южнорусск. Археологич. Летописи и незнаю вышел-ли уже 2й №, а если нет, то когда выдет, а знать я хочу все это потому, что имею для помещения, только непременно, в Южнорус. Арх. Летописи одно чрезвычайной важности сообщение в области доисторической археологии. Сделаю отступление. Я в Харьковской губ. сделал много находок весьма важных в научном отношении и все эти находки поступили в Историч. Музей в Москве; кой о чем писал я, кое что сказал профес. Багалею об этих находках, а подробное описание передано г. Забелину и, кажется, так и осталось безвестным. В нынешнем году мне удалось из той же местности Харьк. губ. добыть такую штуку какой, пожалуй, неимеется еще нигде в музеях наших – это бронзовая группа изображ. царя и царицу того народа, который оставил такую массу разнообразнейших предметов быта собранных мною. Если Вы найдете интересным для Юж. Арх. Летописи то я сделаю беглый очерк находок моих из Харьк. губ., приложу рисунки важнейших предметов, которые нигде еще небыли напечатаны и приложу рисунок этой редкостной группы царя и царицы. Сообщите только как приготовить рисунки в фотографиях или иным каким способом и каким.*

*Прошу Вас также укажите литературу об Индийских божествах на русск. языке.*

*Высокоуважающий Вас,  
Ваш покорный слуга  
И. Зарецкий*

*1903 года Июня 11 дня  
г. Полтава. Пороховая, 19»  
(Зарецкий, 1903) (мал. 9).*



XXXI, 1059.

1

Дисколкубоваєвський  
Миколай Стефанович!

Я слышала, что Вы  
намерены издать сборник  
нашей работы, если это  
официально так, то  
у меня по этой части им-  
ется немало материала; я  
только прошу бы позво-  
лить мне с условием из-  
дания вообще и с условием,  
на каком Вы можете исполь-  
зовать мой материал.

Кроме этого у меня есть  
своих, которых Вы когда-то  
еще и видели, они предназна-  
чены много для Петербурга,  
но теперь мои условия изме-  
нились, и поэтому я все же  
предать ~~их~~ его кому угодно.

Мал. 10 (стор. 19-20)

Лист Івана Зарецького до Миколи Біляшівського.  
Полтава. 04.12.1908 (Зарецький, 1908)

На сьогодні всі його думки  
 виходять з думки славянської  
 думки, яка поширена  
 у пром., а також у гонимі /МЗ.  
 Если Вы пожелаете приобрести  
 сволок то цена ему будет  
 10 рубль конечно без доставки  
 в Киев. Знаете ли вы что  
 сволок & конечно ему сам  
 Детомно видны - и Вы  
 у меня знаете было амуницию  
 тарелку, те же которые  
 фелбером изобрелись поля  
 и казан, пшеницы вино. Дитя  
 тарелку & также про  
 Вам покориве суря

И.А. Барышев.

Адрес: Полтава, 1908 года  
 Смирновская 4а.

И.А. Барышеву.

*«Высокоуважаемый Николай Феофанович!»\**

*Я слышал, что Вы намерены издать сборник народной резьбы, если это действительно так, то у меня по этой части имеется немало материала; я только просил бы познакомить меня с условиями издания вообще и с условиями, на каких Вы могли бы использовать мой материал.*

*Кроме этого у меня есть сволок, который Вы когда-то его и видели, он предназначался мною для Петербурга, но теперь мои условия изменились, и потому я волен продать его кому угодно.*

*На сволоке во всю его длину вырезана надпись славянскими буквами, кем построен дом и проч., а также и год 1773. Если Вы пожелаете приобрести сволок то цена ему будет 10 рублей конечно без доставки в Киев. Упаковать и отправить я конечно смогу сам.*

*Непомню видели-ли Вы у меня бронзовую ажурную тарелку, на дне которой рельефом изображен поляк и казак пьющими вино. Эту тарелку я также продам.*

*Ваш покорнейший слуга*

*И. А. Зарецкий*

*Адрес г. Полтава. 1908 года Декабря 4*

*Стритенская 42.*

*И. А. Зарецкому» (Зарецкий, 1908) (мал. 10).*

\* На архівній справі з Інституту рукопису Національної бібліотеки України імені Володимира Вернадського є примітка «Ошибочно – вместо «Федотович» написано «Феофанович».

Проаналізувавши листи, можна зробити висновок про систематичний характер спілкування обох учених. Але в листі від 4 грудня 1908 року Іван Зарецький у зверненні до Миколи Біляшівського замість «Федотович» написав «Феофанович». На це так само звернули увагу упорядники фонду Миколи Біляшівського в Інституті рукопису Національної бібліотеки України імені Володимира Вернадського, зазначивши в описові архівної справи: «Ошибочно – вместо «Федотович» написано «Феофанович». Чому так сталося, незрозуміло.

Отже, публікація епістолярної спадщини Івана Зарецького дає нам важливу інформацію щодо його наукової діяльності й життєвого шляху, дозволяє характеризувати певні періоди в житті керамолога. Окремі листи Івана Зарецького містять адреси його проживання в Полтаві.

У публікації подано репринти оригіналів рукописних листів, а також їх тексти. При цьому, для зручності користувачів, у набраних текстах не застосовано властивих російськомовному письму початку ХХ століття літери «ѣ», «ѝ» та «і», але збережено граматичні особливості письма автора.

- Антонович Володимир Боніфатійович. *Vikipeđia* [online]. Режим доступу: [https://uk.wikipedia.org/wiki/Антонович\\_Володимир\\_Боніфатійович](https://uk.wikipedia.org/wiki/Антонович_Володимир_Боніфатійович)
- Багалій Дмитро Іванович. *Vikipeđia* [online]. Режим доступу: [https://uk.wikipedia.org/wiki/Багалій\\_Дмитро\\_Іванович](https://uk.wikipedia.org/wiki/Багалій_Дмитро_Іванович)
- Барсуков, А. П. 1894. *Сведения об Юхотской волости и их прежних владельцев князьях Юхотских и Мстиславских* [online]. Санкт-Петербург: изд. гр. С. Д. Шереметева. Режим доступу: <https://rucont.ru/efd/65746>
- Біляшівський Микола Федотович. *Vikipeđia* [online]. Режим доступу: [https://uk.wikipedia.org/wiki/Біляшівський\\_Микола\\_Федотович](https://uk.wikipedia.org/wiki/Біляшівський_Микола_Федотович)
- Вальчак, С. Б., Фирсов, К. Б. 2001. Коллекции из раскопок И. А. Зарецкого в собрании ГИМ. В: *Проблеми історії та археології України*. Харків: Харківський національний університет імені Василя Каразіна; Харківське обласне історико-археологічне товариство, с. 44-45.
- Варвянська, Т. В., Супруненко, О. Б. 1996. *Розрита Могила*. Полтава: Видавничий центр «Археологія».
- Визір, Н. 2010а. Іван Зарецький – дослідник і збирач традиційної опішнянської кераміки. В: Колесник, В. Ф. (ред.). *Етнічна історія народів Європи*, 32. Київ: УНІСЕРП, с. 28-32.
- Визір, Н. 2010б. Керамологічна діяльність Івана Зарецького в Російському етнографічному музеї. В: Зозуля С. Ю. (ред.). *Ніжинська старовина*, 10 (13). Київ: Центр пам'яткознавства Національної академії наук України і Українського товариства охорони пам'яток історії та культури, с. 151-157.
- Визір, Н. 2010с. Провісник української керамології. В: Пошивайло О. *Опішнянська мальована миска другої половини XIX – початку XX століття (у зібранні Російського етнографічного музею в Санкт-Петербурзі)*. Опішне: Українське Народознавство, с. 34-49.
- Визір, Н. 2011. Унікальна чумацька ікона в колекції Івана Зарецького. *Чумацький шлях*, 3, с. 22.
- Визір, Н. 2012. Персоналії української керамології: Іван Антонович Зарецький. *Народознавчі зошити*, 3, с. 544-551.
- Выставкина, Н. М. 1989. И. А. Зарецкий – сотрудник Оренбургского музея. В: Бондаревский, П. К. (отв. ред.). *Охрана и исследование памятников археологии Полтавщины*. Полтава: Полтавский краеведческий музей, с. 116-118.
- Выставкина, Н. М. 1990. Из переписки И. А. Зарецкого. В: Білоус, Г. П. (ред.). *Охрана і дослідження пам'яток археології Полтавщини*. Полтава, с. 47-49.
- Горбик, В. О., Піскова, Е. М. 2003. Біляшівський Микола Федотович. *Енциклопедія історії України* [online]. Режим доступу: [http://resource.history.org.ua/cgi-bin/eiu/history.exe?&I21DBN=EIU&P21DBN=EIU&S21STN=1&S21REF=10&S21FMT=eiu\\_all&C21COM=S&S21CNR=20&S21P01=0&S21P02=0&S21P03=TRN=&S21COLORTERMS=0&S21STR=Bilyashivskiy\\_M](http://resource.history.org.ua/cgi-bin/eiu/history.exe?&I21DBN=EIU&P21DBN=EIU&S21STN=1&S21REF=10&S21FMT=eiu_all&C21COM=S&S21CNR=20&S21P01=0&S21P02=0&S21P03=TRN=&S21COLORTERMS=0&S21STR=Bilyashivskiy_M)
- Зарецький, И. А. 1888а. Заметка о древностях Харьковской губернии Богодуховского уезда слободы Лихачевки. *Древности Харьковской губернии*, 2. Харьков, с. 229-248.
- Зарецький, І. А. 1888b. *Лист до Дмитра Івановича Багалія*. Інститут рукопису Національної бібліотеки України імені В. І. Вернадського, ф. І, од. зб. 45771, арк. 1.
- Зарецький, І. А. 1892. *Лист до Володимира Боніфатійовича [Антоновича]*. Інститут рукопису Національної бібліотеки України імені Володимира Вернадського, ф. III, од. зб. 46994, арк. 1-1 зв.
- Зарецький, І. А. 1899. *Лист до Володимира Степановича Іконникова*. Інститут рукопису Національної бібліотеки України імені Володимира Вернадського, ф. III, од. зб. 49050, арк. 1.
- Зарецький, І. А. 1903. *Лист до Миколи Федотовича Біляшівського*. Інститут рукопису Національної бібліотеки України імені Володимира Вернадського, ф. XXXI, од. зб. 1058, арк. 1-2.
- Зарецький, І. А. 1908. *Лист до Миколи Федотовича Біляшівського*. Інститут рукопису Національної бібліотеки України імені Володимира Вернадського, ф. XXXI, од. зб. 1059, арк. 1-1 зв.
- Зарецкий Иван Антонович. *История Полтавы* [online]. Режим доступу: <http://histpol.pl.ua/ru/lichnosti/obshchestvennye-deyateli?id=1921>
- Іконников Володимир Степанович. *Vikipeđia* [online]. Режим доступу: [https://uk.wikipedia.org/wiki/Іконников\\_Володимир\\_Степанович](https://uk.wikipedia.org/wiki/Іконников_Володимир_Степанович)
- Карпова, О. 2010. Іван Зарецький и Российский этнографический музей. В: Пошивайло О. *Опішнянська мальована миска другої половини XIX – початку XX століття (у зібранні Російського етнографічного музею в Санкт-Петербурзі)*. Опішне: Українське Народознавство, с. 26-33.
- Ковпаненко, Г. Т. 1967. *Племена скіфського часу на Ворсклі*. Київ: Наукова думка.
- Кулатова, І. М. 1998. Кургани скіфського часу в ур. Лапівщина у Поворсклі (за дослідженнями І. А. Зарецького 1888 р.). *Археологічний літопис Лівобережної України*, 1-2 (3-4), с. 26-28.



- Кулатова, І. М., Супруненко, О. Б. 1989. Краєзнавча діяльність І. А. Зарецького. В: Кондуфор, Ю. Ю. (ред.). *IV Республіканська наукова конференція з історичного краєзнавства*. Київ, с. 73-74.
- Кулатова, І. М., Супруненко, О. Б. 1990. Археологічні дослідження І. А. Зарецького в Полтаві. В: Білоус, Г. П. (ред.). *Охорона і дослідження пам'яток археології Полтавщини*. Полтава: Полтава, с. 41-47.
- Кулатова, І. Н., Супруненко, А. Б. 1992. И. А. Зарецкий – первый исследователь памятников скифского времени Поворскля. В: Мозолевский, Б. Н. (отв. ред.). *Киммерийцы и скифы*. Мелитополь: Институт археологии АН Украины, с. 48-49.
- Кулатова, І., Супруненко, О. 1993. Археологічна тематика в діяльності Полтавської вченої архівної комісії. В: Кукоба, К. І. (ред.). *Архівний збірник на посвяту 90-річчя Полтавської вченої архівної комісії*. Полтава: Полтава, с. 37-47.
- Кулатова, І. М., Супруненко, О. Б. 1995. Археологія в діяльності Полтавської вченої архівної комісії. *Археологія*, 2, с. 122-129.
- Кулатова, І. М., Супруненко, О. Б. 2014. Археологічні дослідження І. А. Зарецького на Полтавщині. *Археологія*, 2, с. 121-129.
- Музиченко, Я. 2002. Українські етнокультурні цінності в колекціях російських наукових установ. *Народна творчість та етнографія*, 4, с. 91-99.
- Овчаренко, Л. М. 2015. Опішнянська зразкова гончарна навчальна майстерня у 1894–1899 роках. В: *Історична пам'ять*, 33. Полтава: Полтавський національний педагогічний університет імені В. Г. Короленка, с. 86-97.
- Овчаренко, Л. 2017. *Гончарне шкільництво як визначальний фактор творчого розвитку українського традиційного гончарства (1894–1941)*. Опішне: Українське Народознавство.
- Павловский, И. Ф. 1912. *Краткий биографический словарь ученых и писателей Полтавской губернии с половины XVIII века*. Полтава: Типо-литография преемников Дохмана.
- Пошивайло, О. 1989. *З досвіду роботи по підтримці й розвитку гончарства Опішні в другій половині XIX – на початку XX століть*. Опішня: видання Музею гончарства в Опішні.
- Пошивайло, О. 2010. *Опішнянська мальована миска другої половини XIX – початку XX століття (у зібранні Російського етнографічного музею в Санкт-Петербурзі)*. Опішне: Українське Народознавство.
- Супруненко, О. 1989. Іван Зарецький – археолог і музейний працівник. В: Ханко В. (ред.). *Народне мистецтво Полтавщини*. Полтава: Полтавський художній музей, с. 59-65.
- Супруненко, О. 1993. Літературні світлини І. Зарецького. *Крилиця*, 5-6, с. 76-79.
- Супруненко, О. Б. 2007. *З історії археологічних досліджень на Полтавщині: Короткий нарис*. Київ, Полтава: Гротеск, Археологія.
- Ханко, В. 1998. Гончарство Полтавщини. *Народне мистецтво*, 1-2, с. 46-47.
- Ханко, В. М. 2010. Зарецький Іван Антонович. В: Дзюба, І. М., Жуковський, А. І. (ред.). *Енциклопедія сучасної України*, 10. Київ: Інститут енциклопедичних досліджень, с. 319.
- Ханко, В. 2014. *Енциклопедія мистецтва Полтавщини*. Т. 1. Полтава: АСМІ.
- Ханко, В. М. 2015. Зарецький Іван Антонович. В: Білоусько, О. А. (ред.). *Полтавіка: Полтавська енциклопедія*. Т. 9 (1). Полтава: АСМІ, с. 467-468.

© **Lyudmyla Ovcharenko**

Doctor of History,  
Senior Researcher of the Ceramology Institute –  
the branch of the Ethnology Institute of the National Academy of Sciences of Ukraine,  
leading researcher of the National Museum of Ukrainian Pottery in Opishne.  
ORCID ID 0000-0003-0849-3287.  
ovcharnkolm@gmail.com (Opishne, Ukraine)

## **Epistolary Heritage of Ivan Zaretsky as the Source of Ceramological Knowledge**

*The article deals with the famous Ukrainian ceramologist Ivan Zaretsky, who was a member of the Moscow Archaeological Society and the Moscow Society of Natural Sciences, Anthropology and Ethnography, a real member of the Poltava Scientific Archival Commission, a member of the Voronezh and*

*Orenburg Archival Commissions, a corresponding member of the Russian Museum of Emperor Alexander III and the State Historical Museum of the USSR, a collaborator of the museums of Poltava, St. Petersburg, Voronezh, Orenburg. All his multifaceted activity indicates that he, obviously, was the first Ukrainian ceramologist who became a predictor of the emergence of Ukrainian ceramology, its first founder.*

*The brief review of articles devoted to the numerous scientific interests of Ukrainian ceramologist, archaeologist, ethnologist, museologist, ethnopedagogue, photographer, artist and technologist Ivan Zaretsky has been presented in the article. The concise information about the main achievements and discoveries made by scientist in the field of archaeology during the 1870s – 1912 on the territory of modern Ukraine has been published in the article.*

*It is important to study all the available sources to us for a comprehensive description of Ivan Zaretsky's personality. In general, the epistolary heritage of the ceramologist consists of a small number of letters that have survived to our time, but it outlines a certain range of his interests, certifies the main directions of his activity. The part of the epistolary heritage of Ivan Zaretsky from the funds of the Institute of Manuscripts of the Vernadsky National Library of Ukraine has been analyzed in this publication. The main directions of scientific activity of the ceramologist have been indicated. The previously unknown work of the scientist has been discovered. Five letters from Ivan Zaretsky to well-known scientists Volodymyr Antonovych, Dmytro Bahaliy, Mykola Bilyashivsky and Volodymyr Ikonnykov have been published for the first time.*

**Keywords:** archaeological ceramology, epistolography, ancientries, museum collections, Ivan Zaretsky, Volodymyr Antonovych, Dmytro Bahaliy, Mykola Bilyashivsky, Volodymyr Ikonnikov.

#### References:

- Antonovych Volodymyr Bonifatiiovych. *Vikipediia* [online]. Rezhym dostupu: [https://uk.wikipedia.org/wiki/Антонович\\_Володимир\\_Боніфатійович](https://uk.wikipedia.org/wiki/Антонович_Володимир_Боніфатійович)
- Bahaliy Dmytro Ivanovych. *Vikipediia* [online]. Rezhym dostupu: [https://uk.wikipedia.org/wiki/Багалій\\_Дмитро\\_Іванович](https://uk.wikipedia.org/wiki/Багалій_Дмитро_Іванович)
- Barsukov, A. P. 1894. *Svedeniya ob YUhotskoj volosti i ih prezhnih vladel'cah knyaz'yah YUhotskih i Mstislavskih* [online]. Sankt-Peterburg: izd. gr. S. D. SHeremeteva. Rezhim dostupu: <https://rucont.ru/efd/65746>
- Biliashivskiy Mykola Fedotovych. *Vikipediia* [online]. Rezhym dostupu: [https://uk.wikipedia.org/wiki/Biliashivskiy\\_Mykola\\_Fedotovych](https://uk.wikipedia.org/wiki/Biliashivskiy_Mykola_Fedotovych)
- Val'chak, S. B., Firsov, K. B. 2001. Kollekcii iz raskopok I. A. Zareckogo v sobranii GIM. In: *Problemy istorii ta arkeolohii Ukrainy*. Kharkiv: Kharkivskiy natsionalnyi universytet imeni Vasylia Karazina; Kharkivske oblasne istoryko-arkheolohichne tovarystvo, s. 44-45.
- Varvianska, T. V., Suprunenko, O. B. 1996. *Rozryta Mohyla*. Poltava: Vydavnychiy tsentr «Arkeolohiia». Vyzir, N. 2010a. Ivan Zaretskyi – doslidnyk i zbyrach tradytsiinoi opishnianskoj keramiky. In: Kolesnyk, V. F. (ed.). *Etnichna istoriia narodiv Yevropy*, 32. Kyiv: UNISERV, s. 28-32.
- Vyzir, N. 2010a. Ivan Zaretskyi – doslidnyk i zbyrach tradytsiinoi opishnianskoj keramiky. In: Kolesnyk, V. F. (ed.). *Etnichna istoriia narodiv Yevropy*, 32. Kyiv: UNISERV, s. 28-32.
- Vyzir, N. 2010b. Keramolohichna diialnist Ivana Zaretskoho v Rosiiskomu etnohrafichnomu muzei. In: Zozulia S. Yu. (ed.). *Nizhynska starovyna*, 10 (13). Kyiv: Tsentr pam'iatkoznavstva Natsionalnoi akademii nauk Ukrainy i Ukrainskoho tovarystva okhorony pam'iatok istorii ta kultury, s. 151-157.
- Vyzir, N. 2010c. Provisnyk ukrainskoj keramolohii. In: Poshyvailo O. *Opishnianska malovana myska druhoi polovyny XIX – pochatku XX stolittia (u zibranni Rosiiskoho etnohrafichnogo muzeiu v Sankt-Peterburzi)*. Opishne: Ukrainske Narodoznavstvo, s. 34-49.
- Vyzir, N. 2011. Unikalna chumatska ikona v kolekcii Ivana Zaretskoho. *Chumatskyi shliakh*, 3, s. 22.
- Vyzir, N. 2012. Personalii ukrainskoj keramolohii: Ivan Antonovych Zaretskyi. *Narodoznavchi zoshyty*, 3, s. 544-551.
- Vystavkina, N. M. 1989. I. A. Zareckij – sotrudnik Orenburgskogo muzeya. In: Bondarevskij, P. K. (ed.). *Ohrana i issledovanie pamyatnikov arheologii Poltavshchiny*. Poltava: Poltavskij kraevedcheskij muzej, s. 116-118.
- Vystavkina, N. M. 1990. Iz perepiski I. A. Zareckogo. In: Bilous, H. P. (ed.). *Okhorona i doslidzhennia pam'iatok arkeolohii Poltavshchyny*. Poltava, s. 47-49.

- Horbyk, V. O., Piskova, E. M. 2003. Biliashivskiy Mykola Fedotovych. *Entsyklopediia istorii Ukrainy* [online]. Rezhym dostupu: [http://resource.history.org.ua/cgi-bin/eiu/history.exe?&I21DBN=EIU&P21DBN=EIU&S21STN=1&S21REF=10&S21FMT=eiu\\_all&C21COM=S&S21CNR=20&S21P01=0&S21P02=0&S21P03=TRN=&S21COLORTERMS=0&S21STR=Bilyashivskiy\\_M](http://resource.history.org.ua/cgi-bin/eiu/history.exe?&I21DBN=EIU&P21DBN=EIU&S21STN=1&S21REF=10&S21FMT=eiu_all&C21COM=S&S21CNR=20&S21P01=0&S21P02=0&S21P03=TRN=&S21COLORTERMS=0&S21STR=Bilyashivskiy_M)
- Zareckij, I. A. 1888a. Zametka o drevnostyah Har'kovskoj gubernii Bogoduhovskogo uezda slobody Lihachevki. *Drevnosti Har'kovskoj gubernii*, 2. Har'kov, s. 229-248.
- Zaretskyi, I. A. 1888b. *Lyst do Dmytra Ivanovycha Bahaliia*. Instytut rukopysu Natsionalnoi biblioteky Ukrainy imeni V. I. Vernadskoho, f. I, od. zb. 45771, ark. 1.
- Zaretskyi, I. A. 1892. *Lyst do Volodymyra Bonifatiiovycha [Antonovycha]*. Instytut rukopysu Natsionalnoi biblioteky Ukrainy imeni V. I. Vernadskoho, f. III, od. zb. 46994, ark. 1-1 zv.
- Zaretskyi, I. A. 1899. *Lyst do Volodymyra Stepanovycha Ikonnykova*. Instytut rukopysu Natsionalnoi biblioteky Ukrainy imeni V. I. Vernadskoho, f. III, od. zb. 49050, ark. 1.
- Zaretskyi, I. A. 1903. *Lyst do Mykoly Fedotovycha Biliashivskoho*. Instytut rukopysu Natsionalnoi biblioteky Ukrainy imeni V. I. Vernadskoho, f. KhKhKhI, od. zb. 1058, ark. 1-2.
- Zaretskyi, I. A. 1908. *Lyst do Mykoly Fedotovycha Biliashivskoho*. Instytut rukopysu Natsionalnoi biblioteky Ukrainy imeni V. I. Vernadskoho, f. KhKhKhI, od. zb. 1059, ark. 1-1zv.
- Zareckij Ivan Antonovich. *Istoriya Poltavy* [online]. Rezhym dostupu: <http://histpol.pl.ua/ru/lichnosti/obshchestvennyeyedately?id=1921>
- Ikonnykov Volodymyr Stepanovich. *Vikipedia* [online]. Rezhym dostupu: [https://uk.wikipedia.org/wiki/Іконников\\_Володимир\\_Степанович](https://uk.wikipedia.org/wiki/Іконников_Володимир_Степанович)
- Karпова, O. 2010. Ivan Zareckij i Rossijskij etnograficheskij muzej. In: Poshyvailo O. *Opishnianska malovana myska druhoi polovyny XIX – pochatku XX stolittia (u zibranni Rosiiskoho etnografichnoho muzeiu v Sankt-Peterburzi)*. Opishne: Ukrainske Narodoznavstvo, s. 26-33.
- Kovpanenko, H. T. 1967. *Plemena skifskoho chasu na Vorskli*. Kyiv: Naukova dumka.
- Kulatova, I. M. 1998. Kurhany skifskoho chasu v ur. Lapidshchyna u Povorskli (za doslidzhenniamy I. A. Zaretskoho 1888 r.). *Arkheolohichni litopys Livoberezhnoi Ukrainy*, 1-2 (3-4), s. 26-28.
- Kulatova, I. M., Suprunenko, O. B. 1989. Kraieznavcha diialnist I. A. Zaretskoho. In: Kondufor Yu. Yu. (ed.). *IV Respublikanska naukova konferentsiia z istorichnoho kraieznavstva*. Kyiv, s. 73-74.
- Kulatova, I. M., Suprunenko, O. B. 1990. Arkheolohichni doslidzhennia I. A. Zaretskoho v Poltavi. In: Bilous H. P. (ed.). *Okhorona i doslidzhennia pam'iatok arkheolohii Poltavshchyny*. Poltava: Poltava, s. 41-47.
- Kulatova, I.N., Suprunenko, A.B. 1992. I. A. Zareckij – pervyj issledovatel' pamyatnikov skifskogo vremeni Povorskly'a. In: Mozolevskij B. N. (ed.). *Kimmericy i skify*. Melitopol: Institut arheologii AN Ukrainy, s. 48-49.
- Kulatova, I., Suprunenko, O. 1993. Arkheolohichna tematyka v diialnosti Poltavskoi vchenoi arkhivnoi komisii. In: Kukoba, K. I. (ed.). *Arkhivnyi zbirnyk na posviatu 90-richchia Poltavskoi vchenoi arkhivnoi komisii*. Poltava: Poltava, s. 37-47.
- Kulatova, I. M., Suprunenko, O. B. 1995. Arkheolohiia v diialnosti Poltavskoi vchenoi arkhivnoi komisii. *Arkheolohiia*, 2, s. 122-129.
- Kulatova, I. M., Suprunenko, O. B. 2014. Arkheolohichni doslidzhennia I. A. Zaretskoho na Poltavshchyni. *Arkheolohiia*, 2, s. 121-129.
- Muzychenko, Ya. 2002. Ukrainski etnokulturni tsinnosti v koleksiakh rosiiskykh naukovykh ustanov. *Narodna tvorchist ta etnografiia*, 4, s. 91-99.
- Ovcharenko, L. M. 2015. Opishnianska zrazkova honcharna navchalna maisternia u 1894–1899 rokakh. In: *Istorychna pam'iat*, 33. Poltava: Poltavskiy natsionalnyi pedagogichnyi universytet imeni V. H. Korolenka, s. 86-97.
- Ovcharenko, L. 2017. *Honcharne shkilnytstvo yak vyznachalny faktor tvorchoho rozvytku ukrainskoho tradytsiinoho honcharstva (1894–1941)*. Opishne: Ukrainske Narodoznavstvo.
- Pavlovskij, I. F. 1912. *Kratkij biograficheskij slovar' uchenyh i pisatelej Poltavskoj gubernii s polovyny XVIII veka*. Poltava: Tipo-litografiya preemnikov Dohmana.
- Poshyvailo, O. 1989. *Z dosvidu roboty po pidtrymtsi y rozvytku honcharstva Opishni v druhoi polovyny XIX – na pochatku XX stolit*. Opishnia: vydannia Muzeiu honcharstva v Opishni.
- Poshyvailo, O. 2010. *Opishnianska malovana myska druhoi polovyny XIX – pochatku XX stolittia (u zibranni Rosiiskoho etnografichnoho muzeiu v Sankt-Peterburzi)*. Opishne: Ukrainske Narodoznavstvo.
- Suprunenko, O. 1989. Ivan Zaretskyi – arkheoloh i muzeinyi pratsivnyk. In: Khanko V. (ed.). *Narodne mystetstvo Poltavshchyny*. Poltava: Poltavskiy khudozhnii muzej, s. 59-65.

- Suprunenko, O. 1993. Literaturni svitlyny I. Zaretskoho. *Krynytsia*, 5-6, s. 76-79.
- Suprunenko, O. B. 2007. *Z istorii arkeolohichnykh doslidzhen na Poltavshchyni: Korotkyi narys*. Kyiv, Poltava: Hrotesk, Arkheolohiia.
- Khanko, V. 1998. Honcharstvo Poltavshchyny. *Narodne mystetstvo*, 1-2, s. 46-47.
- Khanko, V. M. 2010. Zaretskyi Ivan Antonovych. In: Dziuba, I. M., Zhukovskyi, A. I. (ed.). *Entsyklopediia suchasnoi Ukrainy*, 10. Kyiv: Instytut entsyklopedychnykh doslidzhen, s. 319.
- Khanko, V. 2014. *Entsyklopediia mystetstva Poltavshchyny*. T. 1. Poltava: ASMI.
- Khanko, V. M. 2015. Zaretskyi Ivan Antonovych. In: Bilousko, O. A. (ed.). *Poltavika: Poltavska entsyklopediia*. T. 9 (1). Poltava: ASMI, s. 467-468.

Отримано 16 вересня 2020  
Received September 16, 2020



УДК 738.3:904]:001.891(048.8)

DOI <https://doi.org/10.52213/archaeologicalceramology.v4i2.43>

© Вікторія Котенко, 2020

Кандидат історичних наук,  
старший науковий співробітник Інституту археології НАН України,  
науковий співробітник Інституту керамології –  
відділення Інституту народознавства НАН України,  
провідний науковий співробітник Національного музею-заповідника  
українського гончарства в Опішному.  
ORCID ID 0000-0001-9172-1062.  
kotenkovikt@gmail.com (Київ, Опішне, Україна)

---

## Керамологічні дослідження в часописі «Хроніка археології та мистецтва» (1930–1931)

---

*Проаналізовано публікації керамологічної тематики з видання «Хроніка археології та мистецтва», що з'явилися в період діяльності Всеукраїнського археологічного комітету. Розглянуто ключові моменти в статтях трьох опублікованих чисел часопису; акцентовано увагу на методиці дослідження кераміки станом на початок 1930-х років. Відзначено піднесення в українській науці, якій не судилося системно розвиватися в умовах тоталітарного режиму.*

**Ключові слова:** археологічна керамологія, Всеукраїнський археологічний комітет, Хроніка археології та мистецтва, кераміка.

Становлення української археологічної керамології нерозривно пов'язане з розвитком археології в Україні. Один із яскравих етапів у цьому процесі охопив 1920–1930 роки, коли в умовах політичної кризи спостерігалися неабиякі зусилля науковців, спрямовані на збереження й розвиток української науки. Джерельною базою в цьому питанні можуть слугувати тогочасні видання, які потрапили під цензуру. Серед них для простеження розвитку керамології є важливими ті, де було опубліковано статті відповідної тематики, з демонстрацією актуальних на той час методів дослідження археологічної кераміки.

У період становлення української археології, тобто від заснування Академії наук (1918) і до початку діяльності ВУАКУ (1924), спостерігаємо лише окремі роботи,

присвячені археологічним матеріалам, зокрема давній кераміці України. Хоча новостворена Академія наук, на думку її фундатора Володимира Вернадського, мала сприяти розвитку національної самосвідомості та культури в Україні, вивченню минулого та сучасного її розвитку (Національна академія..., 2008, с. 20). Певні зрушення в бік систематизації відбулися в середині 1920-х років, з виходом тематичного збірника «Трипільська культура на Україні» (1926) за редакцією Валерії Козловської та Петра Курінного. У наступні роки під егідою ВУАКУ видавалися «Короткі звідомлення...» та «Записки...» (1926, 1927), де опубліковано результати останніх археологічних досліджень. Особливої уваги заслуговують фундаментальні збірники «Хроніка археології та мистецтва» (1930, 1931),

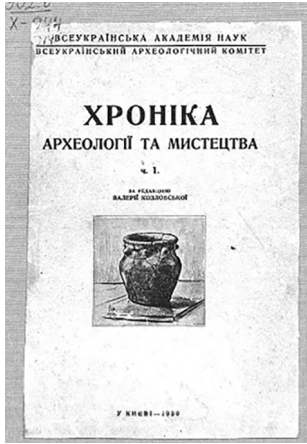

Мал. 1  
Обкладинка збірника  
«Хроніка археології та мистецтва» (ч. 1).  
Київ, 1930

на сторінках яких проходило утвердження українських наукових студій з археології, етнографії та керамології.

У період діяльності ВУАКу було видано три з п'яти запланованих чисел збірника «Хроніка археології та мистецтва» (1930–1931). Тематично вони були близькими до «Коротких звідомлень...». У них опубліковано результати розкопок за попередні роки. Вивчаючи тему заборонених радянською владою видань, Сергій Білокінь подав інформацію про зміст четвертого й п'ятого чисел «Хроніки...», а також про отримані зізнання від Кирила Коршака (розстріляного 1937 року), що нібито в цих збірниках, прикриваючись марксизмом, пропагувалися буржуазні націоналістичні ідеї (Білокінь, 2013, с. 770).

Тема дослідження давньої кераміки на сторінках цього збірника не стала пріоритетною: цю категорію матеріалів традиційно розглядали в контексті вивчення матеріальної культури населення. Характерно, що у випусках «Хроніки...» вже не було акценту на трипільській культурі, як це простежувалося в попередні роки,

а натомість більше звернено увагу на кераміку й гончарство слов'янської доби.

*Перше число* збірника (мал. 1) (1930) відкривала стаття Олександра Федоровського про розкопки в околицях Харкова. Ця робота є досі актуальною через низку причин, зокрема й тому, що вона лишається однією з небагатьох, де описано гончарство слов'янського часу, зокрема Донецького городища. Автор досить детально описав гончарні горни (мал. 2), які не часто траплялися під час розкопок: «Горна ганчарські, що їх знайдено вже п'ятеро, чудесно збереглися. З них чотири одного типу. Вони складаються з великої груби, що її перегороджено посередині підпоркою – козлами. Над грубою міститься круглий черінь із випаленої глини, звичайно з вісьма великими відтулинами, що через них проходило гаряче повітря. Челюсти горна піднімаються над черінем на зразок конічно-округлого склепіння. Всередині горна траплялося череп'я глиняних горщиків, що не були в ужитку – розбитих або попованих під час випалу» (Федоровський, 1930, с. 6). Примітно, що в такій характеристиці важливих виробничих споруд повністю відсутні заміри конструкцій, що ускладнило використання поданої автором інформації.



Мал. 2  
Гончарне горно слов'янського часу  
з Донецького городища  
(Федоровський, 1930, табл. 2)

Весь знайдений на городищі посуд Олександр Федоровський відніс до XI–XII століть. Серед форм переважали виготовлені на гончарному крузі горщики з «*круглим черевом*», з «*вінцем*» «*дуже одігнутим наоколо, а потім в середину*», інколи з клеймом на денці. Серед орнаментів траплялися лінії й кривульки, інколи зафіксовано й насічки та відбитки дерев'яного штампа (Федоровський, 1930, с. 8). Важливо, що серед інших глиняних знахідок автор згадав і дрібні фігурки з глини, що зображали бика, ведмедя, собаку, кішку, птицю, людину. На його думку, це була дитяча іграшка, однак питання призначення дрібної пластики слов'янського часу досі лишається полемічним (Федоровський, 1930, с. 8). Таким чином, дослідження Олександра Федоровського, без сумніву, дали поштовх для наступного вивчення слов'янських старожитностей Дніпровського Лівобережжя.

У «Хроніці...» висвітлено також найактуальніші події з наукового археологічного життя. Чи не найважливішим досягненням періоду діяльності ВУАКу, а також усієї української археології кінця 1920-х – початку 1930-х років було створення й масштабна діяльність експедиції Дніпрельстану – археологічного фахового супроводу будівельних робіт гідроелектростанції на Дніпровських порогах. Там були сконцентровані передові археологічні кадри задля швидких обстежень та фіксації пам'яток до моменту затоплення колосальної за площею території. Дніпрельстан на певний час став осередком дослідження матеріальної культури населення Середнього Подніпров'я ранньосередньовічної доби, де було відкрито гончарні горни й досліджено унікальну кераміку канцерського типу. Звітна стаття за перші роки досліджень вийшла під авторством Валерії Козловської. У ній міститься інформація про основні

аспекти діяльності археологів на цьому об'єкті. Так, зокрема, відомо, що за три роки було зібрано майже 37 тисяч одиниць знахідок із нововиявлених пам'яток різних часів (Козловська, 1930а, с. 12). Серед найбільш ранніх об'єктів авторка назвала так звані неолітичні стації – пункти постійного чи тимчасового проживання давнього населення. Кераміка з цих пам'яток виявилася найбільш масовим матеріалом. Знайдений посуд був «*грубого виробу, ліплений рукою або на правилах. До глини домішано товчених черепашок, або зернят кварцу. Оздоблено посуд переважно геометричним орнаментом, але був і неорнаментований посуд*» (Козловська, 1930а, с. 14). За висновками Валерії Козловської, дослідження цих «*стацій*» додали нової суттєвої інформації про український неоліт та неолітичну кераміку.

Глиняні вироби доби енеоліту-бронзи стали основою для оглядових і узагальнюючих статей, де кераміка виступила не лише етновизначальним, а й хронологічним маркером шляхом зіставлення окремих груп посуду за формою та способом обробки поверхні. До того ж, за матеріалами цього періоду було виокремлено й детально досліджено зняряддя праці давніх гончарів. Наприклад, у замітці Кирила Коршака є інформація про невеликі глиняні палички, які використовували для орнаментування поверхні посуду (мал. 3), що підтверджує факт знахідки стінки посудини з аналогічними відбитками (Коршак, 1930, с. 65).

Характерно, що в цей час ще не було розроблено хронологію пам'яток слов'янського часу додержавного періоду та давньоруського часу, а відповідні середньовічні старожитності, за типом посуду чи іншими ознаками матеріальної культури, отримували лише хронологічні

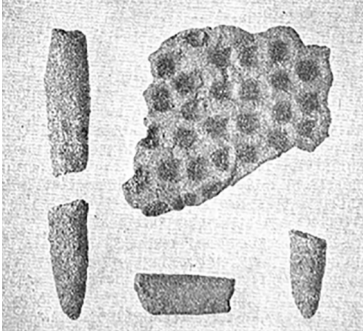

Мал. 3  
Глиняне знаряддя й фрагмент  
орнаментованого виробу із Заболотова  
(Коршак, 1930, с. 64)

дати й не зіставлялися з літописними племенами. Наприклад, на Дніпрелістані було досліджено середньовічні землянки, звідки походить амфорна тара, яку Сергій Гамченко датував XIII–XIV століттями «княжої доби» (Козловська, 1930а, с. 18). У повідомленні Валерії Козловської міститься також одне з перших повідомлень про дослідження балки Канцерки, де було відкрито потужний виробничий гончарний центр (Козловська, 1930а, с. 19).

Привертає також увагу той факт, що в роботах дослідників початку 1930-х років уже неодноразово порушувалося питання термінології щодо давньої кераміки. Так, Валерія Козловська констатувала розбіжності в назвах частин посуду («вінчик», «горлишко»), якими користувалися дослідники, що призводило до непорозумінь (Козловська, 1930а, с. 19). Продовжуючи розвивати це методичне питання, Кирило Коршак відзначив полемічність назви глиняних виробів спеціального призначення – «пряслиці» або «котушки» (Коршак, 1930, с. 59). Полемічним виявилось також означення фізичних характеристик посуду. Наприклад, Валерія Козловська на правах редактора першого числа «Хроніки...» вважала за

необхідне пояснити термін «хрпувата» в статті Мечислава Якимовича: «Слово «хрпувата» на Гуманщині визначає нерівну ніздрату поверхню посуду» (Якимович, 1930, с. 37). Продовжуючи розвивати проблему керамологічної термінології, слід згадати заклик Валерії Козловської повертати посуду його літописні назви, які часом позначено на самому виробі. Так, наприклад, у третьому числі «Хроніки...» (мал. 5), у статті про розкопки на київському Дитинці, вона подала інформацію про унікальну корчагу (Козловська, 1931а, с. 51–52), яка була відповідно підписана.

Дещо по-новому виглядала в той час й інтерпретація отриманих матеріалів. Так у вже згаданій статті Мечислав Якимович описав здебільшого масив «мальованого» й «немальованого» посуду з досліджень біля с. Захватівки в Черкаській області. Цікавими є його висновки про те, що археологи очевидно натрапили на давній смітник, адже звідси не було отримано жодної цілої форми. Натомість «були в попелі самі черепки з горщиків, призначених, мабуть, для хатнього вжитку» (Якимович, 1930, с. 38).

З розширенням площ археологічних досліджень починали більше вивчати матеріали черняхівської культури. Зокрема, сюжети про кераміку «доби похоронних полів» з докладним описом форм і параметрів наявні в статті Михайла Семенчика про розвідки біля м. Ромни (Семенчик, 1930, с. 69–71), де на той час активно діяв Роменський окружний музей (Німенко, 2014, с. 65–75). Зацікавлення викликає подана ним історія про те, як досліджуваний посуд потрапляв до музею: «Історія цієї знахідки така: один селянин брав землю на хату і на глибині 70–100 см. натрапив на цілий «склад» посуду. «Щоб люди чого не сказали», він почав цей посуд «хрестити» лопатою. На щастя, тут

був той самий громадянин, що нам про це розповів (гр. Сухомлин)» (Семенчик, 1930, с. 70).

Дослідження античної кераміки на початку 1930-х років на сторінках видань ВУАКу були нечисельними. Увагу здебільшого звернено на окремі знахідки з розкопок Ольвійського поліса, до яких були причетні члени Комітету. Так, наприклад, у короткому повідомленні Сергія Дложевського міститься інформація про херсонеську амфору з розкопок Ольвії, що зберігалася в Миколаївському музеї (Дложевський, 1930, с. 67–68). Примітно, що в такому стислому повідомленні порушено низку гострих питань, що передусім стосувалися економіки античних полісів Північного Причорномор'я й залишаються актуальними й нині: особливості власного гончарного виробництва Херсонеса Таврійського та клеймування амфорної тари, функціонування типологічних схем амфорних матеріалів як основи для розробки хронології еллінських пам'яток, міжполісні контакти в Північному Причорномор'ї в пізньокласичний та елліністичний час тощо. У цьому повідомленні Сергій Дложевський досить фахово, з урахуванням усієї специфіки античних матеріалів, подав заміри представленої форми, розглянув і дешифрував клейма на ручках амфор та врахував доступні на той час розробки з цього питання. Перспективним видається також його висновок про пріоритети петрографічних досліджень («*гатунку глини*») у визначенні центру походження конкретних категорій кераміки (Дложевський, 1930, с. 68).

Характерно, що у випусках «Хроніки...», з-поміж іншого, подано інформацію про діяльність науково-просвітніх установ та музеїв, де також було порушено керамологічні питання. Зокрема, у повідомленні Кирила Коршака про семінар при Археологічному відділі Всеукраїнського

історичного музею імені Тараса Шевченка міститься інформація, що серед поточних завдань у підготовці до археологічної роботи були, з-поміж інших, класифікація неолітичної кераміки та загалом вивчення давнього гончарства (Коршак, 1930, с. 57).

Загалом, вихід першого числа «Хроніки...» дав надію на те, що з моменту його появи здобутки української археології будуть регулярно висвітлюватися на сторінках фахових видань Всеукраїнської академії наук.

Друге число збірника побачило світ також 1930 року (мал. 4). З його виходом уже можна стверджувати про формування рубрик в археологічній періодиці, адже подання матеріалів відбувалося за хронологічним принципом у кожному номері збірника – від палеоліту до пізнього середньовіччя. Щодо вивчення кераміки, то, як і раніше, у другому числі «Хроніки...» містилися, насамперед, матеріали з трипільської проблематики. Дослідження неолітичної кераміки на цей час уже

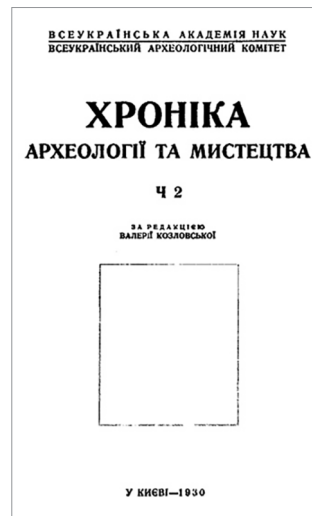

Мал. 4  
Обкладинка збірника  
«Хроніка археології та мистецтва» (ч. 2). Київ. 1930



сягнуло високого рівня. Свідченням цього є, наприклад, стаття Петра Курінного про відносну хронологію трипільських старожитностей, де автор на основі аналогій із Західної Європи намагався з'ясувати поетапність заселення північно-західної частини України (Курінний, 1930, с. 25-28). Заслугою археолога є також порушення питання про відносну хронологію енеолітичних культур та кола культур шнурової кераміки бронзової доби, що надалі дало можливість з'ясувати етнічну ситуацію в регіоні від IV тис. до н. е. Основним джерелом у наукових побудовах Петра Курінного була саме кераміка, яку, за технологією виробництва та орнаментом, автор поділяв на окремі категорії. Полемізуючи з польським колегою Йозефом Костржевським, він детально проаналізував функціональні частини посуду, його наявність у поховальних комплексах тощо. Однак за браком джерел з цього питання, а саме – розкопаних пам'яток, Петро Курінний ще не наблизився

до з'ясування ролі міграційних хвиль у заселеності прикарпатського регіону на межі енеоліту–бронзи.

Дослідження кераміки черняхівської культури перебували в той час на рівні накопичення джерельної бази: були додатково обстежені поховання культури «римських впливів» у с. Ромашки (Козловська, 1930b, с. 40). Характерним моментом було те, що вже тоді з'являлися спроби визначити місце глиняного посуду в поховальному обряді (Козловська, 1930b, с. 44). Більша ж частина другого числа збірника була присвячена вивченню крем'яних, металевих виробів, монетним скарбам тощо. Лише в рубриці *Varia* містилася інформація про знахідки кераміки під час численних археологічних розвідок, однак і вона була представлена лише у вигляді статистичних підрахунків.

І все ж керамологічна тематика проявлялася в коротких відомостях про діяльність різних наукових і просвітніх установ. У зв'язку з цим, важливою є згадка про діяльність Кабінету антропології імені Федора Вовка ВУАН, де для «*підготовки нових сил*» практикували заняття з вивчення неолітичної кераміки (З науково-дослідчої роботи..., 1930, с. 85). До діяльності кафедри мистецтвознавства в Києві було залучено Петра Курінного з його лекціями про трипільську кераміку та принципи її орнаментативності (Семинар для вивчення мистецького оформлення на глиняних виробках трипільської культури), де розглядалися основні зв'язки форми посуду з його орнаментом (Щепотьєва, 1930, с. 87).

**Третє число** «Хроніки...» було надруковано 1931 року (мал. 5). Тематика вміщених у ньому статей була різноманітною, однак особливої уваги в плані вивчення давньої кераміки заслуговують лише окремі роботи. Серед них слід відзначити статтю Кирила Коршака про використання черепашок

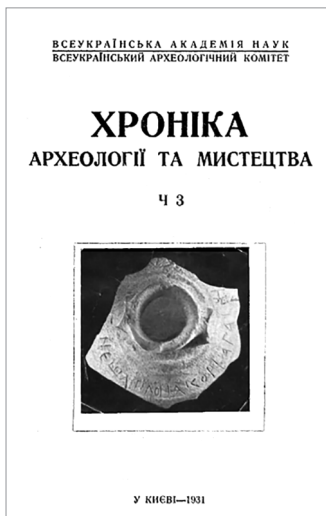

Мал. 5  
Обкладинка збірника  
«Хроніка археології та мистецтва» (ч. 3). Київ. 1931

упію в гончарному виробництві давнього населення на території України (Коршак, 1931). Автор зібрав і проаналізував значний історіографічний масив з цієї теми, а також провів практичні заняття з відтворення виробничого процесу, зокрема орнаментативної кераміки (мал. 6, 7). Щодо використання черепашок упію, то автор детально прослідкував поширення черепашкового орнаменту на кераміці з різних пам'яток, а також експериментальним шляхом (на гіпсі, глині, пластиліні) довів широке використання в гончарній справі саме таких мушель. Своє відкриття Кирило Коршак підсумував такими тезами: «Утворення того чи того варіанту залежало від таких чотирьох способів

застосовувати при праці черепашку упію: 1) від використання різних частин черепашки як робочих країв; 2) від того, оброблені чи не оброблені були ці краї; 3) від різної постави черепашки щодо поверхні посудини; 4) від різних способів пересувати черепашку по поверхні посудини» (Коршак, 1931, с. 20). Принциповим моментом у статті є розроблена автором типологія черепашкового орнаменту, яка налічує три основні типи (карбований, шкрябаний, різаний), які так само мають свої підтипи. Тут автор звернув увагу й на термінологію, що в той час було характерним моментом саме в дослідженнях кераміки: «Терміни «черепашковий», «зубчастий», «різаний» та «лінійний» ми запозичили у В. А. Городцова,

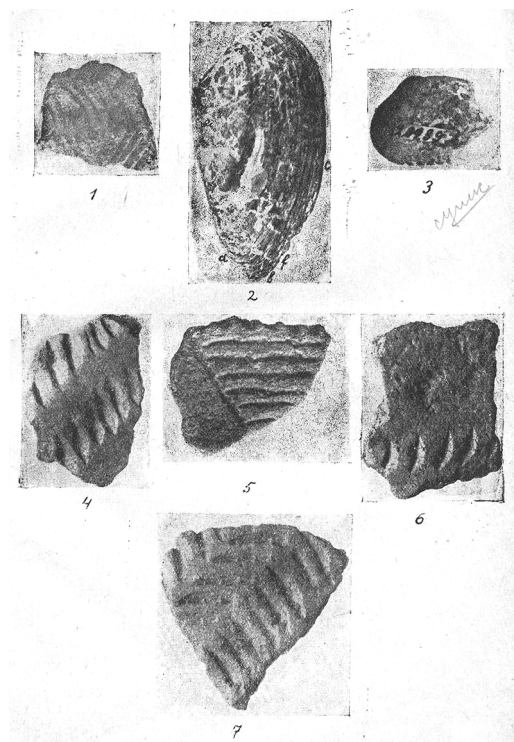

Мал. 6  
Варіанти орнаменту, нанесеного мушлею упію  
(Коршак, 1931, табл. I)

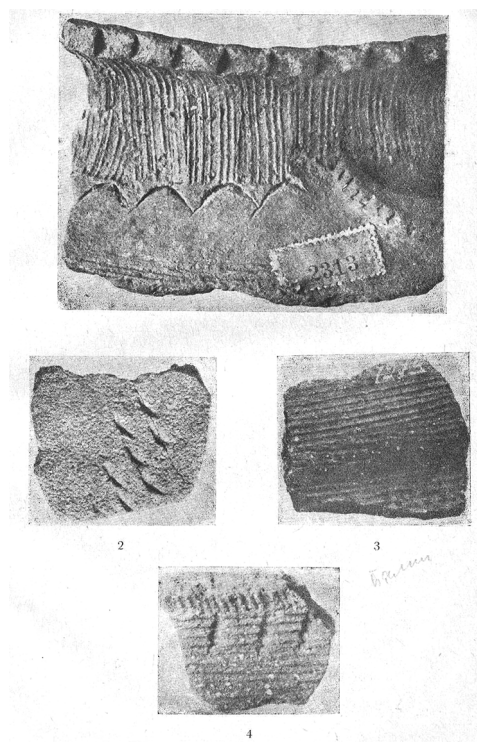

Мал. 7  
Варіанти орнаменту, нанесеного мушлею упію  
(Коршак, 1931, табл. II)

тільки віддавши їх українською мовою; терміни «карбований», «черепашковий лінійний» узяті у А. Добровольського; термін «дрібно-мережаний» перейнято у В. Є. Козловської; термін «зарубчастий» утворено від слова «зарубка», що його вживає М. Болтенко в опису Усатівської кераміки; нарешті терміни «дугастий», «шкрябаний», «жолобчасто-ямковий» та «жолобчасто-смугастий» ми пропонуємо від себе» (Коршак, 1931, с. 24).

Початок 1930-х років позначився також важливими зрушеннями в дослідженнях античної кераміки. Для прикладу згадаю статтю Герборда Штейнванда про дослідження поселення елліністичного часу Лузанівка біля Одеси. Трактуючи здебільшого будівельні залишки пам'ятки, автор побіжно торкнувся полемічного питання про походження ліпленого посуду з античних поселень, який за «грубістю» відніс до місцевого варварського виробництва (Штейнванд, 1931, с. 31). За поданим описом (з «пальцьово-ніготним» орнаментом, «ніготними насічками» або взагалі без орнаменту) така кераміка дійсно нагадує скіфський посуд, наявність якого на античних поселеннях і досі потребує додаткових роз'яснень. За поданою інформацією фіксується також рівень знань про чорнолакову кераміку в означений час – серед знахідок цього типу з Лузанівки Герборд Штейнванд згадав «фрагмент келеху, чашки з грубим штампованим орнаментом, канельованого кантарчику; лак поганий, кінця IV – початку III ст.» (Штейнванд, 1931, с. 32). На високому науковому рівні подано як епіграфічні джерела гончарські клейма з Лузанівки, фахово прописані в тексті давньогрецькою мовою та атрибутовані (Штейнванд, 1931, с. 32).

Про те, що кераміка була важливим джерелом датування під час археологічних розвідок (т. зв. рекогносціювань), свідчать,

передусім, короткі прикінцеві замітки в збірнику. Так, наприклад, відомі детальні описи підйомних матеріалів з обстежень Північної України у вигляді кераміки енеолітичної доби (очевидно, бронзової): «Кераміка грубого виробу з рясною домішкою кварцевих зерен – червонувата з надвірнього боку і чорна з середини посуду; є й удосконаленішого виробу з вигладженими поверхнями, гарно орнаментована ямками, рисками, дрібним орнаментом, виробленим тонким мотузком, обкрученим навкруги палички. [...] Усі ці черепки з посудин, вироблених без ганчарського кола» (Рекогносціювання..., 1931, с. 79-80).

Ще одним прикладом такого інформативного потенціалу кераміки може слугувати замітка про перші фіксації давньоруської кераміки на о. Березань (Розкопи на острові Березані..., 1931, с. 84), адже до цього матеріальна культура острова (коси) асоціювалася лише з античними впливами з боку Ольвії. Знахідки кераміки «пізньо-слов'янських часів» дозволили дослідникам пов'язати ці матеріали з літописними свідченнями про торгівлю Київської Русі, відкривши нову сторінку в історії Березані, яка активно досліджується й донині.

На початку 1930-х років уперше було виявлено фарбовану слов'янську кераміку, бо до цього часу науковому загалу був відомий лише посуд без спеціального покриття. Новий тип кераміки, про який повідомляється в третьому числі «Хроніки...», походив із розкопок біля с. Буків у Білоцерківщині й характеризувався наявністю світлого ангобу на поверхні в комбінації з кольором випаленої глини. Побутування такого посуду віднесено до XII–XIII століть, що додало нової інформації до вивчення середньовічного мистецтва (Виявлення фарбованої..., 1931, с. 84-85).



Чи не вперше на сторінках наукового видання керамологічну проблематику було порушено у вигляді наукової рецензії. У цьому випадку йдеться про відгук Валерії Козловської на статтю польського археолога Владимера Антоневича, присвячену «загадковим амфоркам з України» (Козловська, 1931b, с. 101-102). Полемічним моментом там виявилася атрибуція невеличких глиняних форм у вигляді амфор з двома вушками. У дещо різкій формі авторка піддала критиці висновки дослідника про «загадковість» таких посудин, стверджуючи, що вони є типовими для матеріальної культури Київської Русі XII століття, тому атрибуція таких глиняних виробів має бути однозначною (Козловська, 1931b, с. 102). Іншим закликком було приділяти більше уваги вивченню глиняного посуду, окремих його форм, поширених у часі й просторі. Такі перспективні висновки Валерії Козловської й досі є актуальними для керамологічних досліджень.

Характерно, що основну текстову частину третього числа «Хроніки...» завершила стаття про методологічну перебудову археології, означуючи кінець питоми українських студій та їх поступове злиття з радянською наукою. Її початок було надруковано в попередньому числі збірника, що вже означало перші тривожні сигнали для української археології. За «новими методами археології», усі дослідження у відповідному напрямку мали б відтворювати «давню систему продуктивних сил», тобто саме поняття археологічної культури було визнано помилковим (До питання про методологічну перебудову..., 1930, с. 76-77).

Відтоді пропагувався формаційний підхід до історичної періодизації, нівелювалася увага до окремих категорій матеріальної культури давніх суспільств, адже на меті було «усунути низку «антикварних» поглядів та перейти на нові вимоги, які завдовольняли б пролетарську суспільність» (До питання про методологічну перебудову..., 1931, с. 73).

Заплановані четвертий і п'ятий випуски збірника «Хроніка археології та мистецтва» так і не побачили світ, хоча нині відомий зміст цих видань (Білокінь, 2013, с. 769-773). Політичні утиски й переслідування авторів за націоналізм перешкоджали розвитку української археології та керамології, а вже через короткий час чимало дослідників було засуджено або розстріляно.

Таким чином, початок 1930-х років відзначився потужним сплеском археологічної діяльності ВУАКу, в якій значне місце вже посідали дослідження давньої кераміки окремих культур і було порушено питання методики вивчення накопичених матеріалів. Як підсумок зазначу, що, незважаючи на фінансові труднощі та політичну напруженість від середини 1920-х до 1933 року, коли діяльність ВУАКу було згорнуто, в українській археологічній науці намітилися тенденції до методичного вивчення давньої кераміки. Цю категорію матеріалів відтоді почали розглядати як потужне джерело інформації про ремісничі технології давніх майстрів, культурні контакти між окремими етнічними групами, економічні зв'язки, культову сферу життя та побут у межах конкретних поселенських структур та окремих ареалів.

---

Білокінь, С. 2013. Масовий терор як засіб державного управління в СРСР (1917–1941 рр.): джерелознавче дослідження. Дрогобич: Коло.

Виявлення фарбованої слов'янської кераміки. 1931. Хроніка археології та мистецтва, 3, с. 84-85.

Дложевський, С. 1930. Ще одна ціла херсонеська амфора. Хроніка археології та мистецтва, 1, с. 67-68.

- До питання про методологічну перебудову студій з археології. 1931. *Хроніка археології та мистецтва*, 3, с. 73-77.
- З науково-дослідчої роботи Кабінету антропології ім. Ф. Вовка ВУАН за р. 1929. 1930. *Хроніка археології та мистецтва*, 2, с. 83-85.
- Козловська, В. 1930а. Археологічні досліді на території Дніпрельстану. *Хроніка археології та мистецтва*, 1, с. 11-20.
- Козловська, В. 1930b. Новіші археологічні досліді на терені Білоцерківщини. *Хроніка археології та мистецтва*, 2, с. 39-48.
- Козловська, В. 1931а. Розкопи р. 1930 у Києві на горі Дитинці. *Хроніка археології та мистецтва*, 3, с. 49-52.
- Козловська, В. 1931b. Wi. Antoniewicz «Zagadkowe amfarki z Ukrainy» Warszawa 1929 (Bild. S. M. XIII Swiatowit'a). *Хроніка археології та мистецтва*, 3, с. 101-102.
- Коршак, К. 1930. З праці семінару при Археологічному відділі Всеукраїнського історичного музею ім. Шевченка у Києві. *Хроніка археології та мистецтва*, 1, с. 57-66.
- Коршак, К. 1931. Черепашка upio як первісне ганчарське знаряддя. *Хроніка археології та мистецтва*, 3, с. 13-28.
- Курінний, П. 1930. Важливі матеріяли до встановлення відносної хронології трипільських селищ (з приводу праці I. Kostrzewsk'ogo «Grobry encolityczne w skurczonemi szkieletami w Białym Potoku» (pow. czortkowskim) Окр. відб. s «Przegląd Archeologiczny» t. III). *Хроніка археології та мистецтва*, 2, с. 23-30.
- Національна академія наук України. 1918–2008: до 90-річчя від дня заснування. 2008. Київ: Вид-во КММ.
- Німенко, Н. А. 2014. Становлення музейної справи в Україні у 20-х роках ХХ ст. (на прикладі Роменського краєзнавчого музею). *Сумська старовина*, XLX, с. 65-76.
- Рекогносціювання на дюнних стаціях Чорнобильського та Шепелицького районів р. 1930. 1931. *Хроніка археології та мистецтва*, 3, с. 79-80.
- Розкопи на острові Березані р. 1930. 1931. *Хроніка археології та мистецтва*, 3, с. 84.
- Семенчик, М. 1930. Випадкові археологічні знахідки на Роменщині. *Хроніка археології та мистецтва*, 1, с. 69-71.
- Федоровський, О. 1930. Археологічні розкопи в околицях Харкова. *Хроніка археології та мистецтва*, 1, с. 5-10.
- Штейнванд, Г. 1931. Гелленістична оселя в Лузанівці біля Одеси. *Хроніка археології та мистецтва*, 3, с. 29-32.
- Щепотьєва, М. 1930. Науково-дослідча кафедра мистецтвознавства в Києві в 1928–1929 акад. р. *Хроніка археології та мистецтва*, 2, с. 86-88.
- Якимович, М. 1930. Археологічні досліді біля с. Захватівки (Червоний Кут) Тернівського р. Гуманської окр. з р.р. 1925–1928. *Хроніка археології та мистецтва*, 1, с. 37-40.

© **Viktoriiia Kotenko**

Candidate of History,  
Senior Researcher of the Institute of Archaeology  
of the National Academy of Sciences of Ukraine,  
Researcher of the Ceramology Institute –the branch of the Ethnology Institute  
of the National Academy of Sciences of Ukraine.  
Leading researcher of the National Museum of Ukrainian Pottery in Opishne.  
ORCID ID 0000-0001-9172-1062.  
kotenkovikt@gmail.com (Opishne, Ukraine)

### **Ceramological Researches in the Journal of *Chronicle of Archaeology and Art* (1930–1931)**

*During the formation of Ukrainian archaeology, from the founding of the Academy of Sciences to the beginning of the All-Ukrainian Archaeological Committee, there were only a few papers on the ancient ceramics of Ukraine. During the period of All-Ukrainian Archaeological Committee's activity, three of the five planned issues of the journal «Chronicle of Archaeology and Art» (1930–1931) were published. The planned fourth and fifth issues never been published. The three issues mainly published the results of excavations in previous years. Ancient pottery has traditionally been considered in the context of studying the material culture of the population.*

*Some articles were devoted to Eneolithic-Bronze Age pottery, where it was represented as a chronological marker. In addition, the tools of ancient potters were attributed and studied in detail*

on the materials of this period. Studies of ancient (Hellenic) pottery in the early 1930's were insignificant, focusing mainly on isolated finds from the excavations of Olbia. It is noteworthy that a chronology of sites of the Pre-state Slavic period and Kyiv Rus time had not yet been developed at this time. Medieval antiquities according to the type of ceramics or other features of material culture have not yet belonged to the chronicle tribes. The issues of the «Chronicle...» also provided information about the activities of scientific and educational institutions and museums. This journal covered scientific events where an important place was occupied by the Dnipestan expedition.

Despite the financial difficulties and the political crisis from the mid-1920s to 1933, when the activities of the All-Ukrainian Archaeological Committee were reduced, there were tendencies to methodically study of ancient ceramics in Ukrainian archaeological science. This category of material considered as an important source of information about the ancient technologies and cultural contacts between different ethnic groups.

**Keywords:** archaeological ceramology, All-Ukrainian Archaeological Committee, Chronicle of Archaeology and Art, ceramics.

#### References:

- Bilokin, S. 2013. Masovyi teror yak zasib derzhavnoho upravlinnia v SRSR (1917–1941 rr.): dzhereloznavche doslidzhennia. Drohobych: Kolo.
- Vyivlennia farbovanoi slovianskoi keramiki. 1931. *Khronika arkheolohii ta mystetstva*, 3, s. 84-85.
- Dlozhevskiy, S. 1930. Shche odna tsila khersoneska amfora. *Khronika arkheolohii ta mystetstva*, 1, s. 67-68.
- Do pytannia pro metodolohichnu perebudovu studii z arkheolohii. 1931. *Khronika arkheolohii ta mystetstva*, 3, s. 73-77.
- Z naukovo-doslidchoi roboty Kabinetu antropolohii im. F. Vovka VUAN za r. 1929. 1930. *Khronika arkheolohii ta mystetstva*, 2, s. 83-85.
- Kozlovska, V. 1930a. Arkheolohichni doslidy na terytorii Dniprelstanu. *Khronika arkheolohii ta mystetstva*, 1, s. 11-20.
- Kozlovska, V. 1930b. Novishi arkheolohichni doslidy na tereni Bilotserkivshchyny. *Khronika arkheolohii ta mystetstva*, 2, s. 39-48.
- Kozlovska, V. 1931a. Rozkopy r. 1930 u Kyievi na hori Dytynsi. *Khronika arkheolohii ta mystetstva*, 3, s. 49-52.
- Kozlovska, V. 1931b. Wi. Antoniewicz «Zagadkowe amfory z Ukrainy» Warszawa 1929 (Bild. S. M. XIII Swiatowit'a). *Khronika arkheolohii ta mystetstva*, 3, s. 101-102.
- Korshak, K. 1931. Cherepashka unio yak pervisne hancharske znariaddia. *Khronika arkheolohii ta mystetstva*, 3, s. 13-28.
- Korshak, K. 1930. Z pratsi seminaru pry Arkheolohichnomu viddili Vseukrainskoho istorychnoho muzeiu im. Shevchenka u Kyievi. *Khronika arkheolohii ta mystetstva*, 1, s. 57-66.
- Kurinyi, P. 1930. Vazhlyvi materialy do vstanovlennia vidnosnoi khronolohii trypils'kykh selyshch (z pryvodu pratsi I. Kostrzewsk'oro «Groby encolityczne w skurczonemi szkieleciami w Bialym Potoku» (pow. czortkowskim) Okr. vidb. s «Przeglad Archeologiczny» t. III). *Khronika arkheolohii ta mystetstva*, 2, s. 23-30.
- Natsionalna akademiia nauk Ukrainy. 1918-2008: do 90-richchia vid dnia zasnuvannia. 2008. Kyiv: Vyd-vo KMM.
- Nimenko, N. A. 2014. Stanovlennia muzeinoi spravy v Ukraini u 20-kh rokakh XX st. (na prykladi Romenskoho kraieznavchoho muzeiu). *Sumska starovyna*, XLX, s. 65-76.
- Rekognostiuvannia na diunnykh statsiakh Chornobyl'skoho ta Shepelytskoho raioniv r. 1930. 1931. *Khronika arkheolohii ta mystetstva*, 3, s. 79-80.
- Rozkopy na ostrovi Berezani r. 1930. 1931. *Khronika arkheolohii ta mystetstva*, 3, s. 84.
- Semenchuk, M. 1930. Vypadkovi arkheolohichni znakhidky na Romenshchyni. *Khronika arkheolohii ta mystetstva*, 1, s. 69-71.
- Fedorovskiy, O. 1930. Arkheolohichni rozkopy v okolytsiakh Kharkova. *Khronika arkheolohii ta mystetstva*, 1, s. 5-10.
- Shteinvand, H. 1931. Hellenistychna oselia v Luzanivtsi bilia Odesy. *Khronika arkheolohii ta mystetstva*, 3, s. 29-32.
- Shchepotieva, M. 1930. Naukovo-doslidcha katedra mystetstvoznavstva v Kyievi v 1928–1929 akad. r. *Khronika arkheolohii ta mystetstva*, 2, s. 86-88.
- Yakymovych, M. 1930. Arkheolohichni doslidy bilia s. Zakhvativky (Chervonyi Kut) Ternivskoho r. Humanskoi okr. z r.r. 1925–1928. *Khronika arkheolohii ta mystetstva*, 1, s. 37-40.

Отримано 22 вересня 2020  
Received September 22, 2020

УДК 903.08/26(477.41):069.44

DOI <https://doi.org/10.52213/archaeologicalceramology.v4i2.44>

© Дмитро Тетеря, 2020

завідувач Науково-дослідного відділу археології  
Національного історико-етнографічного заповідника «Переяслав».

ORCID ID 0000-0001-6741-3107.

teteria-18@ukr.net (Переяслав, Україна)

© Валентина Білоусько, 2020

молодший науковий співробітник Науково-дослідного відділу археології  
Національного історико-етнографічного заповідника «Переяслав».

ORCID ID 0000-0002-9930-8034.

v\_bilousko@ukr.net (Переяслав, Україна)

## Біноклеподібні вироби доби Трипілля–Кукутені із музейного зібрання Національного історико-етнографічного заповідника «Переяслав»

*Опубліковано знахідки біноклеподібних виробів із музейного зібрання Національного історико-етнографічного заповідника «Переяслав», пов'язані з обрядовою діяльністю землеробів неолітичної доби. Подано їх детальний опис, проаналізовано регіон, час та обставини виявлення.*

**Ключові слова:** археологічна керамологія, трипільська культура, музейне зібрання, сакральна сфера, біноклеподібний виріб, Національний історико-етнографічний заповідник «Переяслав».

Трипільсько-кукутенська спільнота, що побутувала на теренах південно-східної Європи впродовж кінця VI – початку III тис. до н. е., залишила яскравий слід в історико-культурному просторі європейського континенту. Із старожитностей, що репрезентують це давнє суспільство, найбільш представницькою є колекція знахідок кераміки. Окрему групу цих артефактів становлять вироби, пов'язані з сакральною сферою ранніх землеробів: антропоморфна й зооморфна пластика, моделі транспорту та будинків, антропоморфні покривки тощо. Особливу увагу з-поміж них привертають біноклеподібні вироби. Ці предмети належать до культової кераміки трипільців. Свою назву вони отримали від першовідкривача трипільської культури Вікентія Хвойки (Якубенко, 2007,

с. 18). Саме цей дослідник назвав знайдені на території Київщини своєрідні за формою посудини біноклеподібними: «*Двойные биноклеобразные сосуды с сквозными отверстиями (бездонные), сделанные из обыкновенной красноватой или особо приготовленной желто-беловатой глины (табл. XXVI, № 17, 18, 21); поверхность первых бывает всегда украшена вытиснутым по незатвердевшей еще глине глубоким бороздчатым орнаментом, состоящим из нескольких параллельных линий и окрашена одним из оттенков коричневого цвета, переходящего иногда в красноватый*» (Хвойка, 1901, с. 805).

Біноклеподібні вироби складаються з двох розтрубів, з'єднаних між собою двома або трьома перемичками. Розтруби зверху та знизу закінчуються сферичним або конічним

розширенням, усередині порожнисті. Поверхня зовні або всередині чаш декорована заглибленим або мальованим орнаментом. Нині в гончарних комплексах трипільських старожитностей, окрім біноклеподібних виробів, що склалися з двох розтрубів, виявлено такі, які мають один («моноклі») або ж три розтруби («триноклі»).

Загадкові «біноклі» не трапляються в жодній із археологічних культур від неоліту до доби раннього заліза. На відміну від багатьох трипільських артефактів, біноклеподібні вироби з'явилися наприкінці раннього етапу й отримали найбільше поширення на середньому етапі розвитку культури (Бурдо, 2008, с. 242; Черныш, 1982, с. 199). Нині одностайної думки щодо їх інтерпретації немає (Бурдо, 2008, с. 46). До вирішення цієї проблеми зверталися чимало дослідників. Незважаючи на різні версії щодо використання цих артефактів, найімовірніше, вони пов'язані із землеробськими культурами. Детальний аналіз низки питань, що стосуються використання, археологічного контексту виявлення, систематизації, хронології, поширення тощо цих виробів, здійснив Ілля Палагута (Палагута, 2007). Одна із перших версій щодо їх використання характеризує їх як підставки-піддони для посуду (Штерн, 1907, с. 25; Пассек, 1949, с. 39-42). Проте ця гіпотеза не знайшла підтвердження, бо внаслідок такого використання мали б залишатися сліди на краю вінець розтрубів, але їх під час детального вивчення не зафіксовано. Володимир Даниленко вбачав у окремих конструктивних елементах «біноклів» антропоморфні риси (Даниленко, 1999, с. 26). Водночас більшість із них мають дуже схематизовані зображення. На думку Бориса Рибаківа, «біноклі» використовували під час обряду «поїння землі» – викликання дощу (Рыбаков, 1965b, с. 16-17). Наталя Бурдо зазначила, що їх могли використовувати під час ритуалів жертвоприношень, можливо, як барабани (Бурдо, 2008, с. 47). Окремі

дослідники припускають, що їх також могли використовувати як сіялки-лійки в землеробській обрядовості. На зв'язок цих виробів із землеробськими культурами вказують і етнографічні паралелі. Так, в українській вишивці подібні зображення «біноклів» отримали назву «руна родючості» (Мельничук, 2018).

Біноклеподібні вироби, знайдені на багатьох трипільських пам'ятках, і нині зберігаються в колекціях низки академічних та музейних установ. На більшості трипільських пам'яток виявлено незначну кількість таких знахідок. Чисельно найбільші колекції «біноклів» походять із поселень Володимирівка та Кліщів. Три такі знахідки зберігаються і в музейному зібранні Національного історико-етнографічного заповідника «Переяслав»: один – із Київщини, другий – Черкащини, третій – із Кіровоградщини. Дві посудини експонуються в Музеї трипільської культури, фрагмент ще однієї зберігається у фондах Заповідника.

Одним із найцікавіших серед цих артефактів є біноклеподібний виріб, що належить до колекції знахідок першовідкривача трипільської культури Вікентія Хвойки, виявлених у Київщині. Точне місце й час виявлення цього виробу невідомі. Колекція матеріалів Вікентія Хвойки була вивезена в роки Другої світової війни до Німеччини. Її повернення в післявоєнний період здійснювалося частинами. У зв'язку з цим, чимало шифрів на знахідках було втрачено, деякі артефакти надійшли в розтрощеному, депаспортизованому вигляді. Частина таких матеріалів упродовж 1950-х та 1990-х років було передано до музейного зібрання Національного історико-етнографічного заповідника «Переяслав». Серед них і біноклеподібний виріб, який нещодавно вдалося атрибутувати як знахідку Вікентія Хвойки (Тетеря, Білоусько, 2019, с. 110-115).



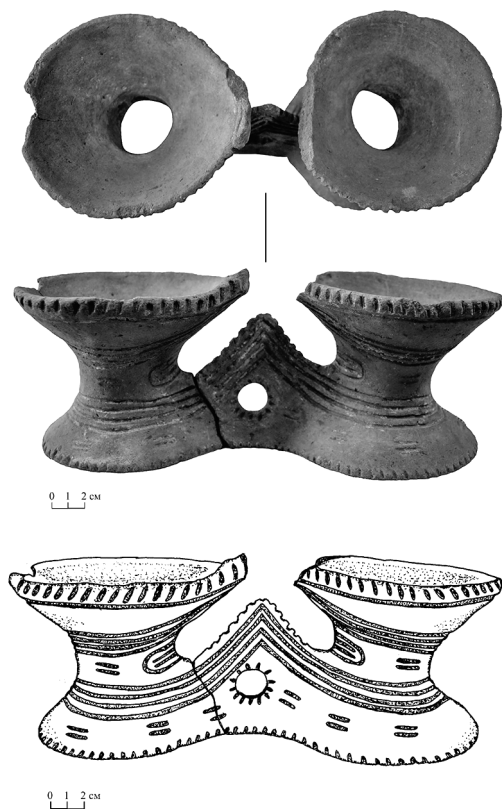

Мал. 1  
Біноклеподібний виріб із ритованим орнаментом.  
Київщина. Трипільська культура. Етап VI–VII.  
Розкопки Вікентія Хвойки. Національний історико-  
етнографічний заповідник «Переяслав».  
Фото та малюнок Дмитра Тетері

«Бінокль» ліплений (інв. № А-1898), складається із двох розтрубів, порожнистих у середній частині та конічно розширених догори й донизу (мал. 1). Нижні чаші дещо менші за верхні: одна – на 1 см, інша – на 0,5 см. Один із розтрубів відбитий від основної частини в місці з'єднання із нижньою перемичкою. Розтруби, що поєднані між собою двома перемичками, мають вертикальні отвори діаметром 4 см.

Виріб оздоблено орнаментом. Декор складається із груп паралельних ритованих ліній та насічок, розміщених горизонтально й

вертикально. У лініях заглибленого орнаменту простежуються залишки інкрустації білою пастою.

Верхню перемичку втрачено. Можливо, вона піднімалася дугою над чашами й була оздоблена насічками на краях та паралельними відрізками-жолобками, розміщеними поперечно до дужки, на горішній поверхні. Кілька таких відрізків збереглися на верхній частині однієї із чаш, де приєднувалася перемичка.

Нижня перемичка пласка. Верхня її частина має трапецієподібну форму, нижня – розширена й утворює широкую смугу у вигляді піддону. Вона з'єднує розтруби від середини до нижньої площини. У верхній площині, що за формою наближена до трикутника, перемичка декорована заглибленими стрічками із чотирьох паралельних жолобків, які повторюють обрис кута й огинають нижні чаші по всьому периметру. У центральній частині перемички міститься наскрізний отвір діаметром 1,8 см, оздоблений з двох боків насічками-променями (з одного – тринадцять, з іншого – дванадцять). Від отвору-сонця відходять чотирнадцять пар горизонтальних подвійних відрізків-жолобків, нанесених по периметру нижніх чаш та перемички.

Вінця чаш і краї перемичок оздоблено навкісними вертикальними насічками, на верхніх чашах їх окреслює горизонтальний жолобок.

Верхня смуга орнаменту складається із чотирьох паралельних жолобків, що огинають дугою верхні чаші із зовнішнього боку до верхньої перемички.

У центральній конічній частині розтрубів із зовнішнього боку нанесено горизонтальні потрійні та подвійні ритовані відрізки-жолобки, а біля з'єднання з перемичкою – овали, усередині яких – по парі подвійних відрізків-жолобків.

На наш погляд, орнаментация на виробі пов'язана із семантикою води й сонячно-місячною символікою ранніх

землеробів-трипільців. Можливо, заглиблені стрічки-жолобки, що оперізують розтруби й нижню перемичку, символізують воду й водно-сонячних драконів-змій, насічки на краю верхніх чаш, підкреслені горизонтальною смугою, – запаси небесної вологи, а насічки на нижніх чашах – краплі води-дощу. Поверхню землі-поля відображають подвійні та потрійні відрізки-жолобки, нанесені на нижніх чашах та в центрі розтрубів. Отвір на нижній перемичці, з обох сторін якого нанесено насічки-промені, відображає сонячно-місячну символіку (Рыбаков, 1965а, с. 30).

Поверхня артефакту рівномірно випалена, формувальна маса містить домішки піску та білих вапнякових включень. Висота біноклеподібного виробу – 10 см, ширина по верху 29,5 см, по низу – 28 см, діаметр верхніх чаш – 12,5 см, нижніх – 12 та 11,5 см.

Прямого аналогу виробу не знайдено. За такими ознаками, як заглиблений орнамент, спірально-жолобчасті смуги, заповнення білою пастою, трапецієподібні перемички із солярними та антропоморфними знаками, подібні знахідки відомі із трипільських пам'яток Дніпро-Бузького регіону. Описаний біноклеподібний виріб можна датувати періодом VI–VII. Близькою аналогією до нього є виріб із поселення Шкарівка (Цвек, 2006, с. 51).

Інший біноклеподібний виріб, що зберігається в музейному зібранні Заповідника, знайшла експедиція під керівництвом Тамари Мовші на поселенні Косенівка 1985 року (Бузян, Білоусько, 2017). Ця пам'ятка трипільської культури розміщується на захід від с. Косенівка Уманського району Черкаської області в урочищі Бабаночка. Територія поселення займає мисоподібну ділянку плато на правому березі р. Гаврилівка (лівого допливу р. Ревуха), з півдня обмежену глибокою долиною річки, зі сходу та заходу – давніми ярами. Селище належить до поселень гігантів, його площа становить близько 100-120 га. Археологічні



Мал. 2  
Біноклеподібний виріб із мальованим орнаментом. Косенівка, Черкащина. Трипільська культура. IV тис. до н. е. Розкопки Тамари Мовші. Національний історико-етнографічний заповідник «Переяслав». Фото та малюнок Дмитра Тетері

дослідження пам'ятки проводив Косенівський загін Трипільської комплексної археологічної експедиції Інституту археології Академії наук УРСР під керівництвом Тамари Мовші впродовж 1984–1985, 1987–1988 років. 2004 року розкопки на поселенні продовжила Трипільська експедиція Інституту археології НАН України на чолі з Володимиром Круцом.



0 1 2 см

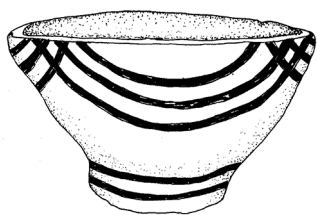

0 1 2 см

Мал. 3  
Фрагмент біноклеподібного виробу з мальованим орнаментом. Володимирівка, Кіровоградська область. Трипільська культура. IV тис. до н. е.  
Розвідки Володимира Даниленка.  
Національний історико-етнографічний заповідник «Переяслав». Фото та малюнок Дмитра Тетері

Цей біноклеподібний виріб (інв. № А-1520) знайдено на рівні підлоги в одному з досліджених жител. «Бінокль» складається з двох порожнистих, порівняно тонкостінних, розтрубів, циліндричних у середній частині та плавно розширених у конус з обох кінців, країв яких («вінця») злегка відігнуті назовні

(мал. 2). Розтруби на рівні країв з'єднані між собою двома горизонтальними перемичками. Зовнішня частина перемичок плоска, внутрішня – опукла. Усю поверхню вкрито коричневим ангобом, поверх якого нанесено орнамент темно-коричневою фарбою. Форма нижньої та верхньої частин виробу та їх орнаментация симетричні. Декор складають смуги зафарбованих трикутників-зубців, нанесених на краях вінець конічно розширених розтрубів із зовнішнього та внутрішнього боків, такі ж смуги нанесено й на переході розтрубу в конічну частину. Перемички декоровано з обох боків паралельними широкими смугами: верхня – чотирма, нижня – трьома.

Можна припустити, що орнаментальна композиція пов'язана із землеробською обрядовістю. Смуги-трикутники символізують ріллю, а смуги на перемичках – засіяне культурними злаками поле.

Поверхня посудини нерівномірно випалена, коричнево-жовтих відтінків, формувальна маса містить домішку піску. Розміри «бінокля»: висота – 14,5 см, ширина – 27,5 см, діаметр розтрубів на вінцях – 11,5-12 см; перемички: ширина – 4 см, довжину – 5 (верхня) та 4 (нижня) см.

Збереженість виробу неповна. Його склеєно з трьох частин. Відсутня частина однієї перемички та вінець, які реконструйовано доповненнями з гіпсу.

Повної аналогії цьому виробу не знайдено. Дещо схожі за формою біноклеподібні вироби трапляються серед знахідок із поселень Кліщів (Заец, Рыжов, 1992, с. 117, рис. 50: 18), Чечельник у Побужжі (Косаківський, 1993, с. 97, рис. 7: 4) та знахідок Вікентія Хвойки в Середньому Подніпров'ї (Якубенко, 2003, с. 59-62, рис. 1-5).

Ще один невеликий фрагмент сфероконічної чаші від біноклеподібного виробу, що зберігається в музейній колекції Національного історико-етнографічного заповідника «Переяслав», походить із

поселення Володимирівка, відкритого 1925 року Миколою Якимовичем. Воно дало назву володимирівській групі пам'яток. Поселення знаходиться на південній околиці с. Володимирівка Новоархангельського району Кіровоградської області й займає край плато високого правого берега р. Синюхи; з півночі обмежене струмком Бондарка, з південного сходу – стародавньою балкою. Площа поселення становить понад 100 га. Воно належить до середнього етапу трипільської культури й датоване початком IV тис. до н. е. Упродовж низки років дослідження там проводили кілька експедицій. 1960 року археологічні розвідки на поселенні здійснила Південно-Бузька експедиція під керівництвом Володимира Даниленка (Якубенко, 2010, с. 56-57). Сорок дев'ять біноклеподібних виробів із поселення Володимирівка, що зберігаються в зібранні Національного музею історії України, опублікувала Олена Якубенко (2007). Нижче подано опис нашої знахідки, яку виявлено на цьому поселенні 1960 року.

Посудини біноклеподібної форми (інв. № А-295) має вигляд масивної конічної чаші,

яка плавно переходить у циліндричний розтруб із круглим отвором (мал. 3). Зріз вінець чаші загострений. На зовнішній її частині простежується злам від перемички. Поверхня виробу вкрита жовтуватим ангобом, поверх якого із зовнішнього боку виробу нанесено орнаментацию коричневою фарбою. Орнаментальну композицію три смуги, що утворюють чотири півовали, розміщені під вінцями, та дві горизонтальні смуги в місці переходу чаші в розтруб. Висота збереженої частини виробу – 6,5 см, діаметр чаші – 10,5 см, діаметр розтрубу – 5,5 см, діаметр отвору в розтрубі – 1,5 см.

Описані біноклеподібні вироби з музейного зібрання Національного історико-етнографічного заповідника «*Переяслав*» значно розширюють джерелознавчу базу з вивчення артефактів, пов'язаних із сакральною сферою трипільсько-кукутенської спільноти. У майбутньому можливе поповнення цієї колекції за рахунок нових археологічних досліджень на трипільських пам'ятках та детального вивчення музейної збірки Заповідника.

- 
- Бузян, Г. М., Білоусько, В. М. 2017. Два унікальні артефакти з поселення трипільської культури Косенівка. В: Лукашевич, О. М. (ред). *Переяславка: Наукові записки Національного історико-етнографічного заповідника «Переяслав»*, 12 (14). Переяслав-Хмельницький, с. 21-28.
- Бурдо, Н. Б. 2008. *Сакральний світ трипільської цивілізації*. Київ: Наш час.
- Даниленко, В. Н. 1999. Космогонія первобытного общества. В: Шилев, Ю. (ред). *Начала Цивилизации*. Москва: Раритет, с. 9-216.
- Заец, И. И., Рыжов, С. Н. 1992. *Поселение трипольской культуры Клищев на Южном Буге*. Киев.
- Косаківський, В. А. 1993. *Пізнотрипільське поселення Чечельник на Побужжі. Подільська старовина*. Вінниця, с. 97-108.
- Мельничук, Ю. 2018. *Про знаки української вишивки (авторське бачення). Трикутники, шеврони*. Режим доступу: <https://youtu.be/5zVTkn5WeF4> [Дата звернення 15 березня 2018 р.].
- Палагута, И. 2007. «Биноклевидные» изделия в культуре Триполье-Кукутень: опыт исследования категории «культурных» предметов. *Revista Arheologică*, III (1-2), с. 110-137.
- Пассек, Т. С. 1949. Периодизация трипольских поселений. *Материалы и исследования по археологии СССР*, 10. Москва: Издательство Академии наук СССР.
- Рыбаков, Б. А. 1965а. Космогония и мифология земледельцев энеолита. *Советская археология*, 1, с. 24-46.
- Рыбаков, Б. А. 1965б. Космогония и мифология земледельцев энеолита. *Советская археология*, 2, с. 13-33.
- Тетеря, Д. А., Білоусько, В. Н. 2019. Два сакральних артефакта трипольської культури із колекції Вікентія Хвойки. *Revista Arheologică*, XV (1), с. 110-115.



- Хвойка, В. В. 1901. Каменный век Среднего Поднепрорья. *Труды XI Археологического съезда в Киеве в 1899 г.* Москва: Типография Г. Лиссонера и А. Гешеля, 1, с. 736-812.
- Цвек, О. В. 2006. *Поселення східнотрипільської культури (короткий нарис)*. Київ.
- Черныш Е. К. 1982. Энеолит Правобережной Украины и Молдавии. В: Массон, В. М., Мерперт, Н. Я., (отв. ред.). *Энеолит СССР*, Москва: Наука, с. 165-320.
- Штерн, Э. Р. 1907. Доисторическая греческая культура на юге России. *Труды XIII Археологического съезда в Екатеринославе в 1905 г. Т. 1.* Москва: Типография Г. Лиссонера и А. Гешеля, с. 9-95.
- Якубенко, О. О. 2003. Трипільська колекція Вікентія Хвойки у зібранні Національного музею історії України: зберігання, вивчення та використання. В: Черняков, І. Т. (гол. ред.). *Трипільська цивілізація у спадщині України: Матеріали та тези доповідей*. Київ: Видавничий центр, с. 59-62.
- Якубенко, О. О. 2007. Біноклеподібний посуд трипільського поселення Володимирівка (із збірки НМІУ). В: Ковтанюк, Н. Г. (ред.) *Національний музей історії України – скарбниця історичних пам'яток народу. Тематичний збірник наукових праць*. Київ: Національний музей історії України, с. 17-37.
- Якубенко, О. О. 2010. Антропоморфна пластика трипільського поселення Володимирівка. *Тематичний збірник наукових праць*. Київ: Такі справи, с. 56-80.

© **Dmytro Teterya**

Head of the Research Department of Archeology  
National Historical and Ethnographic Reserve *Pereiaslav*.  
ORCID ID 0000-0001-6741-3107.  
teteria-18@ukr.net (Pereiaslav, Ukraine)

© **Valentyna Bilousko**

Junior researcher of the Research Department of Archeology  
National Historical and Ethnographic Reserve *Pereiaslav*.  
ORCID ID 0000-0002-9930-8034.  
v\_bilousko@ukr.net (Pereiaslav, Ukraine)

## **Binocular-Shaped Wares of the Trypillia-Cucuteni Era from the Museum Collection of the National Historical and Ethnographic Reserve *Pereiaslav***

*The article publishes the findings of binocular items from the museum collection of the National Historical and Ethnographic Reserve Pereiaslav, which are associated with their ritual activities of farmers of the Chalcolithic period. Their detailed description is provided, the region, time and circumstances of detection are analyzed.*

*The Trypillia-Cucuteni community, which existed in the territory of South-Eastern Europe from the late 6th to the early 3rd millennium BC, left a bright mark in the historical and cultural space of the European continent. Of the antiquities representing this ancient society, the most representative is the collection of ceramic finds. A separate group of the artifacts consists of products related to the sacred sphere of early farmers: anthropomorphic and zoomorphic plastics, models of transport and buildings, anthropomorphic tires, etc. Of particular note among them are binocular items. They belong to the cult pottery of Trypillia. Binoculars consist of two bells connected by two or three jumpers. As an example, the surface outside or inside the bowls is decorated with indented or painted ornaments. It should be noted that today in the ceramic complexes of Trypillia antiquities, in addition to binocular products consisting of two bells, finds that have one («monocles») or three bells («trinocles»).*

*Mysterious «binoculars» are not found in any of the archaeological cultures from the Neolithic to the Early Iron Age. Unlike many Trypillia artifacts, binoculars appear at the end of the early stage and are most common in the middle stage of cultural development. Currently, there is no unanimous opinion on the interpretation of their purpose and use. A significant number of researchers have addressed this problem. Despite the different versions of the use of these artifacts, they are most likely associated with agricultural cults.*

*Binoculars have been found at many Trypillia monument sites and are now in the collections of a number of academic and museum institutions. It is possible to note that a small number of such findings were located on most of the Trypillia monuments. The largest collections of «binoculars» come from the settlements of Volodymyrivka and Klishchiv. Three such findings are stored in the museum collection of the National Historical and Ethnographic Reserve Pereiaslav: one from the Kyiv Region, the second one from the Cherkasy Region, and the third one from the Kirovograd Region. Two vessels are exhibited in the Museum of Trypillia culture, a fragment of another is stored in the funds of the Reserve.*

**Keywords:** archaeological ceramology, Trypillia Culture, museum collection, sacred sphere, binocular ware, National Historical and Ethnographic Reserve *Pereiaslav*.

#### References:

- Buzian, H. M., Bilousko, V. M. 2017. Dva unikalni artefakty z poselennia trypilskoi kultury Kosenivka. In: Lukashevych, O. M. (red). *Pereiaslavika: Naukovi zapysky Natsionalnoho istoryko-etnografichnoho zapovidnyka «Pereiaslav»*, 12 (14). Pereiaslav-Khmelnytskyi, s. 21-28.
- Burdo, N. B. 2008. *Sakralnyi svit trypilskoi tsyvilizatsii*. Kyiv: Nash chas.
- Danylenko, V. N. 1999. Kosmohoniya pervobyitnoho obshchestva. In: Shylov, Yu. (ed). *Nachala Tsyvylyzatsyy*. Moskva: Rarytet, s. 9-216.
- Zaets, Y. Y., Ryzhov, S. N. 1992. *Poselennye trypolskoi kultury Klyshchev na Yuzhnom Buhe*. Kyev.
- Kosakivskiy, V. A. 1993. *Piznotrypilske poselennia Chechelnyk na Pobuzhzhii. Podilska starovyna*. Vinnytsia, s. 97-108.
- Melnychuk, Yu. 2018. *Pro znaky ukraïnskoi vyshyvky (avtorske bachennia)*. Trykutnyky, shevrony. Rezhym dostupu: <https://youtu.be/5zVTKn5WeF4> [Data zvernennia 15 bereznia 2018 r.].
- Palaguta, I. 2007. «Binokleidnyie» izdeliia v kulture Tripole-Kukuten: opyt issledovaniia kategorii «kultovyh» predmetov. *Revista Arheologică*, III (1-2), s. 110-137.
- Passek, T. S. 1949. *Periodizaciia tripolskikh poselenii*. Materialy i issledovaniia po arheologii SSSR, 10. Moskva: Izdatelstvo Akademii nauk SSSR.
- Rybakov, B. A. 1965a. Kosmogoniia i mifologiiia zemledelcev eneolita. *Sovetskaia arheologiiia*, 1, s. 24-46.
- Rybakov, B. A. 1965b. Kosmogoniia i mifologiiia zemledelcev eneolita. *Sovetskaia arheologiiia*, 2, s. 13-33.
- Teteria, D. A., Bilousko, V. N. 2019. Dva sakralnyh artefakta tripolskoi kultury iz kolekcii Vikentiiia Hvoiki. *Revista Arheologică*, XV (1), s. 110-115.
- Hvoika, V. V. 1901. Kamennyi vek Srednego Podneprov'ia. *Trudy HI Arheologicheskogo sezda v Kieve v 1899 g.* Moskva: Tipografiia G. Lissonera i A. Geshelia, 1, s. 736-812.
- Tsvetkov, O. V. 2006. Poselennia skhidnotrypilskoi kultury (korotkyi narys). Kyiv.
- Chernyish E. K. 1982. Eneolyt Pravoberezhnoi Ukrainy i Moldavy. In: Masson, V. M., Merpert, N. Ya., (ed.). *Eneolyt SSSR*, Moskva: Nauka, s. 165-320.
- Shtern, E. R. 1907. Doystorycheskaia hrechenskaia kultura na yuhe Rossyy. *Trudy XIII Arkheolohycheskoho sezda v Ekaterynoslave v 1905 h.* T. 1. Moskva: Tipografiia H. Lyssonera y A. Heshelia, s. 9-95.
- Yakubenko, O. O. 2003. Trypilska kolekciiia Vikentiiia Khvoiky u zibranni Natsionalnoho muzeiu istorii Ukrainy: zberihannia, vyvchennia ta vykorystannia. In: Cherniakov, I. T. (ed.). *Trypilska tsyvilizatsiia u spadshchyni Ukrainy: Materialy ta tezy dopovidei*. Kyiv: Vydavnychi tsestr, s. 59-62.
- Yakubenko, O. O. 2007. Binoklepodibnyi posud trypilskoho poselennia Volodymyrivka (iz zbirky NMIU). In: Kovtaniuk, N. H. (ed.) *Natsionalnyi muzei istorii Ukrainy – skarbnytsia istorychnykh pam'iatok narodu. Tematychnyi zbirnyk naukovykh prats*. Kyiv: Natsionalnyi muzei istorii Ukrainy, s. 17-37.
- Yakubenko, O. O. 2010. Antropomorfnia plastyka trypilskoho poselennia Volodymyrivka. *Tematychnyi zbirnyk naukovykh prats*. Kyiv: Taki spravy, s. 56-80.

Отримано 20 червня 2020

Received June 20, 2020

УДК 692.415:7.046.2"652"

DOI <https://doi.org/10.52213/archaeologicalceramology.v4i2.45>

© Костянтин Рахно, 2020

Доктор історичних наук,  
провідний науковий співробітник Національного музею-заповідника  
українського гончарства в Опішному,  
старший науковий співробітник Інституту керамології –  
відділення Інституту народознавства НАН України.  
ORCID ID 0000-0002-0973-3919.  
krakhno@ukr.net (Опішне, Україна)

---

## Сфінкс на даху: міксантропічний образ покрівельної кераміки античності

---

*Про зображення Сфінкса в покрівельній кераміці Стародавньої Греції й Етрурії, що було одним із найпопулярніших образів. Сфінкс зазвичай слугував кутовим акротерієм, з'являючись також на антефіксах і сімах. Семантика цього образу є дискусійною. Деякі вчені вбачають у ньому апотропеїчний захист для будівлі й храмового простору, існують також інші тлумачення. Паралелі в скіфському світі, у Давній Індії, у Південно-Східній Азії змушують переглянути традиційні уявлення про винятково єгипетське коріння Сфінкса в грецькій міфології.*

**Ключові слова:** керамологія, будівельна кераміка, оберіг, антефікс, акротерій, Сфінкс, міфологія, Давня Греція, Етрурія, Індія.

Одним із маловивчених персонажів давньогрецької й етрусської архітектурної теракоти є Сфінкс. За архаїчного періоду, починаючи з кінця VII століття, передовсім, у VI столітті до нашої ери, сфінкси, що химерно поєднували в собі риси кількох істот, були всюдисущими як фігурна прикраса грецьких храмів. Вони виступали не лише як акротерії на дахах, але й як антефікси та сіми. Як акротерії вони фігурували завжди як бічні прикраси, що супроводжували з боків центральний акротерій на певній відстані. Хоча останнім часом на ці образи стали більше звертати увагу археологи й мистецтвознавці, їхнє значення залишається предметом наукових дискусій.

Сфінкс, дитя Єхидни чи Химери та її сина Орфра, за «*Теогонією*» Гесіода

(326), – міфічна істота з жіночою головою та крилатим лев'ячим тілом, що часто ототожнювалася зі знаменитою скульптурою з Гізи в Єгипті, де вона, можливо, слугувала опікуном фараона. Проте єгипетський Сфінкс був чоловічої статі. У грецьких трагиків Сфінкс пов'язаний з Фівами та Едіпом. Він є частиною так званого фіванського епічного циклу, що переповідає історію цього беотійського міста. Історія в тому вигляді, в якому її було записано в V столітті до н. е., виглядає таким чином: після того, як Дельфійський оракул передбачив царю Лаю Фівському, що будь-який народжений від нього син уб'є свого батька й одружиться з власною матір'ю, його сина Едіпа залишили на схилі гори Кіферон, але він був врятований пастухами і вихований царем і царицею Коринфа –

Полібом і Перібеею. Пізніше, дізнавшись від Дельфійського оракула про пророцтво, Едіп залишив Коринф, щоб уникнути своєї долі, зустрів Лая на перехресті між Дельфами та Фівами і вбив його, не розуміючи, що це його справжній батько. Зрештою, як розповідають Софокл у *«Царі Едіпі»* (391), Аполлодор (III 5.8), Гігін (66-67) та схолії до *«Жаб»* Аристофана (1287), він прибув до Фів, де *«співуча потвора»* Сфінкс тероризувала місто, пожираючи кожного, хто не міг відповісти на його загадку: *«Що ходить на чотирьох ногах вранці, на двох ногах опівдні і на трьох ногах увечері?»* Едіп правильно розгадав загадку, давши відповідь – *«Людина, бо в дитинстві вона повзає на чотирьох кінцівках, коли людина стає дорослою, вона ходить на двох ногах, а в старості вона бере як третю опору палицю»*. У відчаї Сфінкс кинувся з гори вниз і розбився на смерть. Вдячні фіванці проголосили Едіпа царем, і далі він одружився зі своєю біологічною матір'ю – овдовілою царицею Іокастою, не знаючи свого справжнього походження. Він став батьком чотирьох дітей, кожного з яких спіткав сумний кінець (Софокл, 1989, с. 83; Аполлодор, 1972, с. 55; Гигин, 2000, с. 85-87; Rutherford, 1896, р. 403; Гесиод, 2001, с. 30; Грейвс, 1992, с. 95, 281; Renger, 2013, р. 10-11, 13-15).

Саме цей Сфінкс дав своє ім'я всім міфологічним істотам із тілом лева й головою людини в класичні часи й пізніше. Великому Сфінксові з Гізи поклонялися в Єгипті за часів Нового царства як Хоремахетові або Ра-Гармахісові, Горові горизонту, аспектові Божественного Сонця (Demisch, 1977, S. 18). За часів Середнього царства істота, яку нині європейці називають Сфінксом, звалася *«сешеп»* або *«шешеп-анкх»*, терміном, який означав 'живий образ', і саме це слово використовували для позначення зображень або скульптури загалом (Demisch, 1977, S. 13).



Мал. 1  
Акротерій зі Сфінксом. Фіви, Греція. VI століття до н. е.  
Лувр. Париж, Франція (Danner, 1989, Pl. 15)

Сфінкс був одним із найчастіших персонажів античних акротеріїв у материковій Греції, на Сицилії, а також в Етрурії та Центральній Італії. Серед фігур давньогрецької й етрусської покрівельної кераміки це справді одна з найпоширеніших і найдавніших, яку зображували сидячою з тілом у профіль та головою, поверненою в бік глядача, подібно до пози на мармурових аттичних могильних стелах. Як акротерій він, мабуть, з'явився ще наприкінці VII століття до н. е., хоча напевно засвідчений лише в другій чверті VI століття до н. е. Згідно з сучасними даними, найдавніші акротерії в подібні сфінкса було знайдено не в Греції, а в Етрурії, і датують їх приблизно 600 роком до н. е. На материковій частині Греції найбільш раннім акротерієм у вигляді теракотового сфінкса є той, що походить з Олімпії, датований за стилістичними ознаками десь 580 роком до н. е. Нині цей дах віднесено до скарбниці міста Сіракуз (Bookidis, 2000, р. 393). Його розквіт припав



приблизно на 560–550 роки до н. е., і це явище, ставши пан-еллінським, тривало до кінця століття (Petit, 2013, р. 203). Американський дослідник античної архітектури Клементе Марконі писав: «Поява сфінкса на фризі не є дивною у шостому столітті, адже саме тоді зображення цього чудовиська в оздобленні храму сягає свого піку популярності» (Marconi, 2007, р. 90). На його думку, «такі сфінкси, як кам'яні, так і теракотові, були поширеними акротеріями з початку століття у всьому грецькому світі» (Marconi, 2007, р. 16, 89–90). З ним погоджувався німецький мистецтвознавець Петер Даннер: «Тварини та гібридні створіння, особливо леви та сфінкси, – один із найпоширеніших різновидів акротеріїв, який був зафіксований у численних місцях на Сицилії та у Великій Греції» (Danner, 1997, S. 139). Більше того, сфінкс усюди присутній у різноманітних формах у архаїчних грецьких святилищах (Marconi, 2007, р. 90). На античному храмі його можна знайти в різних місцях, чи то просто мальовка, теракота чи камінь. Тому мотив є гарним початком, з якого можна підійти до всього асортименту фігурних прикрас даху грецького храму. Однак у цьому дослідженні не можна обійти увагою інші зображення, що супроводжують сфінкса на дахах храмів, з тієї чіткої причини, що іконографічний мотив неможливо пояснити, якщо його не помістити в археологічний і символічний контекст (Petit, 2013, р. 203).

За спостереженнями керамолога Тьєррі Петіта, досить звичайний у ролі бічного чи кутового акротерія, теракотовий сфінкс практично не виступав як центральний акротерій (Petit, 2013, р. 203). Це ж саме підтверджує Петер Даннер: «Тварини та гібридні створіння були переважно побічними акротеріями» (Danner, 1997, S. 139). Окрім вазопису з Таранто, єдиним винятком є, мабуть, Принія на Криті,

близько 630 року до н. е., де деякі вчені відновлюють двох геральдичних сфінксів як центральний акротерій; хоча реконструкція далека від достеменною, а ця рання споруда багато в чому є винятковою в історії грецької архітектури, з оздобленням, зосередженим на рівні ортостатів і, таким чином, виявляється належною до близькосхідної традиції. Однак по кутах, з тілом, здебільшого профільованим назовні, та головою, повернутою на дев'яносто градусів до глядача, на сфінкса припадає більшість акротеріїв як у материковій Греції, так і в західногрецькому світі (Petit, 2013, р. 203).

Хоча стан збереженості акротеріїв справді часто плачевний, а фрагменти не завжди дозволяють ідентифікувати відповідну істоту, багато розкопаних фрагментів крил належать сфінксам (Marconi, 2007, р. 60, 90). У Калідоні на так званих «даху лев'ячих сім» і «блідо-жовтому даху», датованих між 580 і 540 роками до н. е., кутові акротерії безпомилкові. Це поліхромні сфінкси, з жіночими головами, прикрашеними діадемою та квітковими мотивами (Petit, 2013, р. 203–204). Аполлоній А у Сіракузах першої половини VI століття до н. е., як і храм В у Моліно-а-Венто, тобто стародавній родоській колонії Гелі на Сицилії середини VI століття до н. е., також оздоблені сфінксами як кутовими акротеріями (Marconi, 2007, р. 58–60). Напевно, так само були прикрашені два побудовані один після одного храми в Термоні, приблизно 630 і 540 року до н. е. (Petit, 2013, р. 204). Відтоді сфінкси регулярно виступають як кутові акротерії на скарбницях Олімпії (Marconi, 2007, р. 17). Розкопки навколо Архаїчного храму Аполлона в Коринфі в 1960-х і 1970-х роках виявили сорок вісім фрагментів великомасштабних теракотових сфінксів близько 550–540 років до н. е., можливо, з акротерію храмового даху

(Bookidis, 2000, p. 383-384). У Мерарі-Гіблеї, в Сицилії було знайдено фрагмент крила, який, можливо, належав сфінксу з другої фази храму А, приблизно 510–500 років до н. е. (Petit, 2013, p. 204). Акротерії сфінкса також знайдено в древньому поселенні Лариса в дельті річки Гермос, у храмі Афіні II, близько 540–530 років до н. е. (Marconi, 2007, p. 21), та на Егіні в храмі Афаї, близько 500 року до н. е. Такі химерні створіння поширилися на дахах храмів у Західній Греції та Етрурії: в Агрідженто, Кавлонії, ймовірно, Черветері, Монте-Сан-Мауро, Пестумі, Наксосі, Сіракузах, Вейях (Портоначчо), Гіппонії (Вібо-Валентія) тощо (Petit, 2013, p. 204).

Враховуючи стан збереженості більшості храмів, не дивно, що в них важко відновити зовнішній вигляд їхніх верхніх фасадів, а тим більше – їхні оздоби. Тому часто неможливо визначити, з яким іншим фігурним зображенням були пов'язані акротерії кутового сфінкса. Однак у деяких випадках можна реконструювати весь фасад, включаючи акротерії, навіть якщо іноді йдеться про здогади (Petit, 2013, p. 203-204).

Серед найдавніших поєднань сфінкса й квіткового гребеневого акротерія в материковій Греції можна знайти рослинні зображення на всіх акротеріях, геральдичну групу з Горгони, оточеної сфінксами, бічних сфінксів та центральний рослинний акротерій (Petit, 2013, p. 204). Як вказує Петер Даннер, «найдавніші поєднання – це центральні та кутові волюти, а також Горгони та сфінкси, які використовувалися вже у першій половині VI століття» (Danner, 1989, S. 62). У Західній Греції центральні акротерії з волютами могли поєднуватися з різними кутовими акротеріями, часто теж з волютами (Danner, 1997, S. 137), але також зі сфінксами. Загалом у грецькому світі саме остання комбінація, здається, була



Мал. 2  
Реконструкція фасаду храму С у Селінунті, Сицилія.  
Перша половина VI століття до н. е. (Marconi, 2007, p. 123)

найпопулярнішою впродовж VI століття до н. е. (Danner, 1989, S. 61-62, 71-74; 1997, S. 151), зокрема між 540 і 480 роками до н. е., але потім вона, схоже, зникла на початку V століття до н. е. (Danner, 1989, S. 61; 1997, S. 137). Уже близько 550 року до н. е. вона відома у Вальйо-Базілікаті в Італії (Petit, 2013, p. 204). Найчастіше рослинний мотив трапляється в стилізованій формі (Danner, 1989, S. 10-16; 1997, S. 17-24); наприкінці VII і в VI столітті до н. е. це, як правило, диски з квітковими мотивами, такими, як лотос. З VI століття до н. е. диски замінено на пальметові та волютові акротерії, прості або ускладнені, і акротерієвий диск майже зник у V столітті до н. е. (Danner, 1989, S. 34-35). Ці гребеневі пальмети прогресували до дедалі натуралістичніших форм, аж до включення листка аканта в V столітті до н. е. Саме на Егіні між 510 та 480 роками до н. е. пропонують шукати витоки гребеневого акротерія у вигляді антеміону з волютами та акантом. Потім його знайдено на Суніоні, близько 440 року до н. е. Ця композиція у формі ліри з'явилася також на аттичних похоронних стелах (Petit, 2013, p. 205). Необхідно пам'ятати, що пальметовий акротерій або антеміон є всюдисущим,

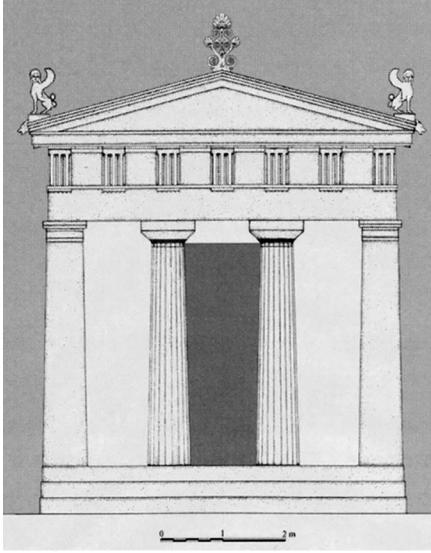

Мал. 3  
Реконструкція храму Артеміди. Деліос, Парос, Греція.  
Близько 490–480 років до н. е. (Petit, 2013, р. 208)

майже нав'язливим, мотивом, знайденим на різних частинах дахів храмів та інших споруд святилищ, зокрема на антефіксах та сімах. Серед незліченних зразків можна подати приклади в Олімпії на скарбницях міст Візантія близько 540–530 років до н. е. та Мегари близько 510–500 років до н. е., а в Коринфі на храмі Аполлона, близько 540–530 років до н. е. Його регулярно поєднували з лотосом (Petit, 2013, р. 205).

Німецький історик архітектури Готтфрід Грубен відновлював поєднання сфінксів як кутових акротеріїв та центральних рослинних акротеріонів на Накосі, у храмі Деметри в Сангрі (Gruben 1997, S. 263) та четвертому храмі Діоніса в беотійській Гірії, близько 580–550 років до н. е. (Gruben, 1997, S. 265); його також знайдено на храмі С у Селінунті першої половини VI століття до н. е. (Marconi, 2007, р. 129), на відомому храмі Афіни в Ассосі, близько 540–530 років до н. е. (Marconi, 2007, р. 26, 90), та на храмі Аполлона й Теарії на Егіні наприкінці

VI століття до н. е. (Petit, 2013, р. 205), а також на другому храмі Афеї, близько 500 року до н. е. (Danner, 1989, S. 21, 61), на храмі Аполлона в Кірені, теж близько 500 року до н. е. (Danner, 1989, S. 86) та в Деліосі на Паросі, близько 490–480 років до н. е. (Danner, 1989, S. 22; Petit, 2013, р. 206). Є також малюнки на вазах, на яких зображено храми, що мають подібну комбінацію і які, безсумнівно, стосуються реальних будівель (Danner, 1989, S. 61-62; 1997, S. 137).

Натомість група коней та вершників як акротерій гребеня даху характерна для Західної Греції (Marconi, 2007, р. 45-48; Petit, 2013, р. 206). Можливо, створений у Сицилії, цей мотив з'явився в першій половині VI століття до н. е. (Danner, 1996, S. 106) і залишався загальноживим до кінця V століття до н. е. (Marconi, 2007, р. 45). Він уперше засвідчений у храмі Зевса Олімпійського в Сіракузах близько 580–570 років до н. е. (Marconi, 2007, р. 45) і в Гелі як гребневий акротерій, можливо, близько 580 року до н. е. (Marconi, 2007, р. 46; Petit, 2013, р. 206). Згодом його знайшли у храмі А (Артеміди?) у Сіракузах, близько 570 року до н. е. (Marconi, 2007, р. 52-54), в Касменаї та Камаріні близько 560–550 років до н. е. (Marconi, 2007, р. 46; Petit, 2013, р. 207) та в Акрагасі, Селінунті та Гімері на північному узбережжі Сицилії до середини століття (Marconi, 2007, р. 46). Його часто супроводжують два бічні сфінкси, як, наприклад, на різних будівлях у Моліно-а-Венто, тобто Гелі приблизно в середині VI століття до н. е. За висновком Петера Даннера, тварини та гібридні створіння, що слугували переважно бічними акротеріями, «ймовірно, були пов'язані з вершницькими каліптерами та волютними центральними акротеріями, але, можливо, також із іншими типами фігурних центральних акротеріїв» (Marconi, 2007, р. 41, 46, 53-54, 58-60;

Danner, 1996, S. 106; 1997, S. 137; Petit, 2013, p. 207).

Південна Італія також знала групи покрівельної кераміки більш химерного характеру, які поєднували в одному акротерієві сфінкса та вершника. На них це гібридне створіння буквально несе вершника на спині, а точніше – на голові та крилах. Французький мистецтвознавець Жюльєтт Ля Женє вважає такі зображення вершників на сфінксах із Лаконії «міксоварварськими», що могли виникнути лише в просторі змішаної традиції, де грецька думка зустрічалася з новохеттською спадщиною, яка проявлялася в Спарті, місті, особливо відкритому для впливів азійської Греції та лідійського світу (La Genière, 1983, p. 167). Вершники на сфінксах засвідчені на Метаврі в Умбрії та в Епізефірських Локрах у Долішній Італії, а найдавніший з них походить із Пестуму й датований десь 520 роком до н. е. (Marconi, 2007, p. 46; Danner, 1997, S. 22, 124). Вони трапляються по кутах, тоді як квітковий мотив панує в центрі (Danner, 1997, S. 22, 124; Petit, 2013, p. 208).

Не менш цікавими є взаємини в покрівельній кераміці сфінксів та Горгони

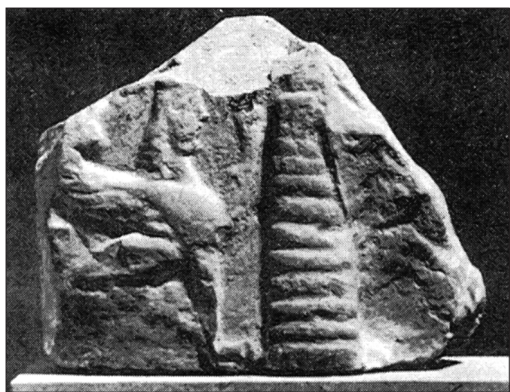

Мал. 4  
Антефікс зі Сфінксом з храму в «Мон Рено».  
Корфу, Греція (Winter, 1993, pl. 45)

– теж надзвичайно популярного образу. У Стародавній Греції й Етрурії він слугував одним із головних оберегів. Зображення Горгони використовували, серед іншого, для захисту покрівлі у вигляді зображень на теракотових антефіксах і акротеріях, іншій будівельній кераміці. Горгонею мав на меті відвернути шкоду чи злі впливи, а саме відвести нещастя та запобігти пристріту. В основі його лежав міф про голову Медузи Горгони, добуту Персеєм, та її нищівний погляд. Цей міф мав індоевропейське походження, хоча припускають і близькосхідні впливи (Рахно, 2019). З останньої третини VII століття Горгона стала домінуючим мотивом у грецьких святилищах (Kästner, 1989, S. 115; Marconi, 2007, p. 46). Її популярність зростала в другій чверті VI століття, і до 550 року до н. е. стала звичайною формою оздоблення в різних місцях верхньої частини будівель (Kästner, 1989, S. 115; Marconi, 2007, p. 216–217), у тому числі як центральний акротерій.

З Калідону є залишки трьох-чотирьох теракотових сфінксів щонайменше двох різних розмірів. Вони були призначені для одного або двох храмів (Bookidis, 2000, p. 393–394). Калідон пропонує два ймовірні і, здавалося б, одночасні приклади сколінених, у позі бігу Горгон між двома кутовими сфінксами, на вищезгаданих «блідо-жовтому даху» і «даху лев'ячих сім», як їх назвали вчені, близько 580–570 років до н. е. Клементе Марконі пояснював: «У цьому святилищі найдавніший (600–590 роки до н. е.) декорований дах («поліхромний дах») відводив найважливіше місце антефіксам із жіночими головами, що носять полоси над вухами й був пов'язаний із фрізом з мальованими метопами, одна з яких репрезентує мисливця. Дах, що датується кількома роками пізніше (традиційно, 580–570 роки до н. е.), відомий як «блідо-жовтий



дах», виставляє круглий дископодібний акротерій, прикрашений горгонейоном, на верхівці фронтона, жіночі голови на схилах фронтона і сфінксів як бічні акротерії. Інший дах, майже одночасний («дах лев'ячих сім»), мав сіму з водостоками у формі з лев'ячих голів, що огинали всю периферію, і акротерії над головним фронтоном: Горгону у позі бігу в центрі та сфінкси з боків. До цього широкого розмаїття фігурних репрезентацій слід також додати два набори мальованих глиняних метоп, які, здається, належали до деяких зі щойно згаданих дахів (завдання зіставлення будівель і оздоблення в Калідоні є безнадійним). Ці метопи декоровані звичайним репертуаром монстрів (горгонейони, Сирени, сфінкси), хижих звірів (леви) та міфів, таких, як Ахіллі і Троїл або Геракл та Ериманфський вепр». І той самий формат з'явився на «храмі Н» на Акрополі в Афінах, близько 570–565 років до н. е. (Marconi, 2007, р. 10, 216; Petit, 2013, р. 209), а також, можливо, на другому дахові храму С у Термоні, близько 540 року до н. е. В архаїчний період сфінкси переважають серед кутових акротеріїв у грецьких храмах, хоча відомі й інші поєднання фігур. Як гадає Тьеррі Петіт, чимало фрагментів крил мають належати сфінксам, а не крилатим жіночим постатям типу Ніки (Petit, 2013, р. 209).

На сфінксів також можна натрапити в багатьох інших місцях античних священних будівель. У Принії, приблизно 625 року до н. е., вони виглядають як ортостати біля підніжжя стіни, що супроводжували з боків вхід до храму А (Marconi, 2007, р. 10; Petit, 2013, р. 209). Вони стрімко піднімаються вище. За висновком Марконі, «...близько 630–600 років до н.е.... антаблемент та дах раптом стають улюбленими місцями для фігурного оздоблення храмів. Здається, фігури таким чином буквально були підняті зі стін» (Marconi, 2007, р. 8).

Одним із найяскравіших прикладів, хоча й суперечливим у плані тлумачення, є так звана «голова Гери» з Олімпії початку VI століття до н. е., яка, як доводять учені, насправді належить сфінксові з фронтона храму Гери. Сфінксів також можна знайти на метопах, як, можливо, у храмі С у Термоні кінця VII століття до н. е. та на Аполлоніоні А у Калідоні, близько 580–570 років до н. е. У храмі Афіни в Ассосі, крім сфінксів на архітраві та в ролі кутових акротеріїв, вони постають геральдично розташованими на метопах (Marconi, 2007, р. 27, 90); те саме стосується маленьких метоп (або Y-метоп) у Селінунті, датованих десь 550 роком (Marconi, 2007, р. 89-90); і метопа із Гранмікеле теж прикрашена подібним чином (Marconi, 2007, р. 90). У Монте-Сан-Мауро, близько 570–560 років до н. е., два геральдичні сфінкси спрямовані обличчями до пальмети; панель увінчана сценою з комастом – учасником комосу, тобто ритуальної ходи зі співами, танцями й музикою, що стала невід'ємною частиною Діонісії і спричинилася до виникнення жанру комедії (Marconi, 2007, р. 125-126; Petit, 2013, р. 209-210). Комос мав аналоги в європейській карнавальній традиції, аж до білоруського весняного свята комоедіци, пов'язаного з культом ведмедя (Рыбаков, 2002, с. 358). Дослідники стверджують, що Мегара-Гіблея подала ще один зразок «сфінксової метопи» (Marconi, 2007, р. 90; Petit, 2013, р. 210).

Сфінкси також поширені на антефіксах, де вони виступають як конфронтаційні пари: в Аркадії на Котилоні близько 625 року до н. е. і в Бассах близько 625 року до н. е. і знову близько 575–550 років до н. е. на «лаконському» даху, у Дельфах, у 600–550 роках до н. е. (Winter, 1993, р. 123; Marconi, 2007, р. 16, 123, 142; Petit, 2013, р. 210), у Коринфі на даху лаконського типу та в Капуї (Winter, 1993, р. 142; Petit, 2013, р. 210). Хоча посередині між такою парою зазвичай

немає інших мотивів, потрійна група засвідчується принаймні опосередковано, оскільки в Аркадії, Бассах та на Котилоні два сфінкси увінчані стилізованим квітковим мотивом (Petit, 2013, p. 210). На деяких антефіксах вони супроводжують з боків жіночу голову так званого «дедалівського» типу, оскільки вона носить «шарувату перуку», типову для грецької скульптури VII століття до н. е. Такі окремі протоми на антефіксах часто трапляються в коринфських областях та в Етолії, від першого храму Аполлона в Термоні 630–620 років до н. е. до першого та другого дахів храму Гери в палаці «Мон Репо», на Керкірі (Корфу) близько 610 та 600 років до н. е. відповідно та в Калідоні на «різнобарвному даху», десь 600–590 років до н. е. Саме в наступні десятиліття їх оточувала сфінкси, як на Керкірі на коринфському даху в «Мон Репо», датованому приблизно 580–570 роками до н. е. Кілька дослідників вважали таку жіночу голову вкороченим сфінксом, гадаючи, що «жіноча протома, яка стилістично нагадувала голову сфінкса з бічних акротеріїв, справді запропонувала часткове візуальне повторення більших статуй, що стояли по кутах» (Winter, 1993, p. 114-115, 120; Petit, 2013, p. 210-211). З храму Артеміди на Керкірі походить і фрагмент антефікса, прикрашений рельєфним зображенням сфінкса в геральдичній позі. Схожий антефікс знайдено в Кампанії (Demisch, 1977, S. 224, 282; Cooper, 1989, p. 103). Американський керамолог Ненсі А. Вінтер також зауважує, що на «блідо-жовтому даху» в Калідоні «дедалівські» голови Дедала мають дивовижну схожість зі сфінксом акротерія храму А (Winter, 1993, p. 126). «Ці голови, часто увінчані полосом, спочатку могли представляти сфінксів, які з часом переростають у бічні акротерії на деяких з цих дахів, починаючи з другої чверті VI століття до н. е.» (Winter, 1993,

p. 112, 123). Вона не вбачає в цьому жодної проблеми: високі циліндричні корони-полоси і волоти «...можуть розглядатися як атрибути, що ідентифікують голови як сфінксів. Тут сам сфінкс насправді представлений у конкретному вигляді поряд з обличчям» (Winter, 1993, p. 123). Можливо, вони були виготовлені майстрами з Коринфу або під коринфським впливом (Bookidis, 2000, p. 381-382).

В Етрурії теракотові сфінкси, що використовувалися в архітектурному контексті, з'явилися рано, мабуть, одночасно з материковою Грецією та Сицилією. Найбільш ранні відомі приклади трапляються в Поджіо Чівітате в комуні Мурло, де принаймні один зі сфінксів показаний стоячи та чоловічої статі, що є рідкісним явищем у античному мистецтві, де сфінкс, як правило, виступає жінкою. Статуя сфінкса звернена прямо вперед і характеризується зачіскою з довгими пасмами, що спадають назад на плечі. Його кріплення до напівкруглої гребеневої черепиці забезпечувало її використання як гребеневого акротерію. Невідомо, чи були інші статуї сфінксів з того ж даху також зображено чоловічої статі, оскільки вони занадто фрагментарні. Інші особливості цього даху знаходять найближче порівняння у вазописі Коринфу, де чоловічі сфінкси вперше трапилися в ранній коринфський період, тому це також може бути джерелом натхнення для статуї самця-сфінкса. На жаль, фарба не збереглася на статуях, тому неможливо підтвердити додаткові деталі, які мусили бути наявні, наприклад, візерунок, що вкривав грудну клітку, та пір'я на крилах. Фрагменти сфінксів були розкопані біля чотирьох кутів квадратного внутрішнього дворика, і, можливо, стояли на кінцях гребеня даху на кожному куті. Дах можна датувати за стратиграфічними та стилістичними засадами 580–575 роками до н. е. Таким чином, дах із Мурло

сучасний дахові скарбниці Сіракуз в Олімпії, що, як уже мовилося, є чи не найдавнішим прикладом теракотових сфінксів, які використовувалися на дахах материкової Греції, і може відображати подібну практику в самих Сіракузах. Особливий інтерес у істориків архітектури викликає той факт, що ці два дахи, судячи з усього, мають іншу спільну технічну характеристику, яка, наскільки відомо, не використовувалася ніде протягом раннього архаїчного періоду: обидві використовують спеціальну деталь, призначену для покриття стику між сусідніми блоками сім – покривний елемент, який піднімається вздовж тильної сторони сіми і зачіплюється над верхньою, з підвісним обличчям, що закриває верхню передню частину сіми. У Мурло цим обличчям є котяча голова, а в скарбниці Сіракуз – горгонейон, тобто в обох випадках звичайні коринфські мотиви. На думку Ненсі А. Вінтер, виробники цих двох дахів знали один про одного або про інший дах, що містив цю особливість, можливо, у самих Сіракузах, що також могло б пояснити ранню наявність акротеріїв зі Сфінксом на обох дахах (Winter, 2009, p. 69–70).

Незначна кількість теракотових сфінксів належить до серії теракотових покривель у Цере (Черветері), датованих періодом 540–510 років до н. е., тобто тісно пов'язаних своїми мальованими деталями з малюнками, знайденими на церейських гідриях. І ті, й інші, ймовірно, становлять вироби групи східногрецьких ремісників, які мешкали в Етрурії, – судячи з декоративних мотивів та технічних особливостей. Незважаючи на деякі втрати, одну статую, яка нині зберігається в Копенгагені, але, мабуть, походить із Цере, можна повністю реконструювати як сидячого сфінкса з головою, поверненою в один бік. Фрагментарна голова, якщо вона йому належить, носить діадему. На білій шії був намальований декорований

комір – риса, яка збереглася на грецьких сфінксах, датованих третьою чвертю VI століття до н. е. Три довгих коси з прикрашених бісером пасом, крайне пасмо вигнуте в напрямку до спини, не характерні для материково-грецьких сфінксів, але натомість нагадують волосся на сфінксах з Мурло (Winter, 2009, p. 70).

Фрагменти з розкопок на Парафіяльному Винограднику в Цере також можуть належати акротеріїві у формі сфінкса. Частина голови, що збереглася, носить високий полос, розмальований спрямованими праворуч рядами пальмет, які перекриваються, і кожен різного кольору, включаючи світло-коричневий, сірий, білий і червоний. Вуха було виліплено рельєфно й прикрашено дископодібною сережкою. Другий фрагмент зберіг волосся разом із областю з намальованим візерунком, що утворює косі ряди. Масштаб і його розташування щодо голови свідчать про те, що ці уламки належать одному або кільком сфінксам з головою, повернутою в один бік, а груди у профіль прикрашені лускатим малюнком, як зазвичай на грецьких акротеріях у подібні сфінкса. Високі полоси нагадують ті, що їх носили теракотові сфінкси-акротерії зі скарбниці Сіракуз в Олімпії та з коринфських майстерень у материковій Греції (Winter, 2009, p. 70).

Інша група теракотових сфінксів з'явилася в Центральній Італії як бічні акротерії по кутах храмових будівель, на дахах так званої декоративної системи Вейї-Рим-Веллетрі. Усі вони датовані десь 530 роком до н. е. Хоча дахи, виготовлені в однакових формах для фігурних фризів облицювальних пластин, були знайдені у Вейях, Римі та Веллетрі, акротерії у формі сфінкса, пов'язані з цими дахами, збереглися лише в Римі на храмі другої фази перебудови в Сант-Омобоні та у Веллетрі. У Сант-Омобоні засвідчено «фризові

пластини з колісницями, великі волюти та акротеріальних сфінксів». Сфінкс із Веллетрі мав окремо виготовлену голову з довгою шиєю, що закінчувалася своєрідним коміром, а її жіноча природа також була впізнаваною з того факту, що шкіра була пофарбована в білий колір – за традицією античного мистецтва, де натомість чоловіків показували з рудуватою шкірою; голова була непокрита, що типово для сфінксів у східногрецькому вазописі, а стиль голови також був східногрецьким, тож ці дві особливості свідчили про те, що ці дахи, ймовірно, були зроблені східногрецькими ремісниками-біженцями, які порятувалися до Етрурії від перської експансії в Малу Азію близько 540 року до н. е. Подібні сфінкси з'явилися також на великих мальованих настінних пластинах із Цере, які, можливо, розмалювали східногрецькі ремісники. Вони мають риси, що відрізняються від сіракузько-коринфської моделі і можуть представляти східногрецький тип: на грудях немає намальованих лусочок, а крила мають єдиний довгий ряд пір'я, облямований уздовж верхнього боку суцільною смугою (Downey, 1995, p. 24; Winter, 2009, p. 70-71). Ненсі А. Вінтер розглядає архітектурну теракоту Цере й сфінксів у тому числі як вияв іонійських впливів на етрусків (Winter, 2016, p. 128, 130). Разом з тим, сфінкс давно був знаний етрускам. Так, наприклад, гробниця Кампана в Вейях, що належить до VII століття до н. е., містить фрески орієнталізуючого стилю із зображеннями сфінксів і маленьких людей серед рослинного й тваринного орнаменту (Тимофеева, 1980, с. 32).

Семантика сфінкса дискутується до цього часу. Деякі вчені вбачали в ньому апотропеїчну фігуру, однак не прояснюючи, що саме він мав охороняти й від кого або чого, інші розглядали його як атрибут богів святилища (Marconi, 2007, S. 89-90). Готтфрід Грубен писав: «Горгони, сфінкси,

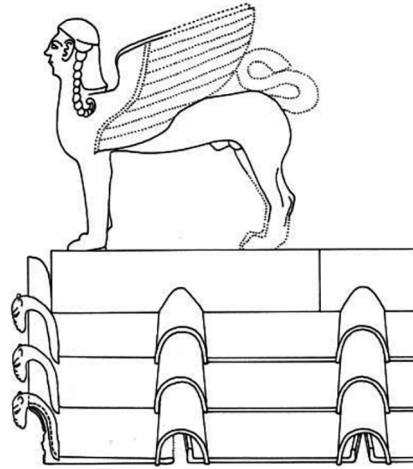

Мал. 5  
Реконструкція акротерію зі Сфінксом чоловічої статі.  
Поджіо Чівітате в комуні Мурло.  
Сієна, Тоскана, Італія. VI століття до н. е.  
Малюнок Ренате Спонер За (Winter, 2009, p. 70)



Мал. 6  
Акротерій зі Сфінксом з Цере (?).  
Етрурія. Нова гліптотека Карлсберга.  
Копенгаген, Данія. Третя чверть VI століття до н. е.  
Малюнок доктора Патриції Лулоф  
(Winter, 2009, p. 70)



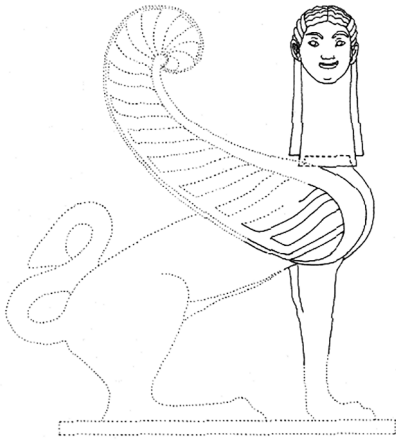

Мал. 7  
Реконструкція акротерія зі Сфінксом.  
Веллетрі, Лаціо, Італія. Середина VI століття до н. е.  
Малюнок Ренате Спонер За (Winter, 2009, р. 71)

крилаті фігури, переплетені казкові дерева сидять охоронцями на фронтоні на всіх чотирьох кутах краю даху» (Gruben, 2001, S. 9). З ним погоджувався Петер Даннер: «Горгони, сфінкси та леви в архітектурному використанні часто отримували апотропеїчне значення у сенсі захисту від злих духів або злих людей». На думку Петера Даннера, усі вони мусили мати релігійне значення (Danner, 1989, S. 74). За висновком Тьеррі Петіта, фігури сфінксів на грецьких храмових акротеріях – це хтонічні істоти, які охороняють дорогу до дерева життя (Petit, 2013, р. 215-223, 231). Тим часом Клементе Марконі все ж видавалося малоімовірним те, що грецькі храми потребували «апотропеїчного» захисту, щоб уникнути надприродних атак, бо, на думку тогочасних людей, перебували під опікою відповідних божеств (Marconi, 2007, р. 216). Натомість Клементе Марконі гадав, що антефікси й акротерії є частиною агресивної спроби вплинути на свідомість побожних глядачів, посилюючи їхнє відчуття

загадкової, моторошної містерії (*mysterium tremendum*) після зустрічі зі священним. Їх розташовували там, де вони викликали у відвідувачів храму почуття тривоги, страху та жаху (Marconi, 2007, р. 215, 222). При цьому на етрусському кратері Франсуа сфінкси представлені з однією піднятою лапою – в позі адорації, як вартові й одночасно шанувальники Світового Дерева (Акімова, 1990, с. 98-99). У давньому Єгипті зображення левів, баранів і биків вважалися захисниками від нещастя, але ще більшу роль у цьому відігравав сфінкс, який виник із комбінації тварини й людини, унаслідок чого відбулося поєднання сили й розуму. Сфінкса запозичили хетти, критяни і пізніше – греки. У хеттів на зображеннях видно не лише сфінксів, але й левів з крилами чи рогами, а також єдиного рога. Кам'яні зображення сфінксів можна було бачити по обидва боки дороги до храму, як у Луксорі, перед міськими воротами чи на місці поховань. Єгиптяни вірили, що сфінкс захищає мертвих у могилі. Захисником від нещастя вважали також змія, а перед храмом Гора в Едфу як охоронець знаходиться зображення сокола. Відтворення міфічних тварин можна було бачити на міських воротах і палацах вавилонян, ассирійців і персів (Kohlbrugge, 1926, S. 3-4). Як стверджував німецький історик мистецтва Гайнц Деміш, скрізь вони були символами таємних знань, мудрості й загадок (Demisch, 1977, S. 10). Хетських сфінксів звали в множині Дамнашшареш, це були подвійні охоронці воріт. В одній зі своїх молитв про чуму хетський цар Мурсилі II повідомляє, що сфінкси Дамнашшареш у храмі бога погоди стежили за клятвою, укладеною між хеттами та єгиптянами. Вони також спостерігали за правильним виконанням обрядів, які проводив хетський цар. У погано збереженому ритуальному тексті повідомляється, що в жертву Дамнашшареш приносили черепи волів (Haas, Koch, 2011, S. 239-240). Дослідники

зауважили, що сфінкси ніколи не виступали як центральні акротерії, й це свідчить про те, що розташування фігур на дахах нічим не зобов'язане випадковості. Здається, ця характеристика також підкреслювала важливість тих фігур на дахах, які сфінкси супроводжували з боків і для яких вони слугували вартою (Petit, 2013, p. 216).

Багато рис грецького Сфінкса, який сам народився від шлюбу сина з матір'ю, показували, що він був лімінальною істотою, фігурою, яка дійсно перебувала «ні там, ні тут». Найпомітнішим із них був його зовнішній вигляд, який змішував і розмивав дефінітивні категорії грецького світу (Renger, 2013, p. 32). В Етрурії сфінкси співвідносилися з переходом душ у потойбіччя (Тимофеева, 1980, с. 59). Як гадав Олексій Наговіцин, сфінкси в етрусків забезпечували відродження душі після смерті. Сфінкс уособлював жіноче божество, що допомагає душі чоловіка перетворитися після смерті. Ця істота з головою і грудьми жінки, що несе в собі визначальне жіноче начало, відповідає уявленням етрусків про перетворення душі померлого чоловіка на жінку, причому перетворення починається з голови – найважливішої сутнісної частини людини. Сфінкс, окрім жіночого хтонічного начала, несе в собі й звірине земне начало – тіло лева. Земля була пов'язана зі смертю й відродженням, циклами життя. Крила Сфінкса пов'язували його з небесною стихією. Ймовірно, Сфінкс був пов'язаний із усіма трьома світами етрусського Всесвіту. Тут слід знову згадати грецький міф про Едіпа й Сфінкса, який теж, безперечно, був відомий етрускам. У цьому міфі Сфінкс не пропускає Едіпа і задає йому питання саме про життєві цикли людини. Добре видно функцію Сфінкса як сторожа певного царства, куди простує Едіп, щоб запанувати там за допомогою сакрального шлюбу з власною матір'ю. «Дивний шлюб» із матір'ю, тобто прародителькою його самого, дуже

нагадує сакральний шлюб в етрусських уявленнях, де божественна дружина померлого в той же час є його матір'ю, яка перероджує душу для нового втілення. З цим же сюжетом пов'язане й зображення богині на троні з немовлям на руках в етрусських похованнях. Із символіки грецького міфу й етрусських зображень Сфінкса випливає, що він у етрусків міг символізувати момент сакрального шлюбу й переродження душі в жіноче божество. Підкреслене зображення жіночих грудей Сфінкса нагадує обряд усиновлення, як у випадку усиновлення царицею богів Уні етрусського бога-прародителя Геркле. На зв'язок «воцаріння» душі в Потойбічному світі із символікою Сфінкса вказує й зображення на бронзовій чаші з Британського музею, на якому крилатий Сфінкс мчить попереду мисливської колісниці царя. На Сфінкса надітий «царський» жіночий нагрудник, який за формою й розмірами нагадує нагрудник із могили Реголіні-Галласі. Тому в цьому випадку Сфінкс зображує жіноче божество, з яким необхідно поборотися душі померлого чоловіка для свого царювання в Потойбічному світі (Наговицын, 2000, с. 136, 253, 274, 448, 450-452). Будучи найвищим втіленням загадковості, Сфінкс оберігає замежний сенс, який повинен залишитися назавжди поза розумінням людини (Cirlot 1962, p. 303-304).

Доля у фіванському епічному циклі має правила. Едіп повинен вбити свого батька, перш ніж він зустрінє Сфінкса, а потім Сфінкса, щоб успадкувати царство. Сфінкс фактично виступає останнім бар'єром між ним та його матір'ю, тобто остаточним здійсненням похмурого пророцтва (Regier, 2004, p. 43). На думку Алмут-Барбари Ренджер, Сфінкс з Едіпової історії – це фігура двозначна, і територію за межами Фів, в якій вона живе, можна розглядати як священну «нейтральну зону», у тому сенсі, що описує Арнольд ван Геннеп,

є суттєві відмінності між Сфінксом Єгипту та Близького Сходу, з одного боку, та Сфінксом у культурному просторі Греції, з іншого, особливо, якщо йдеться про так званого Фіванського сфінкса. Урешті-решт, до моменту включення до фіванських легенд, цей незліченний захисник святилищ перетворився на істоту, яка, як відомо, здійснювала кривавий терор, створюючи тим самим загрозу для суспільного ладу. Нагальним завданням тепер було покласти край цій загрозі. Таким чином, Фіванський сфінкс у грецькій уяві не був уже опікуном, наскільки ван Геннеп розумів єгипетського та близькосхідного Сфінкса, а саме істотою, якій адресуються молитви та підношення в обмін на безпечний прохід; скоріше, її розуміли як фігуру, поява якої являла собою саму загрозу, якої слід уникати, – можливу небезпеку порогу, через який повинен був пройти кожен, хто рухався з одного боку чи держави в іншу. Замість того, щоб здійснювати посередницьку діяльність між цими небезпеками для людини, що проходить, вона тепер сама була втіленою небезпекою, зосередженою в одному тілі. Той, хто стикався зі Сфінксом, стикався з жахливим втіленням негативних аспектів порогової фази, потенційних небезпек, які загрожували кожному, хто пройшов цей шлях. Едіп зіткнувся із зразковою фігурою порогу, проміжковим створінням, яке відзначалося невизначеністю, і, водночас, як двійником самого себе. Тому, дивлячись в обличчя цієї істоти, він побачив саме те, що він мусив бути вигнаним, негативний соціальний потенціал у собі, з ризиком втратити себе, загубитися у сфері цієї істоти. Це був саме досвід Едіпа: іноземець з Коринфу, він був наділений мужністю та кмітливостю, що лякало громадян Фів. Він зіткнувся зі Сфінксом у лоб, потрапивши прямо в сферу його влади, проте не втративши в ній себе, як ті, що були до нього. Радше, обмірковуючи обличчя

Сфінкса, яким воно постало перед ним, він знайшов там себе, зрозумівши, що він сам був «людиною» з розгадки загадки. Завдяки цій неймовірній, особливій проникливості Едіп повірив, що йому завжди вдасться відповісти на такий виклик, що він має в собі силу, яка перевищує небезпеку, що її становить ця нестабільна істота. І тому він увійшов до міста, де його вшанували як відновлювальника порядку, як людину мужнього громадянського духу, когось, гідного фіванського престолу (Renger, 2013, р. 27-32). Хоча Едіп відгадав Сфінксову загадку загальної ідентичності для всіх людських істот, він нічого не знав про загадку своєї власної ідентичності. Він знав, чим є людина, лише абстрактно, але не знав, що за людиною є конкретно він сам. Тільки пізніше, коли чума спустошила Фіви, він зміг побачити відповідність загадки Сфінкса таємниці його власної ідентичності (Seung, 2005, р. 169).

За припущенням бельгійської дослідниці символів Наді Жюльєн, сфінкси на входах до стародавніх святилищ охороняли таємну мудрість від непосвячених (Julien, 2012, р. 386). Водночас пояснення щодо тріади з двох сфінксів та Медузи Горгони, яка є, наскільки відомо вченим, найранішою, у якій з'явився сфінкс, – наприклад, з храму А в Калідоні (Danner, 1989, S. 86). Її пояснення висувають, спираючись на міфологічну спорідненість цих двох чудовиськ, засвідчену вже в Гесіода в «Теогонії» (326) і, більш конкретно, в Гігіна (67): обоє, виступаючи нащадками інфернальних предків, Сфінкс і Горгона пов'язані з хтонічним доменом; Горгона уособлює смерть, і її поразка під ударами Персея, отже, становить перемогу над силами смерті. Це, як думають мистецтвознавці, символізується, наприклад, центральною групою акротеріїв Персея та Медузи на герооні в Лімірі (Danner, 1989, S. 74, 78), або на саркофазі з Голгів на Кіпрі. Як і сфінкс,

вона може охороняти шлях до безсмертя. Цю ідентичну функцію, схоже, підтверджує пластина зі слонової кістки зі святилища Артемиди Ортії в Спарті, яка показує сфінкса з головою Горгони. Також, можливо, образ Горгони міг нести в собі обіцянку безсмертя. У будь-якому випадку, Горгона мала тенденцію замінити собою квітковий центральний акротерій, оточений двома сфінксами; вона також могла інтегрувати його, як у акротерії з храму Аполлона в Кірені, що складався з великої пальмети зі складними волютами, у центрі якої виступала голова Горгони. Як би там не було, поєднання показують, що Горгона, Сфінкс і флористичні мотиви належать до одного символічного поля і, як припускає Тьеррі Петіт, могли зображувати обіцянку чи надію на безсмертя (Danner, 1989, S.14; Petit, 2013, p. 229).

Роберт Грейвс розглядав Сфінкса як богиню, що втілювала два сезони року, а її самогубство – як принесення себе в жертву, до якого вдавалися також фіванець Менекей і його внук з таким же іменем, а ще римлянин Меттій Курцій (Грейвс, 1992, с. 5, 12, 96, 215, 283, 286-287, 347, 351). Можливий зв'язок із порами року, засвідчений і в далекосхідній традиції, є додатковою ознакою лімінальності. Серед цікавих інтерпретацій є спроба пов'язати Сфінкса не з Єгиптом, а з божествами Індії. Поет Роберт Сауті та лінгвіст сер Вільям Джонс пов'язували Сфінкса з Нарасінгом, або Людиною-Левом, четвертою аватарою індоарійського бога Вішну, якого вшановують за порятунок світу шістнадцять тисяч років тому (Southey, 1876, p. 255; Regier, 2004, p. 34). Уже за нашого часу такі спроби робили й індійські дослідники, зокрема Ліні Шрінівасан (Srinivasan, 2011, p. 193-194). Така складна міфологічна істота з тілом лева й головою людини дійсно присутня в традиціях, міфології та мистецтві Південної та Південно-Східної Азії.

Вона відома в санскриті як пурушамріга, тамільською – пурушаміругам, тобто 'людина-звір'. Також сфінкса в Індії звать на санскриті наравіра, тобто 'людина-кіт', а на Шрі-Ланці – нарасімха 'людина-лев', у М'янмі – мануссіха або манутхіха від 'людина-лев' мовою палі, а в Таїланді – норасінгх, що є варіацією санскритського слова, тхеп норасінгх, тобто 'людино-лев'яче божество', або нора наір. Як і в індійського нарасімхи, у нього голова лева і тіло людини (Deekshitar, 2004; Wessels-Mevissen, 2006, p. 244, 246-248, 250).

На відміну від сфінксів у Єгипті, Месопотамії, Етрурії та Греції, традиції яких здебільшого втрачено через неперервність цивілізації (Demisch, 1977, S. 206), традиції, пов'язані з «азійськими сфінксами», нині цілком живі. Найдавніші художні зображення «сфінксів» з південноазійського субконтиненту певною мірою зазнали впливу грецького мистецтва та його творів. Це відгомін з періоду, коли буддійське мистецтво пережило фази елліністичного впливу. На воротах ступи Бхархут у Північній Індії можна побачити численних сфінксів, що відносяться до I століття до н. е. «Сфінкси всіх сортів трапляються на воротах Бхархуту», – сповіщав видатний індійський історик Дамодар Дхармананда Косамбі (Kosambi, 2002, p. 459). У Південній Індії сфінкс відомий як пурушамріга на санскриті або пурушамірукам тамільською мовою, що означає 'людина-звір'. Його знаходять у скульптурному мистецтві в храмах і палацах, де він служить апотропеїчній меті, як і сфінкси в інших частинах стародавнього світу. Він, як стверджує традиція, має забирати гріхи відданих, коли вони входять у храм, і загалом відвертати зло. Тому його часто можна знайти в стратегічному положенні біля гопураму, тобто храмових воріт, або біля входу у святая святих (Demisch, 1977).



Пурушамрігу завжди описують як істоту з великою джьяною, що включає в себе силу, мудрість і знання. Його часто називають ріші, себто праведником, мудрецем і вчителем. Тому пурушамрігу часто зображують з волоссям, завитим у вузол на голові, з бородою і вусами. Пурушамріга відіграє важливу роль у щоденних, а також щорічних ритуалах південно-індійських храмів Шиви. У ритуалі шодхаша-упакара (або «шістнадцять почесей»), який виконується від одного

Шиви, виконується на згадку про історію перегонів між індійським сфінксом та Бхімою, одним із героїв епосу Махабхарата. Практично єдина історія, яка розповідає про пурушамрігу як про самостійного персонажа, відома з тамільської версії Махабхарати. У ній йдеться, що коли цар Юдхіштіра проводив ритуал раджасуя, то брахмани сказали, що ритуал буде завершено, тільки якщо в ньому візьме участь пурушамріга. Пурушамріга жив у лісовій гушавині, і привести його



Мал. 8

Гончар Ерготім та маювальник Клітій. Ваза Франсуа (фрагмент).  
Археологічний музей. Флоренція, Італія. Близько 570 року до н. е. (Petit, 2013, p. 208)

до шести разів у важливі священні моменти протягом дня, він прикрашає одну з ламп діпарадхани або церемонії світильників. А в деяких храмах пурушамріга також є однією із вахан, транспортних засобів божества під час процесій щорічного десятиденного святкування Брахмоцави чи інших урочистостей (Good, 2001, p. 499, 506; Champakalakshmi, 2001, p. 96). У районі Каньякумарі, на найпівденнішій частині Індійського субконтиненту, під час ночі Шиваратрі віддані віряни пробігають сімдесят кілометрів, відвідуючи та поклоняючись дванадцяти храмам Шиви. Цей Шивалайя Оттам, тобто біг на честь

доручили одному з братів Пандавів – Бхімі. Коли Бхіма йшов, Крішна дав йому шість священних фалічних каменів Шивалінга з такими словами: «Якщо ти вступиш їх, пурушамріга повинен буде вклонитися їм». Після довгих пошуків Бхіма все-таки знайшов пурушамрігу і запросив його взяти участь у ритуалі. Той відповів, що прийде, але за однієї умови. Бхіма повинен побігти, а пурушамріга постарается його зловити. Якщо зловить, то з'їсть. Якщо ж Бхіма перевершить пурушамрігу, той прийде на ритуал. Бхіма зрозумів, нащо Крішна дав йому камені-лінгами. Він побіг і почав регулярно кидати каміння, змушуючи



Мал. 9  
Індійський сфінкс  
зі стіни храму Шрі  
Варадараджа Перумал  
у Трібунавай поблизу Пудучеррі,  
Індія. Приблизно 1000 рік н. е.  
Фото Раджі Дікшітара, 2001  
(Deekshitar, 2004, p. 36)

пурушамрігу зупинятися і молитися їм, тим самим збільшуючи відстань між собою і своїм переслідувачем. На жаль, пурушамріга був занадто швидким. Він зловив Бхіму, коли одна з його ніг уже була в місті Хастінапур, а інша в лісі. Юдхіштру закликали судити, повинен пурушамріга з'їсти чи помилувати його брата Бхіму. Юдхіштіра сказав, що, коли одна нога все ще знаходиться в лісі, ця половина тіла належить пурушамрізі, і що Бхіму потрібно розрізати навпіл, щоб задовольнити голодного звіра. Цей акт справедливості настільки вразив пурушамрігу, що він пощадив Бхіму й погодився бути присутнім на раджасуї. Відтоді пурушамріга став символом процвітання й захисту (Rajagopalan, 1993, p. 151-152; Wessels-Mevissen, 2006, p. 244, 247-248). Його спроба випробувати Бхіму, що вимагала від останнього кмітливості, нагадує випробування Едіпа грецьким Сфінксом, теж ласим до людського м'яса. Певною мірою індійський пурушамріга перегукується з образом вусатої людини-лева з химерно закрученим волоссям на повстяному килимі з 5-го Пазирикського кургану на Гірському Алтаї межі V–IV століть до н. е., у якого вбачають і сліди китайських впливів (Яценко, 1996, с. 154), на срібних

бляхах із кургану 3 могильника Іссик V–IV століття до н. е. у Семиріччі, на гобеленових смугах, які прикрашають жіночі спідниці з могильника Шампула I століття до н. е. – III століття н. е. (Полосьмак, Баркова, 2005, с. 148-151). До цих типів примикають золоті нашивні бляшки кінця V – першої чверті IV століття до н. е., які походять з пам'яток Нижнього Подніпров'я й Криму, зокрема кургану Солоха та кургану 13 могильника Носаки, й оформлені у вигляді спрощених зображень сфінкса (Бидзиля та ін., 1977, с. 146; Манцевич, 1987, с. 31). Можливо, ці паралелі зі скіфського культурного кола свідчать про індоіранські, а не елліністичні витоки цього міфологічного персонажа.

На Шрі-Ланці, як і подекуди в Індії, сфінкс відомий також як нарасімха або людина-лев (Demisch, 1977, S. 269). У місцевому шрі-ланкійському тексті «*Рупавалі*» його описано як «*лев із головою людини, [...] засліплюючий божественними орнаментами, з прекрасними очима [...], фахівець у випусканні полум'я вогню, [...] із вигнутими зубами, що виступають за межі губ, з пучком волосся на маківці, даруючий все добре*» (Soomaraswamy, 1956, p. 88). Отже, як і грецький сфінкс, він має тіло лева й голову людини, при



Мал. 10  
 Алтайський сфінкс. Повстанний килим.  
 5-й Пазирикський курган. Алтай. Межа V–IV століть до н. е.  
 Ермітаж (Санкт-Петербург, Російська Федерація).  
 (Полосьмак, Баркова, 2005, с. 150)

цьому, на думку індійських учених, його все ж не слід плутати з Нарасімхою, четвертим перевтіленням божества Вішну, бо та аватара, навпаки, зображувалася з людським тілом і головою лева. Сфінкс-нарасімха став частиною буддійської традиції й виконував функцію охоронця північного напрямку, а також зображувався на стягах (Subramaniam, 1978, p. 11). Проте певною мірою з класичною грецькою концепцією сфінкса перегукувалося й індуїстське уявлення про міфічну істоту Шарабху, частково лева, частково людину, а частково птаха, подоби якої бог Шива прийняв для протидії насильству з боку Нарасімхи-Вішну (Soifer, 1991, p. 109). Утім, первісно Шарабха в давніх аріїв, очевидно, був копитною твариною – лосем, відомим у Скіфії як таранд (Бонгард-Левин, Грантовский, 1983, с. 104–107; Рахно, 2018).

У Бірмі, як уже мовилося, сфінкса знали під іменем мануссіха (манотетхіха). Він був

зображений на кутах буддійських ступ, а бірманські легенди розповідали про його появу за часів благочестивого царя Ашоки. Його місто було розташоване на морському березі, а в морі жили велетка-ракшасі, яка взяла за звичку забирати й пожирати кожне немовля. На час прибуття двох буддійських монахів цариця саме народила дитину. Велетка, дізнавшись про це, прибула до міста в супроводі п'ятисот лютих демонів, які набули подоби хижаків. Побачивши їх, люди розбіглися з криком, натомість буддійські ченці своєю надприродною силою створили вдвічі більшу кількість левоподібних створінь. Коли демони побачили ці створіння, то злякалися, що стануть їхньою поживою, і кинулися назад у море. Щоб запобігти їхньому поверненню й захистити всіх новонароджених дітей від пожирання велетками, таких створінь стали зображувати на амулетах і різьбити з каменю, про що сповіщав напис, вибитий за наказом царя Дхаммазеді у Кальяні тхейн 1476 року (Taw, 1892, p. 48–49; Htut, 2002, p. 82; Munier, 1998, p. 131). Ця історія показує, що Клементе Марконі може бути неправий, заперечуючи апотропеїчні функції акротеріїв у вигляді сфінксів. Так само Нора Найр, Норасінгх і Тхеп Норасінгх – три імені, під якими сфінкси були відомі в Таїланді. Вони зображуються як вертикально ходячі істоти з нижньою частиною тіла лева або оленя та верхньою частиною тіла людини. Часто вони зустрічаються як пари жінок-чоловіків. Тут також сфінкс виконує захисну функцію. Він, крім того, перерахований серед міфологічних істот, що населяють міфічний ліс Гімапан, розташований на схилах священних Гімалаїв під небесами богів (Yupho, 1954, p. 163; Robinson, 1982, p. 73, 330; Wessels-Mevissen, 2006, p. 250). Тут слід згадати, що з пазирикським сфінксом археолог Сергій Яценко (1996, с. 154) зіставляє згадуваного лише за чжоуської доби китайського бога Луу

з тулубом тигра, людським обличчям, розділеним на дев'ять частин хвостом і тигрячими пазурами («Каталог гір і морів», цзюань II, 3). Луу вважався управителем китайського «Олімпу» – гори Куньлунь на західному краю світу, де росло Древо безсмертя й знаходився вхід у царство померлих. Він також керував дев'ятьма склепіннями неба, опікувався садом пір року та зберігав на Куньлуні скарби палацу небесного владики Хуан-ді (Каталог гор і морей, 1977, с. 43; Юань, 1987, с. 82).

Таким чином, в індійській культурі зі сфінксоподібними істотами, що мали подвійну природу, так само, як і в

Греції, пов'язувалися мудрість, розум, сакральні функції, поєднані із безжальною жорстокістю й небезпечністю для людей. Завдяки їм сфінкси в Середземномор'ї та Південній Азії, наділені лімінальним статусом, не належачи до жодного з існуючих класів істот і перебуваючи поза стабільними соціальними, політичними чи когнітивними структурами, виступали в уявленні давніх людей провідниками душ у світ мертвих та охоронцями будівель і храмового простору в нашому світі. Тому цей образ був не менш популярним у покрівельній кераміці, аніж Медуза Горгона, з якою Сфінкса пов'язували чимало спільних рис.

- 
- Акимова, Л. И. 1990. Анализ вазы Франсуа. *Образ-смысл в античной культуре*. Москва: Внешторгиздат, с. 96-133.
- Аполлодор, 1972. *Мифологическая библиотека*. Издание подготовил В. Г. Борухович. Ленинград: Наука.
- Бидзиля, В. И., Болтрик, Ю. В., Мозолевский, Б. Н., Савовский, И. П. 1977. Курганный могильник в урочище Носаки. В: Бидзиля, В. И. (ред.). *Курганные могильники Рясные могилы и Носаки (Предварительная публикация)*. Киев: Наукова думка, с. 61-158.
- Бонгард-Левин, Г. М., Грантовский, Э. А. 1983. *От Скифии до Индии*. Москва: Мысль.
- Гесиод, 2001. *Полное собрание текстов*. Вступительная статья В. Н. Ярхо. Комментарии О. П. Цыбенко и В. Н. Ярхо. Москва: Лабиринт.
- Гигин, 2000. *Мифы*. Перевод с латинского, комментарий Д. О. Торшилова; под общей редакцией А. А. Тахо-Годи. Санкт-Петербург: Алетейя.
- Грейвс, Р. 1992. *Мифы древней Греции*. Москва: Прогресс.
- Каталог гор и морей (Шань хай цзин)*. Предисловие, перевод и комментарий Э. М. Яншиной. 1977. Москва: Наука.
- Манцевич, А. П. 1987. *Курган Солоха*. Ленинград: Искусство.
- Наговицын, А. 2000. *Мифология и религия этрусков*. Москва: Рефл-бук.
- Полосьмак, Н. В., Баркова, Л. Л. 2005. *Костюм и текстиль пазырыкцев Алтая (IV–III вв. до н. э.)*. Новосибирск: ИНФОЛИО.
- Рахно, К. Ю. 2018. Лось в верованиях волжских булгар: индоиранский контекст. *Всероссийские Миллеровские чтения*. Владикавказ: СОИГСИ ВНЦ РАН, VI, с. 61-68.
- Рахно, К. 2019. Горгона в будівельній кераміці античності: витоки та семантика апотропею. *Археологічна керамологія*, 2 (2), с. 93-119.
- Рыбаков, Б. А. 2002. *Язычество древних славян*. Москва: София; Гелиос.
- Софокл. 1989. *Трагедії*. Переклад з давньогрецької Андрія Содомори та Бориса Тена. Київ: Дніпро.
- Тимофеева, Н. К. 1980. *Религиозно-мифологическая картина мира этрусков*. Новосибирск: Наука.
- Юань, Кэ. 1987. *Мифы древнего Китая*. Москва: Наука.
- Яценко, С. А. 1996. Загадочные монстры пазырыкцев и китайская мифология эпохи Чжоу. *Жречество и шаманизм в скифскую эпоху*. Санкт-Петербург: Российский гуманитарный научный фонд, Институт истории материальной культуры РАН, Государственный Эрмитаж, с. 154-158.
- Bookidis, N. 2000. Corinthian Terracotta Sculpture and the Temple of Apollo. *Hesperia: The Journal of the American School of Classical Studies at Athens*, 69, 4, p. 381-452.
- Champakalakshmi, R. 2001. *The Hindu Temple*. New Delhi: Lustre Press, Roli Books.
- Cirlot, J. E. 1962. *Dictionary of Symbols*. London, Routledge & Kegan Paul Ltd.



- Coomaraswamy, A. K. 1956. *Medieval Sinhalese Art: Being a Monograph on Medieval Sinhalese Arts and Crafts, Mainly as Surviving in the Eighteenth Century, with an Account of the Structure of Society and the Status of the Craftsmen*. New York: Pantheon Books.
- Cooper, N. K. 1989. *The Development of Roof Revetment in the Peloponnese*. Partille: Paul Åströms forlag.
- Danner, P. 1989. *Griechische Akrotere der archaischen und klassischen Zeit*. Roma: G. Bretschneider Editore.
- Danner, P. 1996. *Westgriechische Firstantefixe und Reiterkalyptere*. Mainz am Rhein: Verlag Philipp von Zabern.
- Danner, P. 1997. *Westgriechische Akrotere*. Mainz am Rhein: Verlag Philipp von Zabern.
- Deekshitar, R. 2004. Discovering the Anthropomorphic Lion in Indian Art. *Mārg. A Magazine of the Arts*, 55/4, p. 34-41.
- Demisch, H. 1977. *Die Sphinx. Geschichte ihrer Darstellung von den Anfängen bis zur Gegenwart*. Stuttgart: Urachhaus.
- Downey, S. B. 1995. *Architectural Terracottas from the Regia*. Ann Arbor: University of Michigan Press.
- Good, A. 2001. The Structure and Meaning of Daily Worship in a South Indian Temple. *Anthropos*, 96, 2, p. 491-507.
- Gruben, G. 1997. Naxos und Delos. Studien zur archaischen Architektur der Kykladen. *Jahrbuch des deutschen archäologischen Instituts. Athenische Abteilung*, 112, S. 261-415.
- Gruben, G. 2001. *Die Heiligtümer und Tempel der Griechen*. München: Hirmer Verlag.
- Haas, V., Koch, H. 2011. *Religionen des alten Orients*. Band 1. *Hethiter und Iran*. Göttingen: Vandenhoeck & Ruprecht.
- Htut Th. 2002. Some Traditional Symbols and Path to Modernity in Myanmar Society. *Myanmar Historical Research Journal*, 10, p. 79-88.
- Julien, N. 2012. *The Mammoth Book of Lost Symbols: A Dictionary of the Hidden Language of Symbolism*. Philadelphia, London: Robinson.
- Kästner, V. 1989. Gorgoneionantefixe aus Süditalien. *Forschungen und Berichte*, 27, S. 115-128.
- Kohlbrugge, J. H. F. 1926. *Tier- und Menschenantlitz als Abwehrzauber*. Bonn: Kurt Schroeder Verlag.
- Kosambi, D.Dh. 2002. *Combined Methods in Indology and Other Writings*. Oxford: Oxford University Press.
- La Genière, J. 1983. A propos des métopes du monoptère de Sicyone à Delphes. *Comptes rendus des séances de l'Académie des Inscriptions et Belles-Lettres*, 127-1, p. 158-171.
- Marconi, Cl. 2007. *Temple Decoration and Cultural Identity in the Archaic Greek World: The Metopes of Selinus*. New York: Cambridge University Press.
- Munier, Ch. 1998. *Sacred Rocks and Buddhist Caves in Thailand*. Bangkok: White Lotus.
- Petit, Th. 2013. The Sphinx on the Roof: The Meaning of the Greek Temple Acroteria. *Annual of the British School at Athens*, 108, p. 201-234.
- Rajagopalan, M. 1993. *15 Vaishnava Temples of Tamilnadu*. Madras: Mico Colony Besant Nagar.
- Regier, W. G. 2004. *Book of the Sphinx*. Lincoln: University of Nebraska Press.
- Renger, A.-B. 2013. *Oedipus and the Sphinx: The Threshold Myth from Sophocles through Freud to Cocteau*. Chicago, London: University of Chicago Press.
- Robinson, N. V. 1982. *Sino-Thai Ceramics in the National Museum, Bangkok, Thailand, and in Private Collections*. Bangkok: Department of Fine Arts.
- Rutherford, W. G. 1896. *Scholia Aristophanica; being such comments adscript to the text of Aristophanes as have been preserved in the Codex Ravennas*, arranged, emended, and translated by William G. Rutherford, in three volumes. Vol. 1. London, New York: Macmillan and Co.
- Rystedt, E. 1983. *Early Etruscan Akroteria from Acquarossa and Poggio Civitate (Murlo)*. Stockholm: Paul Åströms forlag.
- Seung, T. K. 2005. *Nietzsche's Epic of the Soul: Thus Spoke Zarathustra*. Lanham, Boulder, New York, Toronto, Oxford: Lexington Books.
- Soifer D. A. 1991. *The Myths of Narasimha and Vamana: Two Avatars in Cosmological Perspective*. New York: State University New York Press.
- Southey, R. 1876. *Common-Place Book. Fourth Series. Original memoranda, etc*. London: Reeves and Turner.
- Srinivasan, L. 2011. *Desi Words Speak of the Past: Indo-Aryans in the Ancient Near East*. Bloomington: AuthorHouse.
- Subramaniam, T. N. 1978. A Tamil Colony in Mediaeval China. *South Indian Studies*. Madras: Society for Archaeological, Historical and Epigraphical Research, p. 1-52.
- Taw, S. K. 1892. *The Kalyāni Inscriptions Erected by King Dhammaceti at Pegu in 1476 A.D.: Text and Translation*. Rangoon: printed by superintendent, government printing, Burma.
- Wessels-Mevisen, C. 2006. Naravyāla – Puruṣamrga – Sphinx: Preliminary Observations on an Iconographic Cluster in South & Southeast Asia. *Vanamāla, Festschrift A. J. Gail, serta Adalberto Joanni Gail LKV. Diem natalem celebranti ab amicis collegis discipulis dedicata*. Berlin, Weidler Buchverlag, p. 243-252.

- Winter, N. A. 1993. *Greek Architectural Terracottas: from the Prehistoric to the End of the Archaic Period*. Oxford – New York: Clarendon Press; Oxford University Press.
- Winter, N. A. 2009. Solving the Riddle of the Sphinx on the Roof. *Etruscan by Definition: The Cultural, Regional and Personal Identity of the Etruscans. Papers in Honour of Sybille Haynes*. London: British Museum, p. 69-72.
- Winter, N. A. 2016. Caere's Place in the Evolution of Etruscan Architectural Terracotta Decoration, 550-510 BCE. *Caere*. Austin: University of Texas Press, p. 125-130.
- Yupho, D. 1954. *Classical Siamese Theatre. A Souvenir of Siam*. Bangkok: Hatha Dhip Press, p. 85-234.

© **Kostyantyn Rakhno**

Doctor of History,  
Leading Researcher of the National Museum of Ukrainian Pottery in Opishne,  
Senior Researcher of the Ceramology Institute –  
the branch of the Ethnology Institute of the National Academy of Sciences of Ukraine.  
ORCID ID 0000-0002-0973-3919.  
krakhno@ukr.net (Opishne, Ukraine)

### **Sphinx on the Roof: a Mixanthropic Image of Roofing Ceramics of Antiquity**

*The article deals with the image of the Sphinx, which was one of the most popular images in the roofing ceramics of Ancient Greece and Etruria. The sphinx usually served as a corner acroterium, also appearing on antefixes and simas. The semantics of this image is disputed. Some scholars see it as an apotropaic protection for the building and the temple space, and there are other interpretations. Parallels in the Scythian world, in ancient India, in Southeast Asia, force us to reconsider the traditional ideas about the exclusively Egyptian roots of the Sphinx in ancient Greek mythology. In the Indian culture, sphinx-like creatures of a dual nature, as in Greece, were associated with wisdom, reason, and sacred functions, combined with ruthless cruelty and danger to humans. Thanks to them, sphinxes in the Mediterranean countries and South Asia, endowed with the liminal status, not belonging to any of the existing classes of beings and outside the stable social, political, or cognitive structures, acted in the imagination of ancient people as guides to the world of the dead and guardians of buildings and temples in our world. Therefore, this image was no less popular in roofing pottery than the Medusa Gorgon, with which the Sphinx had many common features.*

**Keywords:** ceramology, building ceramics, mascot, antefix, acroteria, Sphinx, mythology, Ancient Greece, Etruria, India.

#### **References:**

- Akimova, L. I. 1990. Analiz vazy Fransua. *Obraz-smysl v antichnoy kulture*. Moscow: Vneshtorgizdat, S. 96-133.
- Apollodorus 1972. *Mifologicheskaya biblioteka*. Prepared by V. G. Borukhovich. Leningrad: Nauka.
- Bidzilya, V. I., Boltrik, Yu. V., Mozolevskiy, B. N., Savovskiy, I. P. 1977. Kurgannyi mogilnik v urochishche Nosaki. In: Bidzilya, V. I. (ed.). *Kurgannyye mogilniki Rysannyye mogily i Nosaki (Predvaritel'naya publikatsiya)*. Kyiv: Naukova dumka, S. 61-158.
- Bongard-Levin, G. M., Grantovskiy, E. A. 1983. *Ot Skifii do Indii*. Moscow: Mysl.
- Hesiod. 2001. *Polnoye sobraniye tekstov*. Foreword by V. N. Yarkho. Comments by O. P. Tsybenko i V. N. Yarkho. Moscow: Labirint.
- Hyginus. 2000. *Mify*. Translated from Latin, comments by D. O. Torshilov; edited by A. A. Takho-Godi. Saint Petersburg: Aletyya.
- Graves, R. 1992. *Mify drevney Gretsyi*. Moscow: Progress.
- Katalog gor i morey (Shānhǎi Jīng)*. Foreword, translation and comments by E. M. Yanshina. 1977. Moscow: Nauka.
- Mantsevich, A. P. 1987. *Kurgan Solokha*. Leninrad: Iskusstvo.

- Nagovitsyn, A. 2000. *Mifologiya i religiya etruskov*. Moscow: Refl-book.
- Polosmak, N. V., Barkova, L. L. 2005. *Kostyum i tekstil pazyryktsev Altaya (IV-III vv. do n.e.)*. Novosibirsk: INFOLIO.
- Rakhno, K. Yu. 2018. Los v verovaniyakh volzhskikh bulgar: indoiranskiy kontekst. *Vserossiyskiye Millerovskiye chteniya*. Vladikavkaz: SOIGSI VNNTS RAN, VI, S. 61-68.
- Rakhno, K. 2019. Gorgona v budivelnii keramitsi antychnosti: vytoky ta semantyka apotropeyu. *Arkheologichna keramologiya*, 2 (2), S. 93-119.
- Rybakov, B. A. 2002. *Yazychestvo drevnikh slavyan*. Moscow: Sofiya; Gelios.
- Sophocles. 1989. *Tragediyi. Translation from z ancient Greek by Andriy Sodomora and Borys Ten*. Kyiv: Dnipro.
- Timofeyeva, N. K. 1980. *Religiozno-mifologicheskaya kartina mira etruskov*. Novosibirsk: Nauka.
- Yuan Ke. 1987. *Mify drevnego Kitaya*. Moscow: Nauka.
- Yatsenko C. A. 1996. Zagadochnyye monstry pazyryktsev i kitayskaya mifologiya epokhi Chzhou. *Zhrechestvo i shamanizm v skifskuyu epokhu*. Saint Petersburg: Rossiyskiy gumanitarnyy nauchnyy fond, Institut istorii materialnoy kul'tury RAN, Gosudarstvennyy Ermitazh, S. 154-158.
- Bookidis, N. 2000. Corinthian Terracotta Sculpture and the Temple of Apollo. *Hesperia: The Journal of the American School of Classical Studies at Athens*, 69, 4, p. 381-452.
- Champakalakshmi, R. 2001. *The Hindu Temple*. New Delhi: Lustre Press, Roli Books.
- Cirlot, J. E. 1962. *Dictionary of Symbols*. London, Routledge & Kegan Paul Ltd.
- Coomaraswamy, A. K. 1956. *Medieval Sinhalese Art: Being a Monograph on Medieval Sinhalese Arts and Crafts, Mainly as Surviving in the Eighteenth Century, with an Account of the Structure of Society and the Status of the Craftsmen*. New York: Pantheon Books.
- Cooper, N. K. 1989. *The Development of Roof Revetment in the Peloponnese*. Partille: Paul Åströms forlag.
- Danner, P. 1989. *Griechische Akrotere der archaischen und klassischen Zeit*. Roma: G. Bretschneider Editore.
- Danner, P. 1996. *Westgriechische Firstantefixe und Reiterkalyptere*. Mainz am Rhein: Verlag Philipp von Zabern.
- Danner, P. 1997. *Westgriechische Akrotere*. Mainz am Rhein: Verlag Philipp von Zabern.
- Deekshitar, R. 2004. Discovering the Anthropomorphic Lion in Indian Art. *Mārg. A Magazine of the Arts*, 55/4, p. 34-41.
- Demisch, H. 1977. *Die Sphinx. Geschichte ihrer Darstellung von den Anfängen bis zur Gegenwart*. Stuttgart: Urachhaus.
- Downey, S. B. 1995. *Architectural Terracottas from the Regia*. Ann Arbor: University of Michigan Press.
- Good, A. 2001. The Structure and Meaning of Daily Worship in a South Indian Temple. *Anthropos*, 96, 2, p. 491-507.
- Gruben, G. 1997. Naxos und Delos. Studien zur archaischen Architektur der Kykladen. *Jahrbuch des deutschen archäologischen Instituts. Athenische Abteilung*, 112, p. 261-415.
- Gruben, G. 2001. *Die Heiligtümer und Tempel der Griechen*. München: Hirmer Verlag.
- Haas, V., Koch, H. 2011. *Religionen des alten Orients*. Band 1. *Hethiter und Iran*. Göttingen: Vandenhoeck & Ruprecht.
- Htut Th. 2002. Some Traditional Symbols and Path to Modernity in Myanmar Society. *Myanmar Historical Research Journal*, 10, p. 79-88.
- Julien, N. 2012. *The Mammoth Book of Lost Symbols: A Dictionary of the Hidden Language of Symbolism*. Philadelphia and London: Robinson.
- Kästner, V. 1989. Gorgoneionantefixe aus Süditalien. *Forschungen und Berichte*, 27, S. 115-128.
- Kohlbrugge, J. H. F. 1926. *Tier- und Menschenantlitz als Abwehrzauber*. Bonn: Kurt Schroeder Verlag.
- Kosambi, D.Dh. 2002. *Combined Methods in Indology and Other Writings*. Oxford: Oxford University Press.
- La Genière, J. 1983. A propos des métopes du monoptère de Sicyone à Delphes. *Comptes rendus des séances de l'Académie des Inscriptions et Belles-Lettres*, 127-1, p. 158-171.
- Marconi, Cl. 2007. *Temple Decoration and Cultural Identity in the Archaic Greek World: The Metopes of Selinus*, New York: Cambridge University Press.
- Munier, Ch. 1998. *Sacred Rocks and Buddhist Caves in Thailand*. Bangkok: White Lotus.
- Petit, Th. 2013. The Sphinx on the Roof: The Meaning of the Greek Temple Acroteria. *Annual of the British School at Athens*, 108, p. 201-234.
- Rajagopalan, M. 1993. *15 Vaishnava Temples of Tamilnadu*. Madras: Mico Colony Besant Nagar.
- Regier, W. G. 2004. *Book of the Sphinx*. Lincoln: University of Nebraska Press.
- Renger, A.-B. 2013. *Oedipus and the Sphinx: The Threshold Myth from Sophocles through Freud to Cocteau*. Chicago and London: University of Chicago Press.
- Robinson, N. V. 1982. *Sino-Thai Ceramics in the National Museum, Bangkok, Thailand, and in Private Collections*. Bangkok: Department of Fine Arts.

- Rutherford, W. G. 1896. *Scholia Aristophanica; being such comments adscript to the text of Aristophanes as have been preserved in the Codex Ravennas*, arranged, emended, and translated by William G. Rutherford, in three volumes. Vol. 1. London and New York: Macmillan and Co.
- Rystedt, E. 1983. *Early Etruscan Akroteria from Acquarossa and Poggio Civitate (Murlo)*. Stockholm: Paul Åströms forlag.
- Seung, T. K. 2005. *Nietzsche's Epic of the Soul: Thus Spoke Zarathustra*. Lanham, Boulder, New York, Toronto and Oxford: Lexington Books.
- Soifer D. A. 1991. *The Myths of Narasimha and Vamana: Two Avatars in Cosmological Perspective*. New York: State University New York Press.
- Southey, R. 1876. *Common-Place Book. Fourth Series. Original memoranda, etc.* London: Reeves and Turner.
- Srinivasan, L. 2011. *Desi Words Speak of the Past: Indo-Aryans in the Ancient Near East*. Bloomington: AuthorHouse.
- Subramaniam, T. N. 1978. A Tamil Colony in Mediaeval China. *South Indian Studies*. Madras: Society for Archaeological, Historical and Epigraphical Research, p. 1-52.
- Taw, S. K. 1892. *The Kalyāni Inscriptions Erected by King Dhammaceti at Pegu in 1476 A.D.: Text and Translation*. Rangoon: printed by superintendent, government printing, Burma.
- Winter, N. A. 1993. *Greek Architectural Terracottas: from the Prehistoric to the End of the Archaic Period*. Oxford and New York: Clarendon Press; Oxford University Press.
- Winter, N. A. 2009. Solving the Riddle of the Sphinx on the Roof. *Etruscan by Definition: The Cultural, Regional and Personal Identity of the Etruscans. Papers in Honour of Sybille Haynes*. London: British Museum, 69-72.
- Winter, N. A. 2016. Caere's Place in the Evolution of Etruscan Architectural Terracotta Decoration, 550-510 BCE. *Caere*. Austin: University of Texas Press, p. 125-130.
- Yupho, D. 1954. *Classical Siamese Theatre. A Souvenir of Siam*. Bangkok: Hatha Dhip Press, p. 85-234.

Отримано 24 серпня 2020

Received August 24, 2020



## Глиняні іграшки з Полтави XVII–XVIII століть

*Розглянуто глиняні іграшки, що походять з археологічних досліджень у середмісті та передмісті Полтави XVII–XVIII століть. Археологічні матеріали створили надійне підґрунтя для вивчення різноманітних аспектів повсякденності містян, у тому числі й дітей. У ранньомодерний час глиняна іграшка була представлена переважно образами тварин (включаючи птахів), людей, зменшеними копіями господарського посуду. Мініатюрний посуд, ймовірно, відображав частину «дорослого» побуту ранньомодерної доби. Інша група глиняної іграшки представлена музичними інструментами. Це були здебільшого зооморфні свистунці, які різнилися технікою виконання й звучанням. Третя категорія іграшки включає антропоморфні глиняні фігурки, серед яких переважають зображення барини чи вершника. Можливо, їх використовували в образних чи рольових іграх діти. Висловлено здогад, що за допомогою іграшки молоде покоління набувало навичок використання предметів домашнього вжитку або ж опановувало майбутні соціальні ролі.*

**Ключові слова:** археологічна керамологія, ранньомодерний час, глиняна іграшка, мініатюрний посуд, свистунець, глиняна фігурка, Гетьманщина, Полтава.

Дослідження ранньомодерних міст України показує неабияку строкатість матеріальної культури їх мешканців, залежно від регіону, соціально-економічного розвитку й інших чинників. Вивчення історії повсякденності містян відкриває новий пласт інформації для сучасної урбаністики, яку доцільно вивчати на основі окремих категорій артефактів. З огляду на вікову й майнову стратифікацію суспільства важливим є момент організації життя дитини. Найбільш масовими знахідками щодо цього стала кераміка. Мешканці ранньомодерної Полтави у своєму повсякденному житті були оточені різноманітними глиняними виробами:

починаючи від архітектурно-будівельної кераміки, яка виразно вказувала на статки господаря помешкання, і закінчуючи невеликими особистими речами, такими як люльки для паління тютюну або ж глиняна іграшка. Для означеного історичного періоду на теренах Полтави, завдяки проведеним археологічним дослідженням, чітко фіксується наявність потужного гончарного виробництва, що корелюється також із писемними джерелами. Багаті археологічні матеріали створюють надійне підґрунтя для вивчення різноманітних аспектів повсякденності містян, у тому числі і дітей. Зрештою, «археологія дитинства» в українській гуманітаристиці не має такого

широкого висвітлення. Водночас, про світ ранньомодерної дитини, та й навіть середньовічної, археологи дізнаються, здебільшого вивчаючи поховальні пам'ятки. Це зрозуміло, оскільки вони з легкістю вирізняються на тлі інших категорій знахідок. Їх вивчення надає свідчення про причини дитячої смертності, здоров'я та хвороби. Однак існування й культура дитини за життя лишаються осторонь таких досліджень. Нині з числа археологічних знахідок ранньомодерної доби добре виділяється група виробів, які визначаються як дитяча іграшка, а тому її уведення в науковий обіг й дослідження дозволяють створити більш цілісну картину дитинства ранньомодерної України.

В описуваний хронологічний період глиняна іграшка представлена, переважно, образами тварин (включаючи птахів), людей, зменшеними копіями ужиткового посуду. Найбільш поширеною категорією були свистунці. Такі вироби були пустотілими, у кількох місцях мали отвори для вдування повітря й зміни тону звука. Деякі з такої іграшки могли містити до десятка отворів для зміни звучання й наповнюватися водою. Прикрашали їх кольоровою поливою й ангобами, інколи деталізували характерні для тієї чи іншої живої істоти деталі зовнішнього вигляду.

Фігурки, які зображували людей, складають інший тип і не належать до числа свистунців. Ці вироби умовно розподіляються на жіночі й чоловічі образи – «барині» та «вершники». Функціонально їх можна віднести до ляльок – фігура втілювала певний образ чи була уособленням якогось персонажа. Мініатюрний посуд, який теж належить до числа іграшки, є цілком схожим за своєю морфологією й декором до столового чи кухонного. Більше того, будучи зменшеною копією кухонного начиння, такі вироби були цілком функціональними – наприклад,

утримували рідину. Уся ця іграшка умовно відноситься до «безумовної» організації дозвілля, коли сам гравець міг створювати правила, наділяти речі певними здібностями на власний розсуд, а сама гра не передбачала конкурсної основи.

Глиняна іграшка ранньомодерної доби з Полтави не стала предметом спеціального наукового дослідження. Здебільшого, це роботи описового характеру й ті, що пов'язані з уведенням до наукового обігу нових археологічних матеріалів. Загалом, колекція почала формуватися за часів здобуття Україною незалежності, що пов'язано зі зміною історичної парадигми. Уперше на іграшку козацької доби з Полтави звернув увагу Олександр Супруненко 1993 року. Він описав невелику колекцію глиняної іграшки другої чверті – середини XVIII століття, здобуту під час охоронних досліджень на Миколаївській гірці, у центральній частині Полтави. Усього було виявлено чотири фігурки, три з яких – свистунці, а одна – «бариня» (Супруненко, 1993, с. 62-65). Далі згадки про знахідки таких виробів знаходимо у звітній документації та публікаціях, присвячених археологічним дослідженням на території Полтави. У середині 1990-х років на території Пушкарівки (нині частина міста), поруч із ймовірним місцем розташування садиби полтавського полковника Мартина Пушкаря було виявлено фрагменти трьох іграшок-свистунців та горщик-«монетку» (Соколова, Супруненко, 1997, с. 93, рис. 4).

Незначна кількість дрібної глиняної пластики походить з розкопок 1997–1998 років на території Нового міста. Усього в цій колекції нараховується сім іграшок, серед яких – п'ять зооморфних свистунців та два горщики-«монетки» (Ханко, 2000, с. 63-64; Коваленко, 2002, с. 183). 1999 року на території передмістя в культурних нашаруваннях виявлено іграшку-свистунець зооморфної форми

(Супруненко, Пуголовок, 2016, с. 56). Також фрагмент зооморфного свистунця знайдено в середмісті, під час розкопок на території Полтавського краєзнавчого музею 2005 року (Коваленко, 2018, с. 328).

На передмісті Полтави 2007 року, в нижній частині житлової споруди, було виявлено дві антропоморфні фігурки та п'ять зооморфних свистунців (Ткаченко, Яремченко, 2008, с. 116, рис. 4). У матеріалах з археологічних досліджень 2007 року на Миколаївській гірці знайдено два горщики-«монетки», що походять зі споруди, яка інтерпретується як шинок (Супруненко та ін., 2008, с. 60).

З території розкопу 2008 року в середмісті Полтави походить виразна колекція глиняної іграшки. Найбільш чисельним був підтип зооморфної іграшки – 5 одиниць. Дві з них виявлено в заповненні нижніх частин житлових будинків, одна – у заповненні провалу підземного ходу. Ще два вироби походять з культурних нашарувань. У двох уламках репрезентовано підтип орнітоморфної іграшки, що походить з культурного шару. Тут же виявлено й горщик-«монетку» на високому денці, із високими вінцями й збереженим вушком (Пуголовок, Калашник, 2009, с. 53, 76, 82, 96). З території розкопок у межах Нового міста 2010 року походять шість зооморфних свистунців та три горщики-«монетки». Більшість із них виявлено в культурному шарі. Фрагмент горщика-«монетки» знайдено в житлі, розкопаному 2013 року (Пуголовок, 2014). 2014 року на території Старого міста, у культурних нашаруваннях виявлено фрагмент горщика-«монетки» та свистунець орнітоморфної форми.

У матеріалах досліджень на полтавському передмісті 2019 року виявлено шість зооморфних виробів, п'ять горщиків-«монеток», фрагмент антропоморфної фігурки, а також дві мініатюрні посудини немісцевого

походження. В об'єкті 1 (житло) знайдено два горщики-«монетки», два свистунці та фрагмент антропоморфної фігурки; в об'єкті 8 (житло) – три свистунці та одну «монетку», в об'єкті 5 – дві «монетки», решта походить з культурного шару.

Локалізація глиняної іграшки в межах Полтави пов'язується з територією, яку займало місто у XVIII столітті. Хронологічно переважна більшість знахідок належить саме до цього часу. Серед відомих комплексів XVII століття знахідки іграшки відсутні. Територіально знахідки іграшки розподілено таким чином: у межах Старого міста – 11 знахідок, у межах Нового міста – 23; на території північного передмістя – 20 і на території міських околиць – 4. Такий розподіл відображає стан вивчення міської території й свідчить про їх майже рівномірне поширення в місті. Близько третини виробів знайдено в заповненні нижніх частин житлових будинків та господарських споруд. Це, звісно, може вказувати на належність іграшки мешканцям чи власникам цих споруд.

Отже, за відомими нині джерелами маємо таку кількість глиняної іграшки: 38 зооморфних (орніто-, іхтіо-) виробів, 16 горщиків-«монеток» та 5 антропоморфних виробів. Загальна кількість глиняної іграшки, виявленої в Полтаві, становить 58 одиниць. Звісно, ця цифра є умовною, і, очевидно, вона збільшиться в результаті опрацювання музейних колекцій і наступних розкопок. Також не враховано вироби, що стосуються ігор, таких як «крем'яхи» та шахи. Вони належать до іншого типу організації дозвілля – там були правила гри, тривалість ігрового процесу була обмеженою й передбачала переможця.

Така кількість глиняної іграшки є досить репрезентативною й великою не лише в межах Гетьманщини, а й на європейському просторі. Наприклад, для міської археології XVII–XVIII століть на території Польщі

однією з найбільших колекцій вважається збірка, виявлена в Гданську, що складається з 49 знахідок, куди віднесено й гральні фішки. Відома також іграшка з розкопок у містах Вроцлав, Стшельно, Ельблонг, Староград-Гданський, Колобжег, утім їх кількість порівняно незначна (Dabal, 2016, р. 136).

Поданий огляд джерельної бази дозволяє стверджувати, що в Полтаві археологічні знахідки, які асоціюються зі світом дитинства, представлені кількома категоріями. Це музичні інструменти (аерофони) – «свистунці» та «солов'ї», глиняні фігурки (ляльки) та мініатюрний посуд.

**Музичні інструменти.** Тривалий час вважалося, що найбільшою популярністю серед іграшки користувалися глиняні аерофони – музичні інструменти, які видають звук, викликаний вібрацією повітря. До цієї категорії речей попередньо відносимо свистунці, які мають чотири отвори для повітря й регуляції звуку, та «солов'ї», в яких кількість отворів варіювалася від шести до сімнадцяти. Типовою формою для таких виробів є зооморфна (мал. 1: 1-5). Образами для створення такої іграшки були реальні тварини, що оточували дорослих та дітей. А серед них, у свою чергу, переважає свійська худоба. Це – коники, баранчики, собачки, качки, гуски тощо (Пошивайло, 1993, с. 219). У полтавських матеріалах досить поширеними є вироби у вигляді коників. Частина з них неорнаментована, а на деяких наявний писаний лінійний орнамент або ж деталізовано фрагменти вуздечки тощо. У дещо меншій кількості відомі орнітоморфні вироби, що зображають переважно качок/гусей, півників/курочок, голубів. На цій іграшці вже бачимо ритований орнамент, яким виділено певні характерні риси того чи іншого птаха; трапляються вироби, вкриті

кольоровою поливою, писані ангобами чи взагалі без орнаменту. У незначній кількості відомі фрагменти свистунців у вигляді риб (іхтіоморфні).

З-поміж цих виробів виділяються фігурки досить екзотичних тварин як для полтавського середовища. Йдеться про свистунця у вигляді лева з розкопок 2008 року (мал. 1: 4). Зображення гриви та морди є досить деталізованим і передає характерні особливості цієї тварини. Деталі нанесено гострим предметом. Його розміри: довжина – 11,5 см, висота – 7,1 см. Поява такого «звіра» в колекції полтавських іграшок є явищем унікальним. У цьому контексті доречно згадати повідомлення Євгенії Спаської про іграшку-верблюда, зроблену хлопчиком у Ніжині в 1920-х роках під впливом побаченого дивного звіра (Пошивайло, 1993, с. 219). Можливо, полтавський виріб теж був виготовлений під впливом дитячих вражень маленького полтавця.

До числа «свистунців» належать і деякі антропоморфні вироби, кількість яких замала для узагальнень. Утім, їх існування підтверджують поодинокі знахідки. Зокрема, до них належить вершник на коні (вершник не зберігся) з деталізацією елементів кінської збруї.

Досить рідкісною знахідкою є орнітоморфні вироби, що належать до так званих «солов'їв». «Соловейки» – це свистунці, усередину яких наливали воду, а через носик вдували повітря, яке виходило через отвори, у результаті чого утворювався звук, що нагадував спів солов'я. У Полтаві відомо два таких вироби. Перший із них походить з території Нового міста (мал. 1: 6). На його поверхні міститься 17 отворів, через які відбувається рух повітря. Іграшка писана білим ангобом. Другий виріб дещо менших розмірів, походить з розкопок Старого міста. На його поверхні міститься 6 отворів для руху повітря. Іграшка неорнаментована.



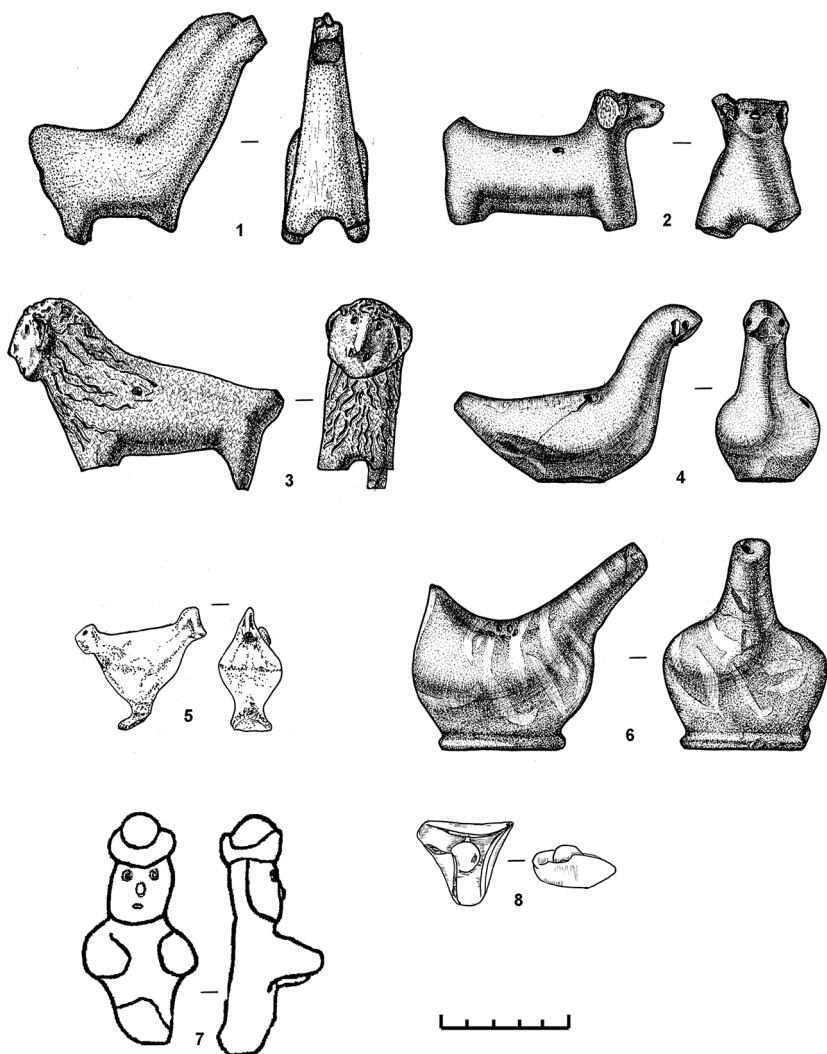

Мал. 1

Деякі типи зооморфної та антропоморфної іграшки.

Глина, ліплення, ангобування, риткування. Полтава. XVIII століття.

1, 3, 6 – за: Пуголюк, Калашник, 2009; 2, 4, 5, 8 – розкопки Юрія Пуголюка 2010 та 2019 років. Публікуються вперше;  
7 – за: Ткаченко, Яремченко, 2008

**Глиняні фігурки.** Антропоморфні вироби серед полтавських знахідок представлено в незначній кількості (мал. 1: 7-8). Деякі з них є досить схематичними зображеннями людей з позначеними рисами обличчя. Серед

інших – фрагмент голови жіночої фігури, головний убір (капелюх з трьома кутами). Фігурки з найбільшою деталізацією – «барині» й «вершники», належать до кола іграшки з чітко визначеними гендерними прив'язками.

**Мініатюрний посуд.** Досить репрезентативними є знахідки мініатюрного глиняного посуду. Нині можна стверджувати про значне поширення такого типу виробів серед іграшки ранньомодерної Полтави. Популярною знахідкою є мініатюрний горщик (мал. 2: 1-4). Відповідно до етнографічних матеріалів, його назву фіксують як «монетка» і походить вона від вартості посуду, яка була досить низькою. Такі вироби за своєю формою повторювали практично всі форми традиційної кераміки, відрізняючись лише розмірами. Імітацію «дорослих» посудин можна пов'язати з навчальною роллю мініатюрної кераміки. Окрім того, мініатюрний посуд, ймовірно,

відображав частину «дорослого» побуту, де жінка тривалий час проводила з кухонним начинням і виховувала дітей. А саму забавку можна сприймати як наслідування дорослої поведінки. Серед інших форм трапляються мисочки, кухлики, глечики й покришки (мал. 2: 5-7).

У зв'язку з цим, важливим є питання, пов'язані з виготовленням предметів. Виробництво переліченої іграшки потребувало специфічних гончарських умінь та навичок, починаючи від моделювання виробу, його декорування й випалювання. З огляду на те, що, на відміну від утилітарного посуду, впродовж XVII–XVIII століть глиняна іграшка все ж належала

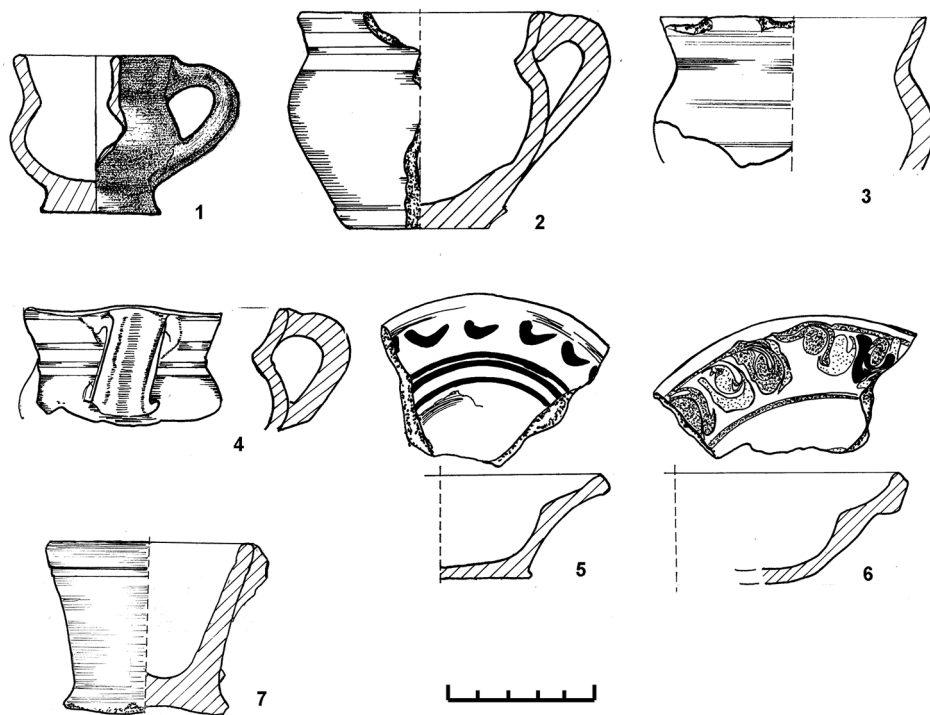

Мал. 2

Деякі типи мініатюрного посуду.

Глина, гончарний круг, ангобування, риткування. Полтава. XVIII століття.

Розкопки Юрія Пуголова 2010 та 2019 років. Малюнок Юрія Пуголова. Публікується вперше

до числа специфічних речей, виготовлення яких було цілком зумовлене тогочасним попитом. Наприклад, у містечку Городище Лохвицького повіту Полтавської губернії місцеві гончарі взагалі не виготовляли «свистулекъ» і «конниковъ» (Лисенко, 1904, с. 180). Однак, якщо порівнювати кількість глиняної іграшки з таким, здавалося б, поширеним видом гончарської продукції, як люльки, то в межах Полтави кількісна перевага буде не на боці останньої. На підставі етноархеологічних досліджень випалювальних споруд на території Опішного 2019 року можна припускати, що гончарі не випалювали горно тільки для іграшки. Про це свідчить співвідношення глиняної іграшки, знайденої в одному з горнів, з іншою продукцією. Спираючись на свідчення етнографів кінця XIX – першої третини XX століття, можна стверджувати, що іграшку виготовляли переважно діти, які були учнями чи дітьми гончаря, віком від 10 до 15 років (Лисенко, 1900, с. 360-362). Знову ж таки, відповідно до етнографічних свідчень, у цей час відбувалася чітка асоціація таких виробів зі світом дитинства (Русов, 1905, с. 54; Пошивайло, 1993, с. 119-120). Натомість, у попередній період, XVII–XVIII століття, глиняна іграшка ще не сприймалася як загальний атрибут дитинства, а самих дітей батьки розглядали радше як додаткову робочу силу (Коваленко, 2018, с.334-335; Сердюк, 2018, с. 297).

Однак роль і місце глиняної іграшки в середовищі ранньомодерного міста все ще не до кінця досліджені й зрозумілі. Безумовно, описані речі стійко асоціюються зі світом дитини. Їх поширення й появу слід пов'язувати передусім із міською культурою Гетьманщини, адже такі вироби не могли з'явитися в середовищі, яке не було спроможним їх споживати. Виготовлення цих виробів велося в домогосподарствах професійних гончарів, де проживали діти

й учні майстра, що, вірогідно, і займалися виготовленням подібних речей (Коваленко, 2018, с. 335).

Відповідно до описаної джерельної бази, можна в загальних рисах охарактеризувати використання ранньомодерної іграшки в Полтаві. Більшість виявлених виробів належали до речей місцевого виробництва й були спрямовані, вірогідно, на споживання в містах або ж у їхній найближчій окрузі. Утім, серед знахідок XVIII століття трапилося кілька імпортних речей, які засвідчують купівлю полтавцями привізних виробів. Ймовірно, іграшка в торгівлі була супутнім товаром до основної категорії продукції.

Більшість виявленої іграшки пов'язана з відповідною навчально-виховною роллю в процесі своєрідної культурної освіти. Саме через ігрові дії та правила гравці соціалізувалися, формували жіночий та чоловічий типи поведінки (Пошивайло, 2015, с. 245).

Оскільки дитячі ігри до певної міри відображають світ дорослих, адаптований до дитячого світогляду, можна стверджувати, що молоде покоління набувало навичок використання предметів домашнього вжитку або ж опанувало майбутні соціальні ролі. У такий спосіб ідея ігрового навчання, відповідно до проаналізованих артефактів, втілюється в мініатюрному посуді та меншою мірою – у фігурках. Ці іграшки є мініатюрними зображеннями атрибутів дорослого світу й використовуються в рамках соціального тренінгу. Так, ігри з ляльками, у тому числі й глиняними, у дівчат були кроком у підготовці їх до материнства (Кись, 2003, с. 156-162). Щодо мініатюрного посуду, то цілком логічно вбачати в ньому інструмент навчання дівчат кухонній справі. Тому така мініатюризація могла бути найдавнішим способом демонстрації соціальних ролей, відведених для жінок, що виростили в ранньомодерному місті.

Важливо зауважити, що дослідження мініатюрних посудин слід продовжувати в контексті міських соціальних звичаїв, розширюючи джерельну базу, адже суто за археологічними джерелами це виявити складно.

Дещо іншу функцію, на відміну від попередніх, мали музичні інструменти. Відомо, що вища область інтелектуального та емоційного виховання дітей пов'язана з музичною освітою (Нечай, 2013, с. 163-167). Згідно з дослідженнями, виконання або прослуховування музики розвиває здатність до концентрації уваги й розширює світогляд. Музика також дуже пов'язана з рухом, що підтримує зростання інтеграційних здібностей. Тому невеликі глиняні музичні інструменти є матеріальним відображенням таких процесів, що мали місце в ранньомодерній Полтаві. Не дивлячись на простоту форм і тривіальні функції, глиняні свистунці викликали цікавість і бажання грати музику, на що вказує їх кількість в археологічних матеріалах.

Розглядаючи дитячу іграшку, постає також питання їх гендерного розподілу. Нині можемо констатувати, що гендерні студії не часто проникають в археологічні дослідження ранньомодерної доби. Тому, за отриманими матеріалами з Полтави, можна зробити лише кілька загальних зауважень. Іграшки, яка б точно належала хлопцям, немає. Глиняні фігурки (барині й подібні), а також мініатюрний посуд більше асоціюються з дівчатами. Свистунці, горщики-«монетки», дзвоники, очевидно, використовували як хлопці, так і дівчата.

Таким чином, іграшки, відомі з археологічних розкопок Полтави за майже тридцятирічний період досліджень, дають можливість зробити деякі висновки. Міська культура Гетьманщини в ранньомодерний час постає яскравим самобутнім явищем. Суспільство в цей час активно розвивалося одразу в кількох напрямках, один із яких був пов'язаний із соціалізацією дітей. Своєрідним інструментом у цьому процесі в усі часи була іграшка. Згідно з розглянутими матеріалами, найбільша кількість іграшки представлена мініатюрними копіями глиняного посуду, який, очевидно, використовували діти для імітації дорослої поведінки в побуті. Інші категорії речей представлено фігурками людей і тварин, а також виробами, які могли видавати звук. Розкопки житлових приміщень у Полтаві засвідчили, що життя дитини в ранньомодерному місті було забезпечене певним комплектом специфічних дитячих речей, які чітко виокремлюються зі світу дорослих. Це не завжди можливо перевірити писемними джерелами, специфіка яких обмежена певним змістовим суб'єктивізмом – іграшки не виступали предметом майнового права, не були повноцінною категорією товару, не передавалися в спадок тощо. Як повсякденний елемент дитячого побуту, вони не проникали в сферу інтересів дорослих, що автоматично лишало їх поза документообігом. Натомість археологічні дослідження дозволяють зафіксувати іграшку безпосередньо в межах житлового простору, проливаючи світло на побут містян ранньомодерної Полтави.

---

Кись, О. 2003. Материнство и детство в украинской традиции: деконструкция мифа. В: Пушкарева, Н. Л. (ред.) *Социальная история. Ежегодник 2003. Женская и гендерная история*. Москва: «Российская политическая энциклопедия», с. 156-162.

Коваленко, О. 2018. *Гончарство Полтави XVIII століття*. Опішне: Українське Народознавство.



- Коваленко, О. В. 2002. Предмети дрібної керамічної пластики із зібрання музею Катерини Скаржинської. *Археологічний літопис Лівобережної України*, 1, с. 13-15.
- Лисенко, С. И. 1900. *Очерки домашних промыслов и ремесл Полтавской губернии*. Одесса: «Славянская» тип. Н. Хрисогелос.
- Лисенко, С. И. 1904. *Очерки домашних промыслов и ремесл Полтавской губернии*. Вып. 3: Промыслы Лохвицкого уезда. Полтава: Изд. Полтав. Губерн. Земства.
- Нечай, С. 2010. Музыка для інтелекту. *Дошкільне виховання*, 4, с. 4-8.
- Пошивайло, М. 2015. *Гончарний код українського фольклору (семіотика, образність, атрибутика, текстологія)*. Опішне: Українське Народознавство.
- Пошивайло, О. 1993. *Етнографія українського гончарства: Лівобережна Україна*. Київ: Молодь.
- Пуголов, Ю. О. 2014. Споруда XVIII ст. з території «Нового міста» у Полтаві. *Нові дослідження пам'яток українського козацтва*, 23, с. 80-84.
- Пуголов, Ю. О., Калашник, Є. С. 2009. *Дослідження Полтавської фортеці: Старе місто*. Київ, Полтава: Вид. ЦП НАНУ і УТОПІК, ЦОДПА.
- Русов, М. 1905. Гончарство у селі Опішні, у Полтавщині. *Матеріали до українсько-руської етнології*. Т. VI. Львів: видання Етногр. комісії, с. 41-49.
- Сердюк, І. 2018. *Маленький дорослий: Дитина й дитинство в Гетьманщині XVIII ст.* Київ: КІС.
- Соколова, Л. М., Супруненко, О. Б. 1997. Деякі археологічні знахідки з території Полтавщини (з нових надходжень до фондів ЦОДПА). *Археологічний літопис Лівобережної України*, 1-2, с. 90-94.
- Супруненко, О. Б. 1993. Іграшки XVIII ст. з Полтави. *Козацькі старожитності Полтавщини*, 1, с. 62-65.
- Супруненко, О. Б., Мироненко, К. М., Пуголов, Ю. О., Шерстюк, В. В., 2008. *Дослідження посаду літописної Лтави: Миколаївська гірка*. Київ, Полтава: Вид. ЦП НАНУ і УТОПІК, ЦОДПА.
- Супруненко, О. Б., Пуголов, Ю. О. 2016. *Дослідження передмість Полтавської фортеці*. Київ: Видавець Олег Філюк.
- Ткаченко, О. М., Яремченко В. А., 2008. Вивчення археологічних об'єктів козацького часу у Полтаві (за матеріалами досліджень 2007 р. по вул. Конституції, 13). *Археологічний літопис Лівобережної України*, 1-2, с. 109-116.
- Ханко, О. В. 2000. Полтавський гончарський осередок у контексті новітніх археологічних досліджень. *Археологічний літопис Лівобережної України*, 1-2, с. 54-60.
- Dabal, J. 2016. Ceramic children-related objects from archaeological investigation in Gdańsk: Introductory remarks on post-medieval and modern urban social background of childhood. *Gdańskie Studia Archeologiczne*, 6, s. 135-157.

© Yurii Puholovok

Candidate of History, Senior Researcher of the Ceramology Institute – the branch of the Ethnology Institute of the National Academy of Sciences of Ukraine, Senior Researcher of the National Museum of Ukrainian Pottery in Opishne.  
ORCID ID 0000-0002-7610-8005.  
yuriy.puholovok@gmail.com (Opishne, Ukraine)

## Clay Toys from of the 17th – 18th Centuries

*The article deals with a group of clay toys originating from the archaeological excavations in midtown and suburbs of Poltava city of the Early Modern period. The compiling of the source base for this article began in the 1990s, when excavations within modern Poltava became systematic. Also there is considered the fact, that the collection of clay toys from Poltava is large, compared to other cities of Early Modern Europe.*

*Archaeological materials have created a foundation for the study of various aspects of everyday life of citizens, including children. In Early Modern times, clay toys represented mainly by figures of animals (including birds), people, and small copies of household vessels. Most of them belongs to the miniature dishes, which was represented mainly by pots-“monetka”. There are also bowls, jugs, mugs and lids. Such products repeated mainly all forms of traditional ceramics, differing only in size. Miniature pottery probably reflected some part of the “adult” life of the Early Modern time. Musical instruments represent*

another group of clay toys. These were mostly zoomorphic whistles, which differed in technique and sound. The third category of toys includes anthropomorphic clay figurines, among which the image of a lady («barynia») or a rider predominates. They can be used in children's figurative play.

There is a suggestion that toys helped younger generation to get some skills in using household items or future social roles. Therefore, archaeological researches made it possible to shed some light on the life of the citizens of Early Modern Poltava.

**Keywords:** archaeological ceramology, Early Modern period, clay toy, miniature vessel, whistle, clay figurine, Hetmanate, Poltava.

#### References:

- Kis', O. 2003. Materinstvo i detstvo v ukrainskoj tradiczii: dekonstrukciya mifa. In: Pushkareva N. L. (ed.) *Sotsial'naya istoriya. Ezhegodnik 2003. Zhenskaya i gendernaya istoriya*. Moskva: «Rossijskaya politicheskaya eñciklopediya», s. 156-162.
- Kovalenko, O. 2018. *Honcharstvo Poltavy XVIII stolittia*. Opishne: Ukrainske Narodoznavstvo.
- Kovalenko, O. V 2002. Predmety dribnoi keramichnoi plastyky iz zibrannia muzeiu Kateryny Skarzhynskoi. *Arkheolohichni litopys Livoberezhnoi Ukrainy*, 1, s. 13-15.
- Lisenko, S. I. 1900. *Ocherki domashnih promy'slov i remesl Poltavskoj gubernii*. Odessa: «Slavyanskaya» tip. N. Xrisogelos.
- Lisenko, S. I. 1904. *Ocherki domashnix promy'slov i remesl Poltavskoj gubernii*. Vy'p. 3: Promy'sly' Lohkviczko uezda. Poltava: Izd. Poltav. Gubern. Zemstva.
- Nechai, S. 2010. Muzyka dlia intelektu. *Doshkilne vykhovannia*, 4, s. 4-8.
- Poshyvailo, M. 2015. *Honcharnyi kod ukrainskoho folkloru (semiotyka, obraznist, atrybutyka, tekstolohiia)*. Opishne: Ukrainske Narodoznavstvo.
- Poshyvailo, O. 1993. *Etnohrafiia ukrainskoho honcharstva: Livoberezhna Ukraina*. Kyiv: Molod.
- Puholovok, Yu. O. 2014. Sporuda XVIII st. z terytorii «Novoho mista» u Poltavi. *Novi doslidzhennia pam'iatok ukrainskoho kozatstva*, 23, s. 80-84.
- Puholovok, Yu. O., Kalashnyk, Ye. S. 2009. *Doslidzhennia Poltavskoi fortetsi: Stare misto*. Kyiv, Poltava: Vyd. TsP NANU i UTOPIK, TsODPA.
- Rusov, M. 1905. Honcharstvo u seli Oposhni, u Poltavshchyni. *Materyialy do ukrainskoruskoj etnolohii*. T. VI. Lviv: vydannia Etnohr. komisii, s.41-49.
- Serdiuk, I. 2018. *Malenkyi doroslyi: Dytna y dytynstvo v Hetmanshchyni XVIII st.* Kyiv: KIS.
- Sokolova, L. M., Suprunenko, O. B. 1997. Deiaki arkheolohichni znakhidky z terytorii Poltavshchyny (z novykh nadkhodzen do fondiv TsODPA). *Arkheolohichni litopys Livoberezhnoi Ukrainy*, 1-2, s. 90-94.
- Suprunenko, O. B. 1993. Ikrashky XVIII st. z Poltavy. *Kozatski starozhytnosti Poltavshchyny*, 1, s. 62-65.
- Suprunenko, O. B., Myronenko, K. M., Puholovok, Yu. O., Sherstiuk, V. V. 2008. *Doslidzhennia posadu litopysnoi Ltavy: Mykolaivska hirka*. Kyiv, Poltava: Vyd. TsP NANU i UTOPIK, TsODPA.
- Suprunenko, O. B., Puholovok, Yu. O. 2016. *Doslidzhennia peredmist Poltavskoi fortetsi*. Kyiv: Vydavets Oleh Filiuk.
- Tkachenko, O. M., Yaremchenko, V. A. 2008. Vyvchennia arkheolohichnykh ob'ektiv kozatskoho chasu u Poltavi (za materialamy doslidzen 2007 r. po vul. Konstytutsii, 13). *Arkheolohichni litopys Livoberezhnoi Ukrainy*, 1-2, s.109-116.
- Khanko, O. V. 2000. Poltavskiy honcharskyi oseredok u konteksti novitnikh arkheolohichnykh doslidzen. *Arkheolohichni litopys Livoberezhnoi Ukrainy*, 1-2, s.54-60.
- Dabal, J. 2016. Ceramic children-related objects from archaeological investigation in Gdańsk : Introductory remarks on post-medieval and modern urban social background of childhood. *Gdańskie Studia Archeologiczne* 6, s. 135-157.

Отримано 29 вересня 2020  
Received September 29, 2020

УДК 903.5(477.53)“637”

DOI <https://doi.org/10.52213/archaeologicalceramology.v4i2.48>

© Роман Луговий, 2020

Асистент кафедри історії України  
Полтавського національного педагогічного університету  
імені Володимира Короленка.  
ORCID ID 0000-0002-8824-0513.  
luhovroman@gmail.com (Полтава, Україна)

© Оксана Коваленко, 2020

Кандидат історичних наук, доцент,  
науковий співробітник Інституту керамології –  
відділення Інституту народознавства НАН України,  
провідний науковий співробітник Національного музею-заповідника  
українського гончарства в Опішному.  
ORCID ID 0000-0003-0980-2870.  
kovksana@gmail.com (Опішне, Україна)

---

## Кераміка ямної культури з поселенських пам'яток Поворскля

---

*Досліджено знахідки фрагментів глиняних виробів ямної культурно-історичної спільноти, виявлені на поселеннях у Поворсклі (Полтавщина). Подано перелік пам'яток, на яких здійснено розвідкові роботи. Усі поселення доби ранньої бронзи є різночасовими, нестратифікованими. Введено до наукового обігу матеріали розкопок поселень поблизу с. Ключівка Новосанжарського району – в урочищах Татарський Бугор та Дашків Бугор, проведених авторами (2006, 2008). Ці пам'ятки й нині залишаються єдиними дослідженими поселеннями доби бронзи в Поворсклі. Виділено кілька груп кераміки ямної культурно-історичної спільноти різних хронологічних етапів, зокрема давньоямного (репінська культура, синхронного шару Михайлівки III) та пізнього періодів існування культури.*

**Ключові слова:** археологічна керамологія, кераміка, горщик, ямна культурно-історична спільнота, репінська культура, Поворскля, Полтавщина, Татарський бугор, Ключівка, Михайлівка III.

**Т**ериторія Поворскля в межах Полтавщини є доволі гарно вивченим в археологічному плані регіоном. Археологічні розвідки й розкопки тут тривають понад століття. При цьому серед розкопаних пам'яток доби бронзи превають кургани. Саме вони є основним джерелом інформації про особливості матеріальної культури носіїв ямної культурно-історичної спільноти, які проживали на цих теренах.

Планомірне вивчення курганів доби ранньої бронзи розпочалося понад століття тому, з робіт Івана Зарецького біля с. Войтівка 1887 року. Вадим Щербаківський 1913 року провів археологічні розкопки кургану із, вірогідно, похованням ямної культурно-історичної спільноти, що знаходився в північно-східній частині сучасного м. Карлівка, біля краю плато корінного берега р. Орчик, на Ворсклинсько-Орільському вододілі (Супруненко, 1990,

с. 11). Дослідження триває й донині. Серед останніх робіт слід згадати охоронні розкопки курганів, у тому числі і ямного часу, поблизу м. Кобеляки, в нижньому Поворсклі (Назар та ін., 2020, с. 221-222).

Водночас, на поселенських пам'ятках розкопки майже не проводили. На них здійснено лише розвідкові роботи, під час яких виявлено окремі дрібні фрагменти кераміки, що дозволили хронологічно атрибутувати місцезнаходження чи поселення.

Нині відомо про такі місцезнаходження та поселення доби бронзи, у підйомних матеріалах яких виявлено кераміку ямної культурно-історичної спільноти (перелік подано за абеткою):

- с. *Абазівка* (доба бронзи, у т. ч. пізньоямний час) (Супруненко, 1988, с. 7; 1983, арк. 10; Кулатова, Супруненко, 1993, с. 61);
- с. *Дубина* (енеоліт – доба бронзи, черняхівська культура) (Мокляк, 2007а, с. 61);
- с. *Дудникове* (Низова Маньківка) (пізньоямний та зрубний час, черняхівська культура) (Супруненко, 1992, с. 45-56);
- с. *Клюсівка* (неоліт – доба бронзи – ранньомодерний час). Комплекс поселень біля с. Клюсівка неодноразово обстежено розвідками, а у 2006 та 2008 роках прошурфовано й розкопано авторами публікації (детальніше матеріали цих робіт описано далі) (Супруненко та ін., 1984, арк. 6-7; Бовкун, Мокляк, 1989, с. 39-41; Ткаченко, 1991, с. 79-82; 1992, с. 100-104; Коваленко, Луговий, 2006; 2008, с. 22-25; Луговий, Коваленко, 2009; Луговий, Коваленко, Гейко, 2016, с. 179-187);
- с. *Кунцеве* (ямна та бабинська культури, черняхівська культура, ранньослов'янський час) (Мокляк, Гейко, Луговий, 2007, с. 78);
- *сmt Котельва, урочище Рубіжне* (неоліт – доба бронзи, раннього заліза, ранньослов'янський час, ранньомодерний час). Поселення відоме з 1965 року за розвідками Владислава Андрієнка. Є першим поселенням ямного часу Поворскля, на якому 1998 та 2000 року здійснено незначні охоронні археологічні розкопки, проте, попри публікації іншочасових матеріалів, знахідки ямного часу, окрім виробу «шилльця», до наукового обігу не введено (Андриєнко, 1965, арк. 3-7; Бондарь, 1974, с. 137; Гавриленко, Ткаченко, 1995, арк. 3; Гейко, 1998, арк. 3; Супруненко, Кулатова, Шерстюк, 2000, арк. 6-13; Шерстюк, 2005, с. 10-13);
- с. *Крутий Берег* (неоліт – ямково-гребінцева кераміка, пізньоямний час, бабинська та зрубна культури) (Супруненко, 1988, с. 11; 1985, с. 262; 1983, арк. 13; Сидоренко, Махно, Телегін, 1982, с. 82);
- с. *Куликове* (пізньоямний час, зрубна культура) (Супруненко, 1992, с. 45);
- с. *Михайлівка (Брусія)* (неоліт, доба ранньої та пізньої бронзи, доба раннього заліза, ранньослов'янський час). Кераміка представлена фрагментами посудин репінської культури та пізньоямного часу (Ткаченко та ін., 2011, с. 174);
- м. *Полтава (колишній хутір Триби)* (ямна, катакобна, середньодніпровська, бабинська, бондарихинська культури та сарматський час) (Супруненко, 1988, с. 9);
- *сmt Старі Санжари* (неоліт, ямна культура, XII століття,



ранньомодерний час) (Мокляк, 2007b, с. 145);

- с. *Степанівка* (рання та середня бронза) (Супруненко, 1992, с. 46);
- с. *Стехівка* (ямна культури та доба раннього заліза) (Супруненко, 1992, с. 46).

Як свідчать ці дані, вибірка поселень доволі нерепрезентативна і, радше, показує стан вивченості того чи іншого району, аніж систему розташування поселень на території мікрорегіону. Історіографія досліджень ямних пам'яток не відійшла від факту констатації наявності кераміки цього часу, без її характеристики й навіть описів. Значний потенціал мають збори першої половини ХХ століття, здійснені співробітниками Полтавського краєзнавчого музею. Ці матеріали нині зберігаються у фондах цього закладу, проте часто депаспортизовані, деформовані в пожежі, потребують належної ідентифікації.

Зважаючи на такий стан справ, важливим є введення до наукового обігу гончарного комплексу з розкопок поселень біля с. Ключівка в Полтавщині, проведених авторами публікації, адже вони донині залишаються єдиними дослідженими поселеннями доби бронзи в Поворсклі. Спочатку подамо загальну характеристику пам'яток.

У липні – вересні 2006 року археологічна експедиція Інституту керамології – відділення Інституту народознавства Національної академії наук України, за участю Полтавського державного педагогічного університету імені Володимира Короленка та Полтавського краєзнавчого музею, провела археологічні дослідження (розкопки на багатошарових поселеннях Ключівка в урочищах Татарський Бугор і Дашків Бугор та розвідки) в Новосанжарському районі Полтавської області (Коваленко, Луговий, 2006). Ці роботи було продовжено у вересні

2008 року, коли археологічна експедиція Полтавського краєзнавчого музею здійснила незначні за обсягом розкопки на поселенні в урочищі Татарський Бугор (Луговий, Коваленко, 2009).

**Опис пам'ятки.** Поселення доби неоліту – скіфського часу розташоване в *урочищі Татарський Бугор*, за 1,2 км на захід від кутка «Живилівка» с. Ключівка Новосанжарського району Полтавської області (мал. 1, 2). Поселення виявили студенти Донецького державного університету 1982 року, під час експедиції університету з дослідження поселення доби раннього заліза Пожарна Балка II (керівник – Владислав Андрієнко). 1984 року пам'ятку обстежено під час розвідок Олександра Супруненка, 1989 року – Володимира Мокляка, упродовж 1990-х років її неодноразово оглядали полтавські археологи (Супруненко та ін., 1984, арк. 6-7; Бовкун, Мокляк, 1989, с. 39-41; Ткаченко, 1991, с. 79-82; 1992, с. 100-104). Колекції знахідок із зазначених розвідок зберігаються у фондах Полтавського краєзнавчого музею імені Василя Кричевського (інв. №№ ПКМ 68812-68862, А-9919-9970, 11735-11759). 1984 року пам'ятку внесено до реєстру (№ 2.16.16) та взято на облік як пам'ятку місцевого значення, що підлягає охороні.

Назва поселення зумовлена місцевою легендою про ототожнення підвищення в заплаві з курганом, де нібито здійснено поховання татарських воїнів у повному бойовому спорядженні та з дорогочінними прикрасами, які загинули в бою з козаками, що відбувся неподалік. Станом на липень 2006 року (початок досліджень) нараховувалося десять грабіжницьких ям різного розміру (найбільша – 3x4 м; глибина – до 1,3 м). Окремі з грабіжницьких ям пізніше місцеві мешканці перетворили на сміттєзвалище. Здебільшого, ці грабіжницькі ями впущені в материк, дно їх нерівне. Разом із сучасним сміттям в їх

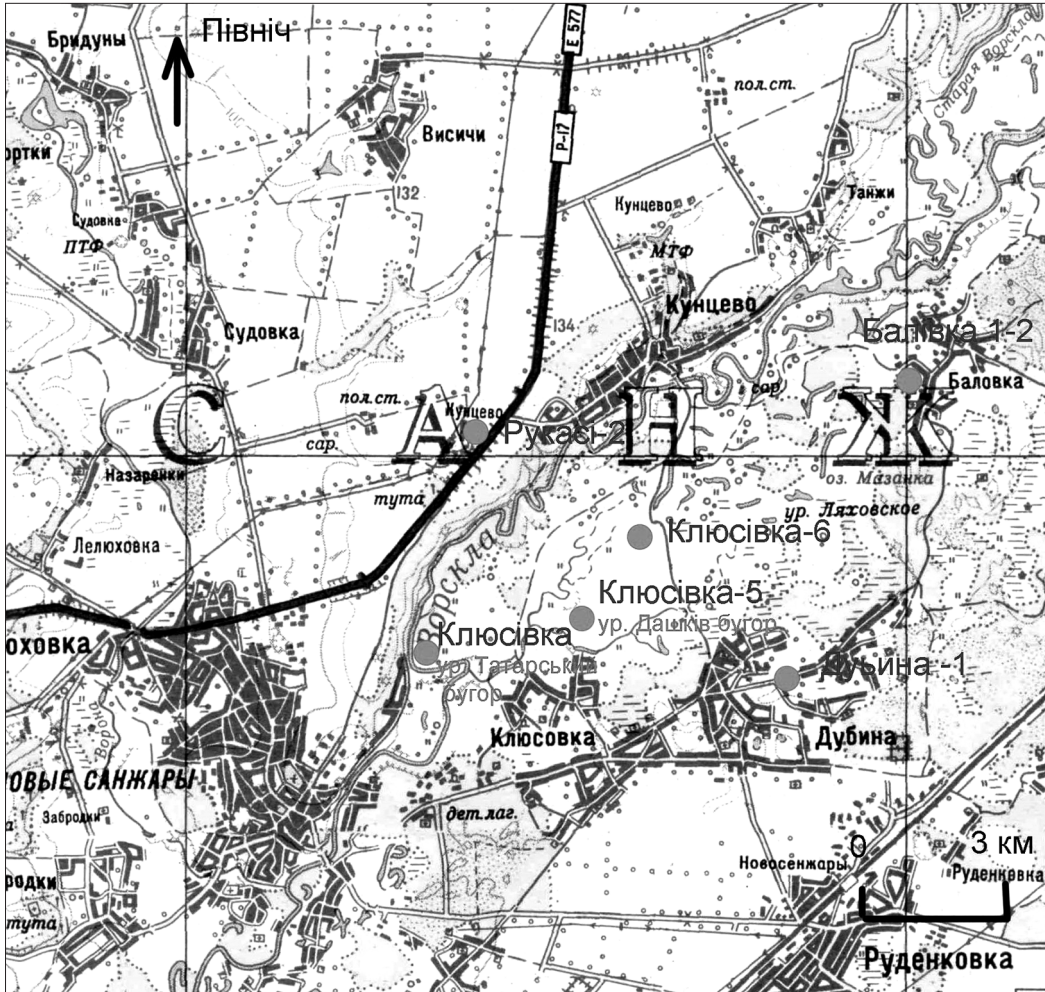

Мал. 1

Місце розташування поселень Ключівка-1, урочище Татарський Бугор; Ключівка-5, урочище Дашків Бугор та Ключівка-6. Новосанжарський район, Полтавська область. Схема

заповненні траплялися знахідки фрагментів давньої кераміки.

Поселення знаходиться на підвищенні – відрізаний частині першої надзаплавної тераси лівого берега р. Ворскли. Висота підвищення над рівнем запливи становить до 2,0-2,5 м. Висота з боку стариці р. Ворскли, з півдня підвищення – 6,5 м. Розміри підвищення 70x50 м. Південна

частина поселення руйнується внаслідок підмивання схилу старицею р. Ворскли. Воно частково задерноване, вкрите заростями терну та глоду. Східний схил підвищення розорюється (мал. 2, 3).

Огляд та зняття плану поселення засвідчили, що план, складений 1989 року для охоронного паспорта пам'ятки, дещо не відповідає дійсності. Підвищення не округле

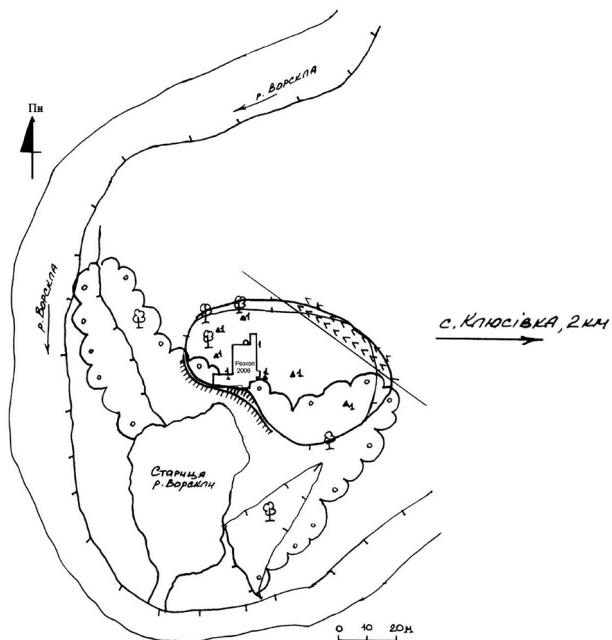

Мал. 2  
План поселення Ключівка,  
урочище Татарський Бугор.  
Малюнок Оксани Коваленко  
(Коваленко, Луговий, 2008, мал. 1)

Умовні позначки	AA AA	орна ділянка	П	розкоп 2006 р.
▲▲	гребінчасті ями	дерева, куші	▬	урвище



Мал. 3  
Вигляд поселення Ключівка, урочище Татарський Бугор (вигляд з північного-сходу).  
Полтавщина. 2006. Фото Оксани Коваленко. Публікується вперше

в плані, а має дещо неправильну форму. З напільного боку (північного) він округлий, з півдня – схили підрізані водотоком, з невеликими уступами, мисами. Крім того, його східна частина більша за західну, вірогідно, унаслідок того, що ця ділянка розорюється. Тобто форма урочища Татарський Бугор «квасолеподібна». Уся південно-західна частина заросла деревами й кущами. Південний схил – урвистий, біля його підніжжя знаходиться озеро-стариця р. Ворскли.

Підвищення є природним утворенням із чітко вираженою лінією материка, що похило спускається в заплаву. Загальний перепад материка становить 1,2 м на північному схилі поселення відносно його центральної частини.

На поселенні було закладено розкоп. Його розташування визначила необхідність перекрити грабіжницькі ями та дослідити край схилу, що руйнується внаслідок сповзання ґрунту (мал. 4). Дослідження проводили методом перекидних траншей. За репер було визнано центральну найбільш підвищену точку поселення. Прокопування відбувалося за квадратами розмірами 1х1 м, індексованими за числовою та літерною нумерацією, згідно з системою координат.

Загальна площа розкопу становила 163 м<sup>2</sup>. Розкоп 2008 року, площею 9 м<sup>2</sup>, прилягав до першого із заходу. Південний його край межує зі схилом до стариці р. Ворскли, північний – із грабіжницькою ямою (мал. 4, 5).

Під час розкопок було встановлено наявність на поселенні двох зон – основної й периферійної. Основна зона обіймала центральний майданчик підвищення й прилягала до його південного схилу, характеризувалася насиченим знахідками культурним шаром, потужністю до 0,9 м. Периферійна зона охоплювала пологі ділянки, схили (окрім південного), відзначалася незначним культурним шаром

(до 0,2 м) з мізерною кількістю знахідок (його можна розглядати як змиви та наноси під час підвищення рівня води в заплаві) та відсутністю об'єктів.

Зафіксована така загальна стратиграфічна ситуація (мал. 4):

- 0-0,2 м – дерновий шар;
- 0,2-0,9 м – чорноземний, супіщаний ґрунт сірого кольору, із поодинокими включеннями вуглинок та дрібних шматочків перепаленої глини, насичений знахідками. Загалом найбільш насичений знахідками шар містився в межах 0,5-0,6 м R, проте за кольором та структурою він істотно не відрізнявся. У західній частині цей прошарок більш чорноземний, супіщаний ґрунт сірого кольору, із поодинокими включеннями вуглинок та дрібних шматочків перепаленої глини з невеликими шматочками лесу та включеннями піску.
- 0,8-1,0 м – передматерик плямистий, жовтий пісок із включеннями жовто-коричневого мулистого суглинку, в якому зрідка фіксувалися вуглинки, без знахідок.
- з 0,8-1,0 м – материк, жовтий плямистий суглинок.

Культурний шар на всій площі розкопу не стратифіковано. У траншеї № 1, на квадраті Б-6, на глибині 0,4 м R зафіксовано невелику пляму, діаметром 0,15-0,2 м, деревного вугілля (окремих шматочків) та перепаленого чорнозему, без випалювання нижніх шарів ґрунту. Вірогідно, вона позначає місце тимчасового вогнища. Виявлені в розкопі кістки дуже подрібнені, близько половини з них мають сліди перебування у вогні. Також по всій площі розкопу трапляються окремі вуглини (деревне вугілля).

На рівні передматерика та материка виявлено об'єкти: 6 ям та житло, з яких лише яма № 5 може бути віднесена до ямного



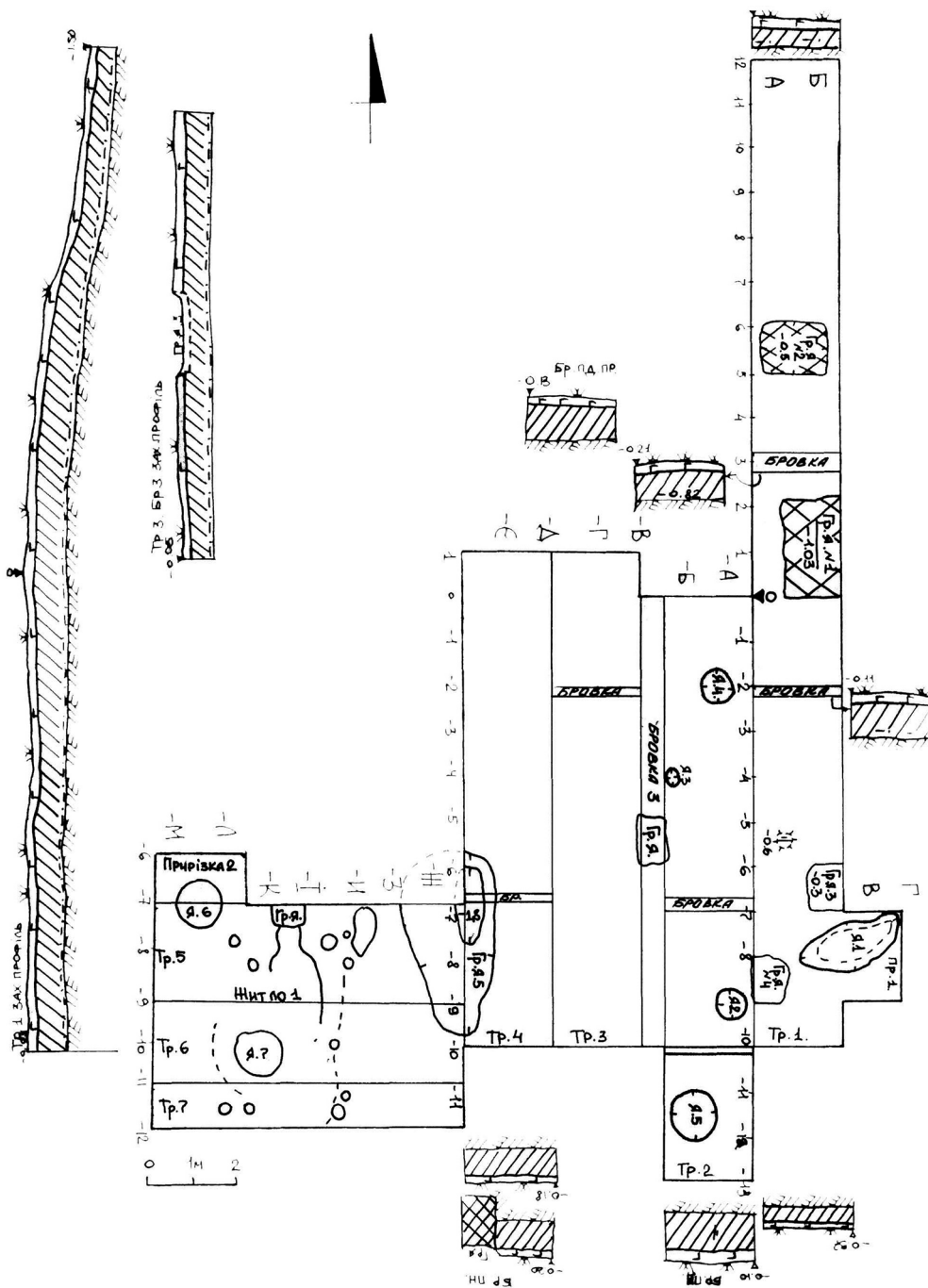

Мал. 4

План та профілі розкопу № 1 2006 року. Ключівка, урочище Татарський Бугор.  
Малюнок Оксани Коваленко. Публікується вперше



Мал. 5

Розкопки в урочищі Татарський Бугор: (зліва направо) Анатолій Кушнір, Віталій Касьян, Роман Луговий. Ключівка, Полтавщина. 2008. Фото Оксани Коваленко. Публікується вперше

часу. Її виявлено на квадратах –А-12, –Б-12 на рівні передматерика (мал. 4). Окрugлої в плані форми. Стінки майже прямовисні, на глибині 0,4 м розширюються до рівного дна (мал. 6). Діаметр ями на рівні виявлення – 1,0 м; діаметр дна – 1,21 м. На цій ділянці підвищення материком є потужний прошарок наносного жовтого піску. Саме в нього впущено яму. Глибина від рівня виявлення – 0,58 м.

Заповнення ями поділяється на три шари (мал. 6):

- 0-0,2 м – чорноземно-піщаний з включенням окремих вуглин, шматків перепаленого чорнозему;
- 0,2-0,4 м – чорноземний, більш насичений піском, із включенням вуглин;
- 0,4-0,58 м – тверде жовтувате сіро-чорне заповнення, із значною кількістю вуглин, попелу,

перепаленого суглинку. Біля південної стінки ями потужність цього прошарку більша – до 0,25 м. Ця ситуація склалася внаслідок обвалу стінки та змішування із заповненням останнього шару.

У першому прошарку заповнення виявлено: фрагмент стінки посудини, прикрашеної вдавленнями, близької до трикутної форми, що утворюють ряди; фрагменти стінок посудин з гребінцевими розчосами; фрагмент стінки посудини з округлою ненаскрізною ямкою; фрагменти стінок посудини, прикрашеної ямковим орнаментом, виконаним у відступаючій манері. У другому прошарку заповнення ями виявлено лише один фрагмент неорнаментованої стінки посудини доби бронзи.

Найбільш насиченим знахідками був третій прошарок заповнення ями. У ньому

Мал. 6  
Яма № 5:  
1 – вигляд з півдня;  
2 – Роман Луговий розчищає яму;  
(вигляд з північного-сходу);  
3 – план та перетин.  
Клюсівка, урочище Татарський Бугор.  
Розкоп 1.  
Фото та малюнок Оксани Коваленко.  
Публікуються вперше



2

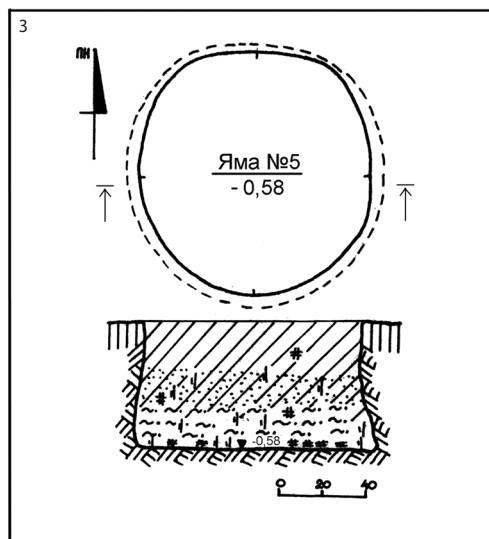

трапляються перепалені фрагменти кераміки (5 од.), кістки тварин (16 од.). Найбільш виразними є такі фрагменти посуду: стінки горщика, прикрашеного ямковим орнаментом, нанесеним кутом палички чи кістки у відступаючій манері (№ п/о 1136); стінки посудини з добре заглаженою поверхнею та залишками рослинності в масі дніпро-донецької культури; фрагменти стінок посудин із розчосами доби ранньої бронзи; до цього часу належить і фрагмент стінки посудини,

прикрашеної вдавленнями близької до трикутної форми, які утворюють ряди; фрагмент вінець банкоподібної посудини.

**Характеристика знахідок.** Загалом у культурному шарі виявлено фрагменти глиняного посуду, крем'яних знарядь та уламків. З розкопок 2006 року 1371 одиницю взято до колекції й передано на зберігання до Національного музею-заповідника українського гончарства в Опішному, з 4002 одиниць, які не потрапили до збірки, 916 – фрагменти кераміки.

З розкопок 2008 року 75 одиниць потрапило до колекції, яку було передано на зберігання до Полтавського краєзнавчого музею імені Василя Кричевського (інв. № А-12690-12699 – 13 од., НДА 256 – 61 од.). Решта знахідок – 351 одиниця – не увійшли до збірки. Серед них – 151 фрагмент кераміки. Знахідки датовано добою неоліту: часом

ямково-гребінцевої кераміки, дніпро-донецькою культурою, енеолітичним часом, часом ямної та катакомбної, бабинської культур, пізнім та фінальним періодами доби бронзи (зрубна культурно-історична спільнота), добою раннього заліза, XVIII століттям.

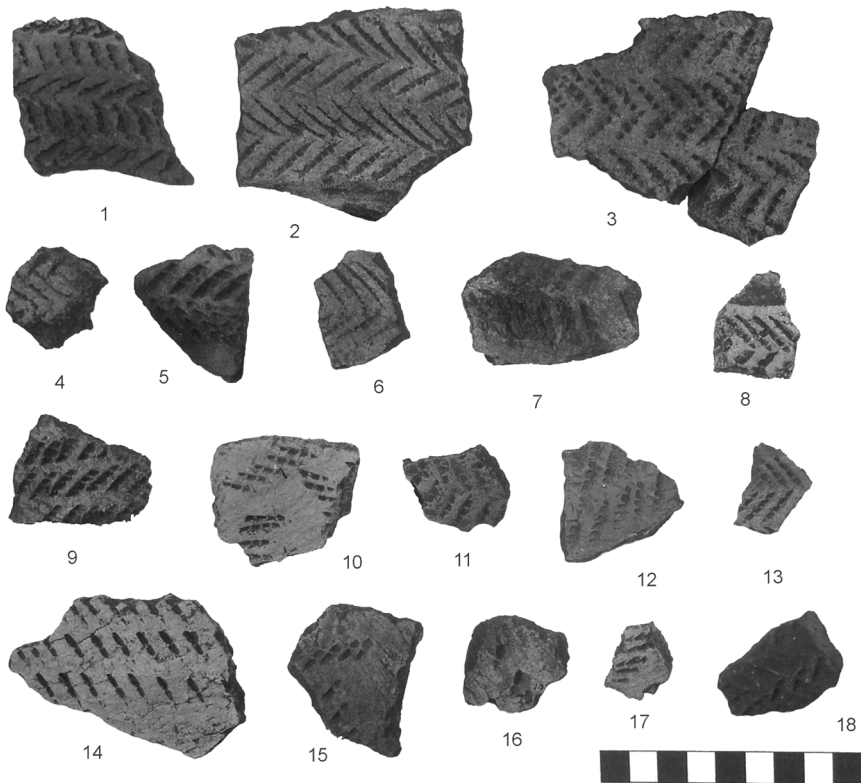

Мал. 7

Фрагменти стінок посудин доби ранньої бронзи.

Глина, ліплення, вдавлювання. Ключівка, урочище Татарський Бугор. Розкоп 1:

Національний музей-заповідник українського гончарства в Опішному:

- 1 – НД-15259 (№ 855)\*; 2 – НД-15898 (№ 237); 3 – НД-15409 (№ 1073); 4 – НД-15415 (№ 550); 5 – НД-15394 (№ 728);  
 6 – НД-15392 (№ 291); 7 – НД-15334 (№ 902); 8 – НД-15393 (№ 292); 9 – НД-15521 (№ 276); 10 – НД-15325 (№ 547);  
 11 – НД-16376 (№ 988); 12 – НД-15400 (№ 234); 13 – НД-15387 (№ 67); 14 – НД-15941 (№ 29); 15 – НД-15339 (№ 553);  
 16 – НД-15369 (№ 429); 17 – НД-15357 (№ 236); 18 – НД-15390 (№ 44).

Фото Романа Лугового. Публікуються вперше

\* Тут і далі в малюнках: у дужках подано номери зразків згідно з польовою нумерацією



У зв'язку з нестратифікованим культурним шаром поселення, відсутністю розвалів та масивних скупчень залишків кераміки, опис фрагментів глиняного посуду раннього періоду доби бронзи (226 фрагментів) проведено за умовними групами, у межах яких рештки кераміки виявляли подібність за низкою ознак. Їх розподілено на 15 груп.

**Група 1** – 15 од. (мал. 7: 2-11, 13; 8: 2).

*Характеристика:* край вінець відігнутий та косо зрізаний назовні, плечі відділені від вінець ребром. Товщина стінок – 0,9-1,4 см.

*Орнаментация:* на плечах ряди вдавлень чотири-, п'яти-, шестизубчастого штампа, що утворюють ялинковий орнамент у горизонтальній площині. Внутрішня поверхня заглажена гребінцевими розчосами.

*Маса:* домішки піску, поодинокі включення шамоту.

*Структура черепка:* щільна, рівномірно випалена.

*Колір:* на зламі черепка – сіро-чорний; зовнішня поверхня – від світло-коричневого до темно-сірого; внутрішня – чорно-сірий, коричнево-сірий.

**Група 2** – 71 од., одна з найбільш численних, що засвідчує загладжування посудин травною або інструментами із зубчастими краями (черепашками, гребінцями) (мал. 7: 14-18; 8: 3).

*Характеристика:* верхні частини таких посудин відсутні, це, здебільшого, фрагменти боків. Товщина стінок – від 0,9 до 1,3 см, переважає останній показник.

*Орнаментация:* ряди вдавлень дво-, чотиризубчастого штампа, розміщені у різних площинах. Більшість фрагментів неорнаментовані, лише обидві поверхні зі слідами загладжування. Зовнішня й внутрішня поверхні із гребінцевими розчосами, розмішеними довільно. В інших поверхня заглажена травною.

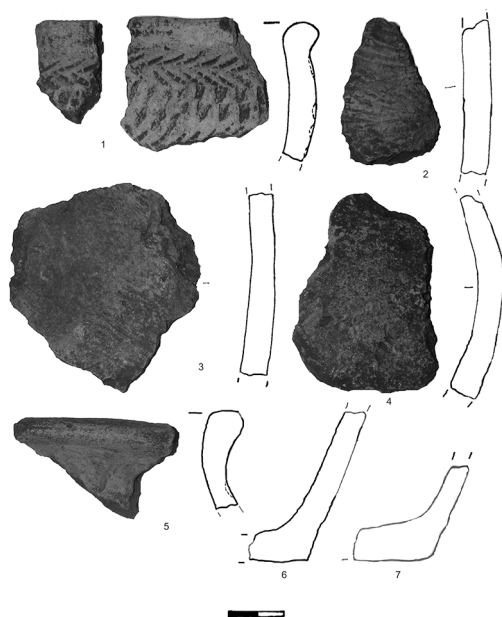

Мал. 8  
Фрагменти посуду раннього періоду доби бронзи.  
Глина, ліплення, вдавлення.  
Клюсівка, урочище Татарський Бугор. Розкоп 2.  
Полтавський краєзнавчий музей імені Василя Кричевського,  
НДА-256. Фото та малюнок Оксани Коваленко.  
Публікуються вперше

*Маса:* домішки піску, поодинокі включення шамоту.

*Структура:* щільна, дещо шарувата.

*Колір:* на зламі черепка – сіро-чорний; зовнішня поверхня – від світло-коричневого, рудого до темно-сірого; внутрішня – чорно-сірий, коричнево-сірий.

**Група 3** – 3 од. (мал. 9: 7: 1).

*Характеристика:* вінця потовщені, горизонтально зрізані, із легким ухилом назовні, край вінець ніби утворює пружок. Тулуб кулястий. Товщина стінок – 0,9-1,0 см.

*Орнаментация:* на край вінець нанесено ряд нігтьових вдавлень. Під краєм вінець невеликі вертикальні розчоси чотиризубчастого штампа, на відстані один від одного. На плечі і тулуб

Мал. 9  
Фрагменти верхньої частини горщика  
ямної культурно-історичної спільноти.  
Глина, ліплення, вдавлення.  
Ключівка, урочище Татарський Бугор.  
Розкоп 1.

Національний музей-заповідник  
українського гончарства в Опішному,  
НД-15478 (№ 420), НД-16489 (№ 940).  
Фото та малюнок Оксани Коваленко.  
Публікуються вперше



нанесено три горизонтальні неконцентричні ряди вдавлень прямо поставленого шестизубчастого штампа, що утворюють ялинковий орнамент. Зовнішня й внутрішня поверхні із гребінцевими розчосами, розмішеними довільно. Ще один варіант – на плечах ряди косо поставленого до площини поверхні чотиризубчастого штампа, що утворюють ялинковий орнамент у горизонтальній площині (мал. 7: 1).

*Маса:* домішки піску, поодинокі включення шамоту.

*Структура:* щільна.

*Колір:* на зламі черепка – сіро-чорний; зовнішня поверхня – світло-коричневий, внутрішня – чорно-сірий.

**Група 4 – 26 од.**

*Характеристика:* верхні частини таких посудин відсутні. Це, здебільшого, бокові. Товщина стінок – від 0,9 до 1,1 см.

*Орнаментация:* зовнішня й внутрішня поверхні із розчосами, виконаними дрібнозубчастим гребінцем, розмішеними довільно.

*Маса:* домішки піску, включення шамоту.

*Структура:* шарувата, щільна.

*Колір:* на зламі черепка – від рожевого до сіро-чорного; зовнішня поверхня – блідо-рожевий; внутрішня – чорно-сірий.

**Група 5 – 57 од. (мал. 10; 11).**

*Характеристика:* вінця високі, прямі; край вінець заокруглений та заглажений. Товщина стінок – 1,0 см. Діаметр вінець – 26 см.

*Орнаментация:* зовнішня й внутрішня поверхні – із глибокими розчосами, виконаними чотиризубчастим гребінцем, неакуратно, тобто поверхня після розчісування додатково не оброблялася, тому чітко помітні сліди виривання ще вологої формувальної маси. Зубці гребінця в перетині мали прямокутну форму. Сліди розчісування мають горизонтальний, вертикальний і діагональний напрям, перехрещуються.

*Маса:* домішки піску, значні включення шамоту та рослинності.

*Структура:* щільна.

*Колір:* на зламі черепка – від рудого до сіро-чорного; зовнішня поверхня – світло-коричневий; внутрішня – чорно-сірий.

**Група 6 – 7 од. (мал. 12:1, 3).**

*Характеристика:* вінця скошені до середини посудини, край вінець дещо відігнутий назовні. Посудина опуклобока. У радянській історіографії щодо такої форми застосовували термін «*ріпоподібна*». Товщина стінок – 1,1 см. Діаметр вінець – 22,0 см.



Мал. 10

Фрагменти горщика доби ранньої бронзи.

Глина, ліплення. Ключівка, урочище Татарський Бугор. Розкоп 1. Національний музей-заповідник українського гончарства в Опішному, НД-15479 (№ 136), НД-15218 (№ 1068), НД-15830 (№ 421), НД-15829 (№ 312), НД-15427 (№ 762), НД-15342 (№ 527), НД-15738 (№ 318), НД-15431 (№ 562), НД-15426 (№ 761). Фото та малюнок Оксани Коваленко. Публікуються вперше

Мал. 11

Фрагменти горщика доби ранньої бронзи.

Глина, ліплення. Ключівка, урочище Татарський Бугор. Розкоп 1. Національний музей-заповідник українського гончарства в Опішному, НД-15803 (№ 345), НД-15785 (№ 398), НД-15480 (№ 844), НД-15024 (№ 998), НД-15417 (№ 1152), НД-15401 (№ 1220). Фото та малюнок Оксани Коваленко. Публікуються вперше

*Орнаментация:* під краєм вінець та на плечах нанесено несистемні прогладжені паличкою смуги, зовнішня й внутрішня поверхні – із розчосами, виконаними крупнозубчастим гребінцем, після нанесення яких поверхню було злегка заглажено.

*Маса:* значні домішки піску, включення шамоту.

*Структура:* щільна.

*Колір:* на зламі черепка – сіро-чорний; поверхня – чорно-сірий.

**Група 7 – 9** од., кераміка доби ранньої бронзи (ямна чи катакомбна культурно-історична спільнота) (мал. 12: 2; 13).

*Характеристика:* вінця відігнуті назовні, край вінець рівно зрізаний. Товщина стінок – 1,1 см.

*Орнаментация:* під краєм вінець до плечей нанесено вертикальні розчоси, виконані крупнозубчастим гребінцем, зовнішня й внутрішня поверхні – із розчосами, розміщеними довільно й виконаними іншим гребінцем з дещо меншими зубцями.

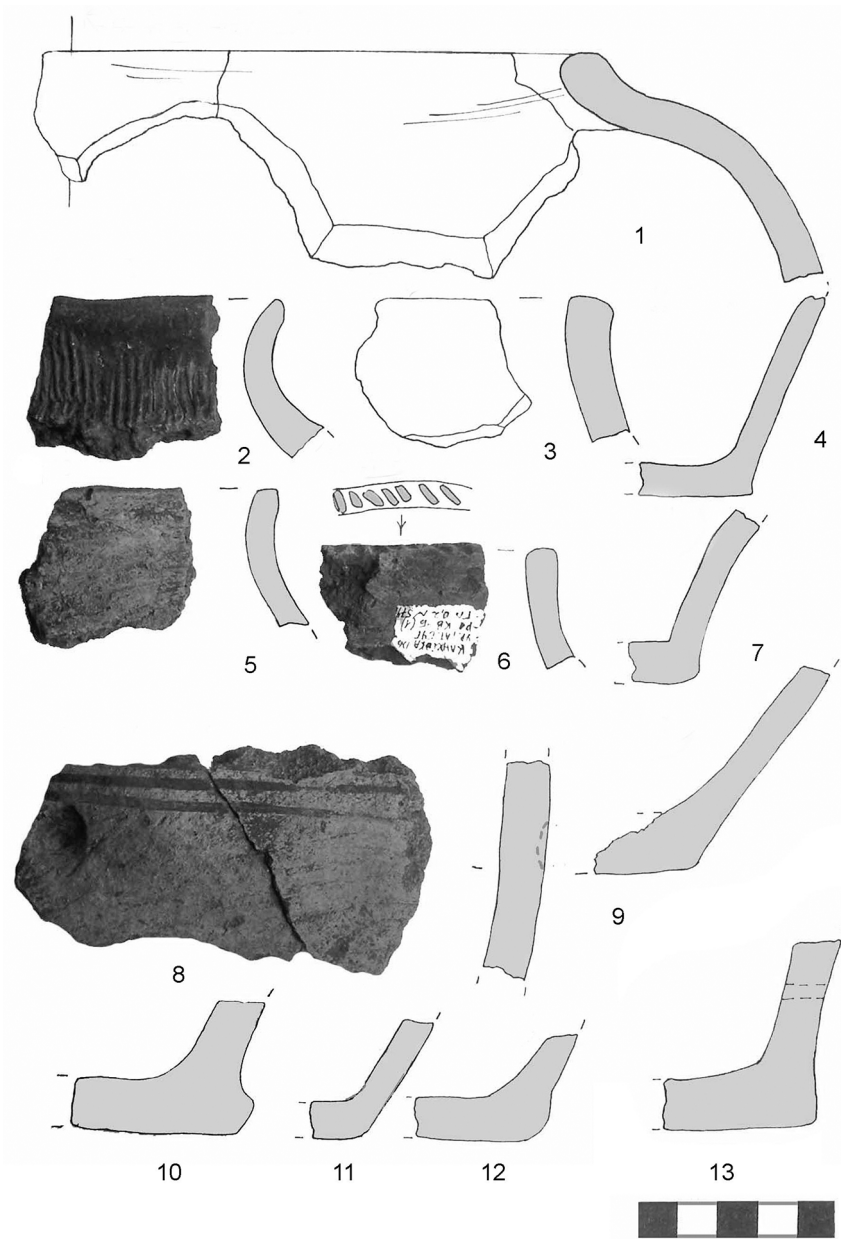

Мал. 12

Фрагменти глиняних ліплених посудин доби бронзи.

Глина, ліплення. Ключівка, урочище Татарський Бугор. Розкоп 1.

Національний музей-заповідник українського гончарства в Опішному:

- 1 – НД-15403 (№ 221), НД-15732 (№ 427), НД-15929 (№ 3), НД-15782 (№ 473), НД-15828 (№ 1026); 3 – 15729 (№ 4);  
 2 – НД-15736 (№ 1196); 4 – НД-15056 (№ 1054); 5 – НД-15731 (№ 361); 6 – НД-15059 (№ 574); 7 – НД-15052 (№ 184);  
 8 – НД-15049 (№ 736), НД-15048 (№ 718); 9 – НД-15053 (№ 146), 10 – НД-15055 (№ 1150); 11 – НД-15058 (№ 491);  
 12 – НД-15051 (№ 107); 13 – НД-15057 (№ 383).

Фото та малюнок Оксани Коваленко. Публікуються вперше





Мал. 13  
Фрагменти верхньої частини горщика доби ранньої бронзи. Глина, ліплення. Ключівка, урочище Татарський Бугор. Розкоп 1.  
Національний музей-заповідник українського гончарства в Опішному, НД-15781 (№ 1100), НД-15388 (№ 660), НД-15361 (№ 1120), НД-15335 (№ 379), НД-15366 (№ 347), НД-15332 (№ 358), НД-15977 (№ 1108).  
Фото та малюнок Оксани Коваленко. Публікуються вперше



Мал. 14  
Фрагменти верхньої частини горщика доби ранньої бронзи (репінської культури). Глина, ліплення. Ключівка, урочище Татарський Бугор. Розкоп 1.  
Національний музей-заповідник українського гончарства в Опішному, НД-15898 (№ 255), НД-15907 (№ 396), НД-15895 (№ 139).  
Фото та малюнок Оксани Коваленко. Публікуються вперше

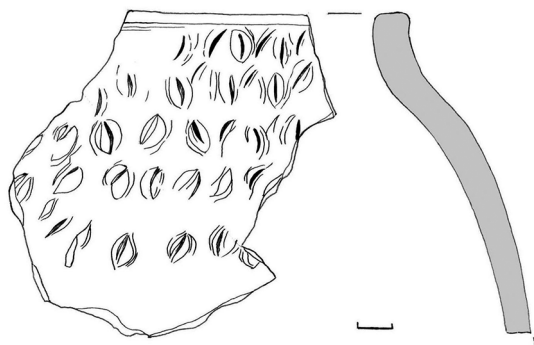

Мал. 15  
Фрагмент № 226 верхньої частини горщика ямної культурно-історичної спільноти. Ключівка, урочище Татарський Бугор. Розкоп 1.  
Національний музей-заповідник українського гончарства в Опішному.  
Малюнок Оксани Коваленко. Публікується вперше

*Маса:* значні домішки піску, включення шамоту.

*Структура:* щільна, шарувата.

*Колір:* на зламі черепка – червонуватий, світло-сірий; поверхня – світло-коричневий, червонуватий; на зламі і поверхні – чорний.

#### **Група 8 – 4 од.**

*Характеристика:* верхні частини таких посудин відсутні. Товщина стінок – 0,6-0,7 см.

*Орнаментация:* зовнішня й внутрішня поверхні – із розчосами, виконаними крупнозубчастим гребінцем.

*Маса:* домішки піску, вапняку.

*Структура:* щільна.

*Колір:* на зламі черепка – сіро-чорний; зовнішня поверхня – світло-коричневий; внутрішня – чорно-сірий.

#### **Група 9 – 1 од.**

*Характеристика:* вінця невеликої посудини, ледь відігнуті назовні, край вінець заокруглений. Товщина стінок – 0,7 см.

*Орнаментация:* зовнішня й внутрішня поверхні – із розчосами, недбало виконаними крупнозубчастим гребінцем. Помітні сліди виривання ще вологої формувальної маси.

*Маса:* домішки піску, крупинки вапняку.

*Структура:* щільна.

*Колір:* на зламі черепка – сіро-чорний; зовнішня поверхня – темно-коричневий; внутрішня – чорно-сірий.

#### **Група 10 – 21 од.**

*Характеристика:* денце округле, товщина стінок – 1,1 см, товщина денця – 1,4 см.

*Орнаментация:* зовнішня й внутрішня поверхні – із розчосами, виконаними зубчастим гребінцем.

*Маса:* домішки піску.

*Структура:* щільна.

*Колір:* злам черепка – двоколірний: яскраво-рудий та сіро-чорний; зовнішня поверхня – яскраво- та блідо-рожевий; внутрішня – чорно-сірий.

#### **Група 11 – 12 од.**

*Характеристика:* стінки й приденцева частина товстостінних посудин. Товщина стінок – 1,0-1,6 см.

*Орнаментация:* зовнішня й внутрішня поверхні із розчосами, виконаними зубчастим гребінцем.

*Маса:* домішки піску, шамоту.

*Структура:* щільна, шарувата.

*Колір:* на зламі черепка – сіро-чорний; зовнішня поверхня – світло-коричневий; внутрішня – сіро-чорний, бурий.

**Група 12 – 3 од.** (мал. 14; цей фрагмент горщика, вірогідно, належить носіям репінської культури, і є унікальною знахідкою для Поворскля).

*Характеристика:* фрагмент верхньої частини посудини, вінця якої відхилено назовні; наявний значний перегин у місці переходу вінець у плечі.

*Орнаментация:* зовнішня й внутрішня поверхні із розчосами, виконаними зубчастим гребінцем. Край вінець з обох боків прикрашено нігтьовими вдавленнями. Під вінцями – ряд великих зовнішніх перлин. На плечах нанесено косі ряди гребінчастого штампа.

*Маса:* візуально помітні домішки піску, блискітки мінералу, білі часточки, вірогідно черепашки.

*Структура:* щільна. Зовнішня й внутрішня поверхні ангобовано червоною глиною.

*Колір:* на зламі черепка – сіро-чорний; зовнішня поверхня – від світло-коричневого до червоно-рудого.

**Група 13 – 1 од.** (мал. 15). Цей фрагмент горщика відповідає середньому періоду Михайлівки III.

*Характеристика:* фрагмент верхньої частини посудини, з короткими прямими вінцями, краї вінець горизонтально зрізані, тулуб округлий.

*Орнаментация:* від краю вінець і до середини тулуба зовнішня поверхня вкрита

рядами почергово звернених у різні боки пальцево-нігтьових вдавлень. Поверхні із ледь помітними розчосами.

*Маса:* візуально помітні домішки піску.

*Структура:* щільна.

*Колір:* чорно-сірий, однорідний.

**Група 14** – 5 од. (мал. 8: 1, 4, 5).

*Характеристика:* форма вінець — потовщені, горизонтально зрізані, із легким ухилом назовні, край вінець ніби утворює пружок. Тулуб шароподібний. Товщина стінок – 0,9-1,2 см.

*Орнаментация:* під краєм вінець ряд відтисків п'ятизубчастого штампа, що утворює ялинковий орнамент у горизонтальній площині. На плечах і тулубі нанесено два ряди пальцево-нігтьових відтисків, під якими залишки ще одного ряду зубчастого штампа. На плечах залишки ряду нігтьових вдавлень.

*Маса:* домішки піску, поодинокі вклучення шамоту, сліди вигорілої рослинності.

*Структура:* щільна.

*Колір:* на зламі черепка – сіро-жовтий; зовнішня поверхня – світло-жовтий.

**Група 15** – 4 од. (мал. 8: 7).

*Характеристика:* фрагменти денець із відбитками зерняток рослин. Денця пласкі. Слід зауважити, що на поселенні фактично не виявлено фрагментів денець гостродонних посудин, за винятком одного (описано в групі 10).

*Орнаментация:* Неорнаментовані. Поверхня добре заглажена.

*Маса:* значні домішки дрібнозернистого піску та дрібно товченої черепашки; помітні сліди вигорілої рослинності.

*Структура:* пориста.

*Колір:* на зламі черепка — від сірого до чорного; поверхня — від світло-коричневого до темно-коричневого.

Таким чином, гончарний комплекс поселення репрезентує залишки тимчасових поселень ямної культури

різних хронологічних етапів: давньоямної та пізньоямної, із кількісним переважанням останньої. Щодо першої групи, то вона належить до кола пам'яток, які Валентин Даниленко розглядав як початкову, репінсько-рогачицьку, фазу пізнього, михайлівського, періоду ямної культури, для якого характерні два типи посуду (Спіцина, 2010, с. 7). Перший тип посуду з поселення Татарський Бугор представлено лише кількома фрагментами (група 12, 13, 14), серед яких вінця з перлинами. Загалом же дослідники зауважують, що тип репрезентований плоскодонними горщиками з високими відігнутими вінцями й плечима, на яких їх орнаментовано перлинами, а також відбитками мотузочка, що поєднуються в горизонтальні лінії й зигзаг. У формувальній масі наявні домішки подрібненої перепаленої мушлі й кровавику, які надавали посуду вохряно-червоного кольору. «*Прикметною рисою кераміки другого типу, теж плоскодонного, спорідненого з першим перлинним та шнуровим орнаментами, є, у першу чергу, домішка дрібного піску й товченої мушлі, що надавало посуду звичайного сірого кольору, а, по-друге, штампований орнамент, виконаний гребінцем, прямим штампом тощо*» (Спіцина, 2010, с. 7). Ця група кераміки представлена більш широко.

Для пізньоямних пам'яток характерний посуд з ледь відхиленими вінцями, вкритий розчосами, переважно неорнаментований, або ж вкритий рядами відтисків дрібнозубчастого штампа, товстостінний. Також зафіксовано переважання плоскодонних посудин над гостродонними.

Неподалік від описаного поселення, у заплаві, у схожих топографічних умовах розміщено ще кілька місцезнаходжень із керамікою ямного часу. Зокрема, це **п. Ключівка-5, урочище Дашків Бугор**. Поселення відоме за розвідками Володимира Мокляка (1989), Олександра

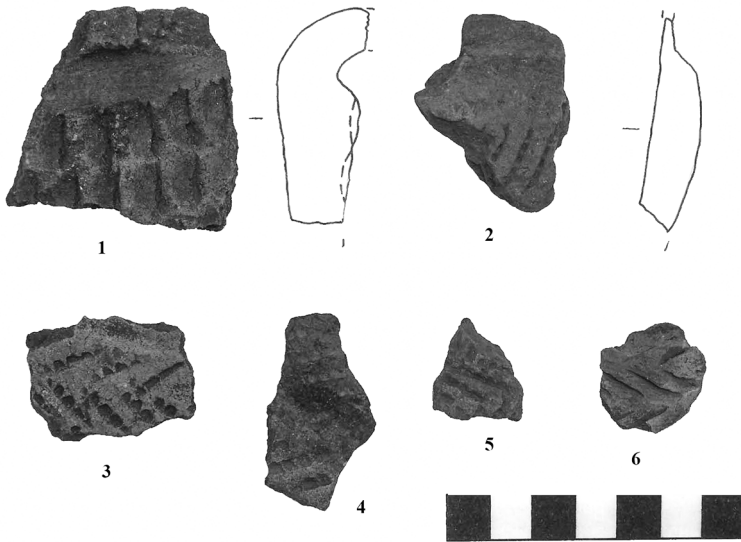

Мал. 16  
 Фрагменти глиняного  
 ліпленого посуду  
 доби ранньої бронзи  
 (ямної культурно-історичної  
 спільноти).  
 Глина, ліплення.  
 Ключівка-5,  
 урочище Дашків Бугор.  
 Шурф №2. Національний  
 музей-заповідник  
 українського гончарства  
 в Опішному:  
 1 – НД-15962 (№ 15);  
 2 – НД-15981 (№ 37);  
 3 – НД-15972 (№ 25);  
 4 – НД-15956 (№ 5);  
 5 – НД-15957 (№ 6);  
 6 – НД-16005 (№ 26).  
 Фото та малюнок  
 Оксани Коваленко.  
 Публікуються вперше

Ключівка-5,  
 урочище Дашків Бугор

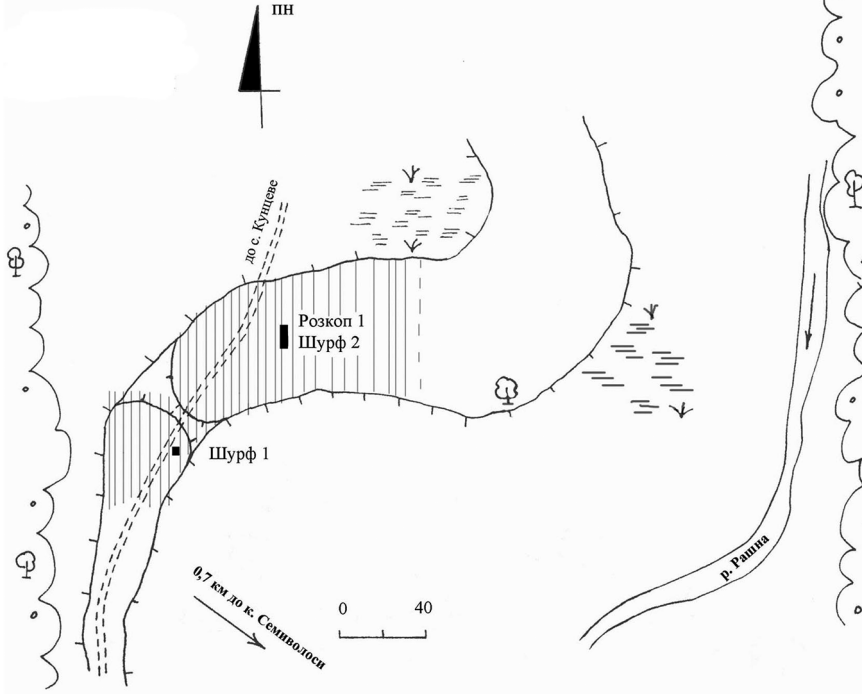

Мал. 17  
 План поселення Ключівка-5 в урочищі Дашків Бугор.  
 Малюнок Оксани Коваленко. Публікуються вперше



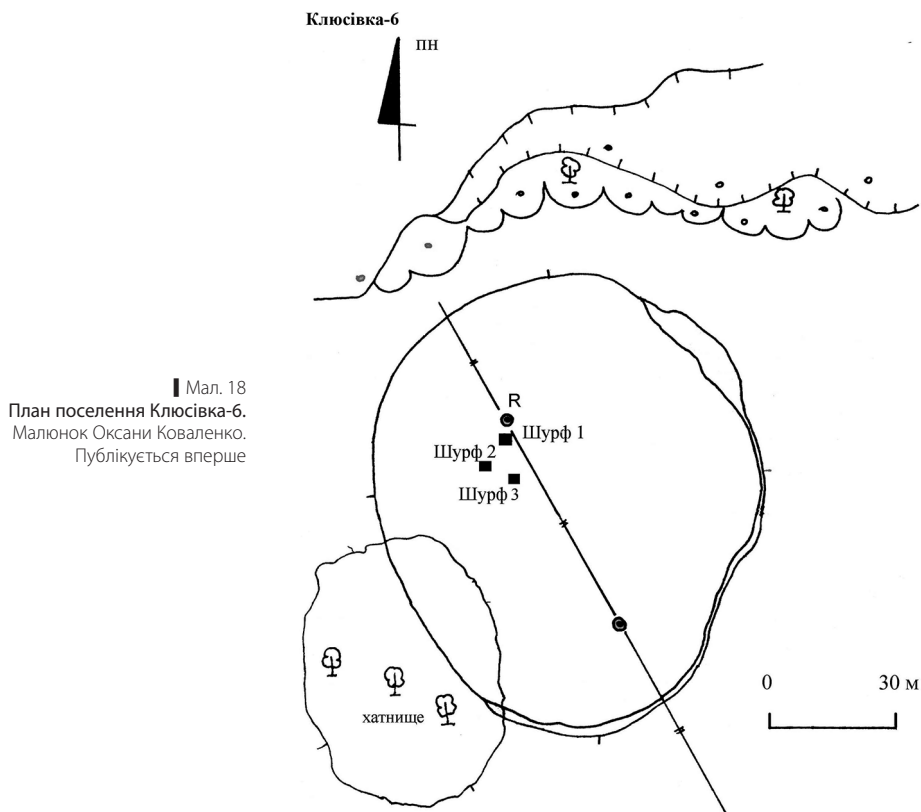

Ткаченка (1995), матеріали яких неодноразово публікувалися. Розміщене на правому березі р. Рашни (притоки р. Ворскли), який має висоту 3,5-3,6 м над рівнем заплави (мал. 17). Витягнуте вздовж берега та займає смугу шириною 20-70 м, довжиною 250 м. Поселення активно розорюється. На поселенні 2006 року було закладено два шурфи (2x2 м) та розкоп № 1 (13 м<sup>2</sup>), прилеглий до шурфу № 1. Досліджено культурний шар, потужність якого становить 0,4-0,5 м. Він складається із сірого чорноземного супіску, не стратифіковано. У ньому виявлено знахідки – переважно фрагменти глиняного посуду доби неоліту ямково-гребінцевої кераміки, ямної, бабинської культур, скіфського часу (Коваленко, Луговий, 2006, арк. 40-45; 2008, с. 23).

Найбільш насичений знахідками культурний шар на глибині 0,2-0,4 м. У розкопі досліджено яму, обриси якої овально-трикутної форми, розміри – 0,78x1,2 м. На дні форма ями наближена до трикутної, розміри 0,77x0,88 м. Глибина її 0,51 м від рівня впуску.

У культурному шарі виявлено фрагменти стінок посудин доби ранньої бронзи (ямної культурно-історичної спільноти), прикрашених вдавленнями зубчастого штампа, що утворюють ялинковий орнамент (мал. 16: 3, 5), або насічками, що утворюють ялинковий орнамент (мал. 16: 6). Один фрагмент стінки посудини зі слідами ремонту. Його прикрашено відтисками зубчастого штампа, що утворюють ялинковий орнамент. Край вінець відбито та обточено (мал.16: 2).



Мал. 19

Фрагменти посуду. Глина, ліплення. Доба ранньої бронзи. Ключівка-6.

Розкопки Оксани Коваленко та Романа Лугового 2008 року.

Національний музей-заповідник українського гончарства в Опішному:

1 – НД-15359 (№ 30); 2 – НД-15182 (№ 31); 3 – НД-15196 (№ 32); 4 – НД-15916 (№ 37); 5 – НД-15949 (№ 38).

Фото та малюнок Оксани Коваленко. Публікуються вперше

Фрагмент належав посудині ямного часу. Увагу привертає фрагмент верхньої частини посудини, прикрашеної пальцевими зачіпами, що хронологічно відповідає середньому періодові Михайлівки III (мал. 16: 1), подібний за візуальними ознаками посудині з Татарського Бугра.

**Поселення Ключівка-6** розташоване на північ від околиці с. Ключівка (куток «Семиволоси»), на дюнному підвищенні в заплаві р. Ворскла (мал. 18). Висота дюни становить 2,6-3,0 м над рівнем заплави. Розміри – 85x105 м. Розорюється, на південно-західному схилі помітні сліди старого хатища, через поселення проходить лінія електропередач. На ньому помітні невеликі грабіжницькі ями. На поселенні було закладено 3 шурфи, розмірами 1x2 м (Коваленко, Луговий, 2006, с. 177-182).

Серед знахідок глиняного ліпленого посуду доби ранньої бронзи, виявлених у культурному шарі шурфу, окрім численних стінок, прикрашених гребінцевими розчосами, та неорнаментованих стінок горщиків, фрагмент вінець посудини, прикрашеної на зрізі вінець та бічній поверхні відтисками штампа, на плечах – відтисками п'ятизубчастого штампа, що утворюють ялинковий орнамент (мал. 19: 1), тощо. Загалом кераміка типова для пізнього ямного часу, відповідає вищеописаній, яка походить із поселення Татарський Бугор.

**Висновки.** Відомі нині поселення ямної культурно-історичної спільноти в Поворсклі досліджено переважно за розвідковими зборами. Вони є різночасовими й нестратифікованими. Винятком є розкопки поселень поблизу

с. Ключівка Новосанжарського району в урочищі Татарський Бугор та Дашків Бугор, проведені авторами у 2006 та 2008 роках. Ці пам'ятки й нині залишаються єдиними дослідженими поселеннями доби бронзи в Поворсклі.

Атрибуція й датування знахідок засвідчили наявність на поселенні в урочищі Татарський Бугор, Дашків Бугор та Ключівка-6 тимчасових стоянок та сезонних поселень різних історичних епох – неоліту: ямково-гребінцевої кераміки, дніпро-донецької культури; енеолітичного часу (Тип Засуха та Бузьки). Окрім того, зафіксовано наявність поселень бабинської

культури, пізнього та фінального періодів доби бронзи, раннього заліза. Виявлено поодинокі знахідки XVIII століття.

Виділено кілька груп кераміки ямної культурно-історичної спільноти різних хронологічних етапів, зокрема раннього (репінська культура), середнього (синхронного шару Михайлівки III) та пізнього періодів існування культури.

Здобуті результати є вагомими, зважаючи на відсутність досліджень на території Поворскля поселенських пам'яток репінської культури, низки типів енеолітичних культур, доби ранньої бронзи.

- 
- Андрієнко, В. П. 1965. *Отчет о разведках в Харьковской и Полтавской областях в 1965 г.* Науковий архів Інституту археології НАН України, ф. е., 1965/71, спр. 5057.
- Бовкун, І. В., Мокляк, В. А. 1989. Археологические разведки на территории Новосанжарского района. В: Бондаревский, П. К. (отв. ред). *Охрана и исследование памятников археологии Полтавщины. Второй областной научно-практический семинар.* Полтава, с. 39-41.
- Бондарь, Н. Н., 1974. *Поселения Среднего Поднепровья эпохи ранней бронзы.* Киев: Вища школа.
- Гавриленко, І. М., Ткаченко, О. М. 1995. Розвідка у Середньому Поворсклі. В: Супруненко, О. Б. (ред.). *Полтавський археологічний збірник.* Ч. 3. Полтава, с. 93-95.
- Гейко, А. В., 1998. *Звіт про археологічні дослідження у басейні р. Ворскли у 1998 р.* Науковий архів Центру охорони та досліджень пам'яток археології, ф. е., спр. 205.
- Коваленко, О. В., Луговий, Р. С. 2006. *Звіт про археологічні розкопки та розвідки поблизу с. Ключівка Новосанжарського району Полтавської області у 2006 р.* Національний музей-заповідник українського гончарства в Опішному, Національний архів українського гончарства, ф. 1, оп. 7, спр. 107.
- Коваленко, О. В., Луговий, Р. С. 2008. Дослідження у Новосанжарському районі Полтавської області у 2006 р. *Археологічний літопис Лівобережної України,* 1-2, с. 22-25.
- Коваленко, О. В., Луговий, Р. С. 2009. Археологічні дослідження в Чутівському та Новосанжарському районах Полтавської області. *Археологічні дослідження в Україні 2008 р.* Київ, с. 124-126.
- Кулатова, І. М., Супруненко, О. Б. 1993. До археологічної карти верхньої течії річки Полузір'я. В: Супруненко, О. Б. (ред.). *Полтавський археологічний збірник.* Ч. 1. Полтава, с. 54-64.
- Луговий, Р.С., Коваленко, О.В. 2009. *Звіт про археологічні розкопки поблизу с. Ключівка Новосанжарського району Полтавської області у 2008 р.* Науковий архів Полтавського краєзнавчого музею імені Василя Кричевського, ф. 04, спр. 04-348.
- Луговий, Р. С., Коваленко, О. В., Гейко, А. В. 2016. Кераміка скіфського часу з поселень навколо с. Ключівка у Нижньому Поворсклі. В: Супруненко, О. Б. (відп. ред.). *Феномен Більського городища-2016: до 95-річчя від дня народження визначного українського археолога Б. А. Шрамка (1921–2012) та 110-річчя від початку археологічних досліджень Більського городища.* Київ, Полтава, с. 179-188.
- Мокляк, В. А. 1990. Археологические памятники в окрестностях Новых Санжар. В: Супруненко, А. Б. (ред.). *Археологические исследования на Полтавщине.* Полтава, с. 109-115.
- Мокляк, В. О. 2007а. [Дубина с., Руденківська сільська рада]. Поселення 2 – середина – 3-я чверть I тис. н. е. (арх.). В: *Звіт пам'яток історії та культури України: Полтавська область, Новосанжарський район.* Полтава: Дивосвіт, с. 61.
- Мокляк, В. О. 2007б. [Старі Санжари с., Старосанжарівська сільська рада]. Поселення – неоліт (V–III тис. до н. е.), ямна культура (XXVIII–IX ст. до н. е.), Київська Русь (XII ст.) XVII–XVIII ст. н. е. (арх.). В: *Звіт пам'яток історії та культури України: Полтавська область, Новосанжарський район.* Полтава: Дивосвіт, с. 145.

- Мокляк, В. О., Гейко, А. В., Луговий, Р. М. 2007. [Кунцеве]. Поселення – доба бронзи, слов'янський час, черняхівська культура (арх.). В: *Звіт пам'яток історії та культури України: Полтавська область, Новосанжарський район*. Полтава: Дивосвіт, с. 78.
- Назар, І., Сало, Б., Ковальський-Білокрилий, Я., Кіселевич, Ю. 2020. Рятівні розкопки курганів у Кобеляцькому районі. *Археологічні дослідження в Україні – 2019*. Київ, с. 221-222.
- Сидоренко, Г. О., Махно, Є. В., Телегін, Д. Я. 1982. *Довідник з археології України. Полтавська область*. Київ: Наукова думка.
- Спіцина, Л. А. 2010. Поселення Нижній Рогачик. *Археологія і давня історія України*, 3, с. 5-11.
- Супруненко, А. Б. 1983. *Отчет о разведках и охранных раскопках на территории Полтавской области разведотряда ПКМ в 1983 г.* Науковий архів Інституту археології НАН України, ф. е., спр. 20969.
- Супруненко, А. Б. 1985. Исследования на Полтавщине. *Археологические открытия 1983 года*. Москва: Наука, с. 262.
- Супруненко, А. Б. 1987. Работы в бассейне р. Ворсклы. *Археологические открытия 1985 года*. Москва: Наука, с. 417.
- Супруненко, А. Б. 1988. *Археологические памятники территории г. Полтавы и окрестностей: каталог*. Полтава.
- Супруненко, А. Б. 1990. Археологические исследования Полтавского краеведческого музея (к 100-летию со дня основания). В: Супруненко, А. Б. (ред.). *Археологические исследования на Полтавщине*. Полтава, с. 5-42.
- Супруненко, О. Б. 1992. Археологічні пам'ятки пониззя р. Коломак. В: Супруненко, О. Б. (ред.). *Археологічний збірник Полтавського краєзнавчого музею*, 1. Полтава, с. 40-56.
- Супруненко, А. Б., Кулатова, І. Н., Гавриленко, І. Н., Морозко, Д. В. 1984. *Отчет о разведках на Полтавщине в 1984 г.* Науковий архів Центру охорони та досліджень пам'яток археології, ф. е., спр. 11.
- Супруненко, О. Б., Кулатова, І. М., Шерстюк, В. В. 2000. *Звіт про археологічні обстеження в околицях смт Котельва Полтавської області влітку 2000 р.* Науковий архів Центру охорони та досліджень пам'яток археології, ф. е., спр. 400.
- Ткаченко, О. М. 1991. Нові пам'ятки в околицях сіл Ключівка та Кунцеве Новосанжарського району. В: Супруненко, О. Б. (ред.). *Пам'ятки археології Полтавщини. До 100-річчя Полтавського краєзнавчого музею*. Полтава, с. 79-83.
- Ткаченко, О. М. 1992. Поселення Ключівка-14 у Нижньому Поворсклі. В: Супруненко, О. Б. (ред.). *Археологічний збірник Полтавського краєзнавчого музею*, 1. Полтава, с. 100-104.
- Ткаченко, О. М., Заїка, А. Г., Супруненко, О. Б., Шерстюк, В. В. 2011. Археологічний комплекс Михайлівка (Брусія) І. В: *Звіт пам'яток історії та культури України: Полтавська область, Диканський район*. Полтава: Дивосвіт, с. 172-174.
- Шерстюк, В. В. 2005. Кераміка зрубного часу із поселення в ур. Рубіжне поблизу Більського городища. *Археологічний літопис Лівобережної України*, 1-2, с. 10-13.

© Roman Luhovy

Assistant of the Department of History of Ukraine  
in Poltava National V.G. Korolenko Pedagogical University.  
ORCID ID 0000-0002-8824-0513.  
luhovroman@gmail.com (Poltava, Ukraine)

© Oksana Kovalenko

Candidate of Historical Sciences, docent,  
Researcher of the Ceramology Institute –the branch of the Ethnology Institute  
of the National Academy of Sciences of Ukraine,  
Senior Researcher of the National Museum of Ukrainian Pottery in Opishne.  
ORCID ID 0000-0003-0980-2870.  
kovksana@gmail.com (Opishne, Ukraine)

## The Ceramics of the Pit-Grave Culture from Settlements in the Vorskla River Basin

*The article deals with the fragments of the pottery of the Pit-grave cultural community, found in the settlements in the Vorskla river basin (Poltava region) are considered. The list of the cites of Pit-grave cultural community which were explored is given. All settlements of the Early Bronze Age are different, non-stratified. Materials of excavations of the settlements of Tatarsky Buhor (Tatar's Hill) and Dashkiv*



*Buhor (Dashko's Hill) near the village of Klyusivka of the Novi Sanzhary District, conducted by the authors in 2006 and 2008, are described here. They still remain the only excavated settlements of the Bronze Age in the Vorskla river basin. Several groups of the Pit-grave culture's pottery of the different chronological stages, in particular the early Pit-grave cultural community (Repin culture and the synchronous layer of Mykhailivka III) and the late period of the culture's existence, have been identified.*

**Keywords:** archaeological ceramology, ceramics, pot, Pit-grave cultural community, Repin culture, Vorskla river basin, Poltava region, Tatarsky Buhor, Klyusivka, Mykhailivka III.

#### References:

- Andryenko, V. P. 1965. *Otchet o razvedkakh v Kharkovskoi y Poltavskoi oblastiakh v 1965 h.* Naukovyi arkhiv Instytutu arkeolohii NAN Ukrainy, f.e., 1965/71, spr. 5057.
- Bovkun, I. V., Moklyak, V. A. 1989. Arxeologicheskie razvedki na territorii Novosanzharskogo rajona. In: Bondarevskij, P. K. (ed). *Oxrana i issledovanie pamyatnikov arxeologii Poltavshhiny*. Vtoroj oblasnoj nauchno-prakticheskij seminar. Poltava, s. 39-41.
- Bondar', N. N. 1974. *Poseleniya Srednego Podneprov'ya epohi rannej bronzy.* Kiev: Vyshcha shkola.
- Havrylenko, I. M., Tkachenko, O. M. 1995. Rozvidka u Serednomu Povorskli. In: Suprunenko, O. B. (ed.). *Poltavskiy arkeolohichnyi zbirnyk.* Ch. 3. Poltava, s. 93-95.
- Heiko, A. V. 1998. *Zvit pro arkeolohichni doslidzhennia u baseini r. Vorskly u 1998 r.* Naukovyi arkhiv Tsentru okhorony ta doslidzhen pamiatok arkeolohii, f. e., spr. 205.
- Kovalenko, O. V., Luhovy, R. S. 2006. *Zvit pro arkeolohichni rozkopky ta rozvidky poblyzu s. Kliusivka Novosanzharskoho raionu Poltavskoi oblasti u 2006 r.* Natsionalnyi muzei-zapovidnyk ukrainskoho honcharstva v Opishnomu, Natsionalnyi arkhiv Ukrainskoho honcharstva, f. 1, op. 7, spr. 107.
- Kovalenko, O. V., Luhovy, R. S. 2008. *Doslidzhennia u Novosanzharskomu raioni Poltavskoi oblasti u 2006 r.* *Arkeolohichnyi litopys Livoberezhnoi Ukrainy*, 1-2, s. 22-25.
- Kovalenko, O. V., Luhovy, R. S. 2009. *Arkeolohichni doslidzhennia v Chutivskomu ta Novosanzharskomu raionakh Poltavskoi oblasti.* *Arkeolohichni doslidzhennia v Ukraini 2008 r.* Kyiv, s. 124-126.
- Kulatova, I. M., Suprunenko, O. B. 1993. *Do arkeolohichnoi karty verkhnoi techii richky Poluzirria.* In: Suprunenko, O. B. (ed.). *Poltavskiy arkeolohichnyi zbirnyk.* Ch. 1. Poltava, s. 54-64.
- Luhovy, R. S., Kovalenko, O. V. 2009. *Zvit pro arkeolohichni rozkopky poblyzu s. Kliusivka Novosanzharskoho raionu Poltavskoi oblasti u 2008 r.* Naukovyi arkhiv Poltavskoho kraieznavchoho muzeiu imeni Vasylia Krychevskoho, f. 04, spr. 04-348.
- Luhovy, R. S., Kovalenko, O. V., Heiko, A. V. 2016. *Keramika skifskoho chasu z poselen navkolo s. Kliusivka u Nyzhnomu Povorskli.* In: Suprunenko, O. B. (ed.). *Fenomen Bilskoho horodyshcha-2016: do 95-richchia vid dnia narodzhennia vyznachnoho ukrainskoho arkeoloha B. A. Shramka (1921-2012) ta 110-richchia vid pochatku arkeolohichnykh doslidzhen Bilskoho horodyshcha.* Kyiv, Poltava, s. 179-188.
- Mokliak, V. A. 1990. *Arkeolohicheskye pamiatnyky v okrestnostiakh Novykh Sanzhar.* In: Suprunenko, A. B. (ed.). *Arkeolohicheskye yssledovanyia na Poltavshchynе.* Poltava, s. 109-115.
- Mokliak, V. O. 2007a. [Dubyna s., Rudenkivska silska rada]. *Poselennia 2 – seredyna – 3-ia chvert I tys. n. e. (arkh.).* In: *Zvid pamiatok istorii ta kultury Ukrainy: Poltavska oblast, Novosanzharskyi raion.* Poltava: Dyvosvit, s. 61.
- Mokliak, V. O. 2007b. [Stari Sanzhary s., Starosanzharivska silska rada]. *Poselennia – neolit (V–III tys. do n. e.), yamna kultura (XXVIII–IX st. do n. e.), Kyivska Rus (XII st.) XVII–XVIII st. n. e. (arkh.).* In: *Zvid pamiatok istorii ta kultury Ukrainy: Poltavska oblast, Novosanzharskyi raion.* Poltava: Dyvosvit, s. 145.
- Mokliak, V. O., Heiko, A. V., Luhovy, R. M. 2007. [Kuntseve]. *Poselennia – doba bronzy, slovianskyi chas, cherniakivska kultura (arkh.).* In: *Zvid pamiatok istorii ta kultury Ukrainy: Poltavska oblast, Novosanzharskyi raion.* Poltava: Dyvosvit, s. 78.
- Nazar, I., Salo, B., Kovalskyi-Bilokrylyi, Ya., Kisilevych, Yu. 2020. *Riativni rozkopky kurhanu y Kobeliatskomu raioni.* *Arkeolohichni doslidzhennia v Ukraini – 2019.* Kyiv, s. 221-222.
- Sydorenko, H. O., Makhno, Ye. V., Telehin, D. Ia. 1982. *Dovidnyk z arkeolohii Ukrainy. Poltavska oblast.* Kyiv: Naukova dumka.
- Spitsyna, L. A. 2010. *Poselennia Nyzhnii Rohachyk.* *Arkeolohiia i davnia istoriia Ukrainy*, 3, s. 5-11.
- Suprunenko, A. B. 1983. *Otchet o razvedkax i oxranny'x raskopkax na territorii Poltavskoj oblasti razvedotryada PKM v 1983 g.* Naukovij arxiv Instytutu arxeologii NAN Ukraïni, f.e., spr. 20969.

- Suprunenko, A. B. 1985. Issledovaniya na Poltavshhine. *Arxeologicheskie otkry'tiya 1983 goda*. Moskva: Nauka, s. 262.
- Suprunenko, A. B. 1987. Raboty` v bassejne r. Vorskly`. *Arxeologicheskie otkry'tiya 1985 goda*. Moskva: Nauka, s.417.
- Suprunenko, A. B. 1988. *Arxeologicheskie pamyatniki territorii g. Poltavy` i okresnostej: katalog*. Poltava.
- Suprunenko, A. B. 1990. Arxeologicheskie issledovaniya Poltavskogo kraevedcheskogo muzeya (k 100-letiyu so dnya osnovaniya). In: Suprunenko, A. B. (ed.). *Arxeologicheskie issledovaniya na Poltavshhine*. Poltava, s. 5-42.
- Suprunenko, O. B. 1992. Arkheolohichni pam'iatky ponyzzia r. Kolomak. In: Suprunenko, O. B. (ed.). *Arkheolohichniy zbirnyk Poltavskoho kraieznavchoho muzeiu*, 1. Poltava, s. 40-56.
- Suprunenko, A. B., Kulatova, Y. N., Havrylenko, Y. N., Morozko, D. V. 1984. *Otchet o razvedkakh na Poltavshchynе v 1984 h.* Naukovyi arkhiv Tsentru okhorony ta doslidzhen pamiatok arkheolohii , f. e., spr. 11.
- Suprunenko, O. B., Kulatova, I. M., Sherstiuk, V. V. 2000. *Zvit pro arkheolohichni obstezhennia v okolytsiakh smt Kotelva Poltavskoi oblasti vlitku 2000 r.* Naukovyi arkhiv Tsentru okhorony ta doslidzhen pamiatok arkheolohii , f. e., spr. 400, 35 ark.
- Tkachenko, O. M. 1991. Novi pamiatky v okolytsiakh sil Klusivka ta Kuntseve Novosanzharskoho raionu. In: Suprunenko, O. B. (ed.). *Pamiatky arkheolohii Poltavshchyny. Do 100-richchia Poltavskoho kraieznavchoho muzeiu*. Poltava, s. 79-83.
- Tkachenko, O. M. 1992. Poselennia Klusivka-14 u Nyzhnomu Povorskli. *Arkheolohichniy zbirnyk Poltavskoho kraieznavchoho muzeiu*, 1. Poltava, s. 100-104.
- Tkachenko, O. M., Zaika, A. H., Suprunenko, O. B., Sherstiuk, V. V. 2011. Arkheolohichniy kompleks Mykhailivka (Brusiia) I. In: *Zvid pamiatok istorii ta kultury Ukrainy: Poltavska oblast, Dykanskyi raion*, Poltava: Dyvosvit, s. 172-174.
- Sherstiuk, V. V. 2005. Keramika zrubnoho chasu iz poselennia v ur. Rubizhne poblyzu Bilskoho horodyshcha. *Arkheolohichniy litopys Livoberezhnoi Ukrainy*, 1-2, s. 10-13.

Отримано 30 липня 2020

Received July 30, 2020

## «Трипільська кераміка»: огляд виставки кераміки з фондів Національного музею-заповідника українського гончарства в Опішному

*Подано огляд виставки трипільської кераміки з фондів Національного музею-заповідника українського гончарства в Опішному. На ній було презентовано 65 глиняних посудин, віднайдених під час археологічних розкопок, проведених на поселенні Бернашівка-2 впродовж 1989–1991, 1993 років Дністровською експедицією Інституту археології НАН України під керівництвом кандидата історичних наук Олексія Корвіна-Піотровського, та переданих 1995 року на зберігання Музею-заповіднику.*

**Ключові слова:** археологічна керамологія, музеєзнавча керамологія, трипільська культура, кераміка, виставка, Національний музей-заповідник українського гончарства в Опішному.

24 травня 2017 року в Музеї мистецької родини Кричевських відбулося відкриття виставки трипільської кераміки з колекції Національного музею-заповідника українського гончарства в Опішному. Презентація експозиції стала невід'ємною складовою програми Національного наукового реставраційно-керамологічного симпозиуму «Актуальні проблеми збереження гончарної спадщини України (консервація, реставрація, експонування)», який відбувся впродовж 24-26 травня 2017 року в Опішному (Полтавщина), на базі Музею-заповідника.

Експозиція виставки презентувала 65 глиняних посудин трипільської доби, віднайдених під час археологічних розкопок. Доповненням унікальних пам'яток минулого стали сучасні полотна з орнаментами, притаманними трипільській культурі.

Виставка експонується й донині, оскільки викликає значне зацікавлення відвідувачів. Авторами концепції й художнього вирішення стали генеральний директор Національного музею-заповідника українського гончарства Олесь Пошивайло, завідувач Наукового відділу виставок Світлана Конюшенко, завідувач Музею мистецької родини Кричевських Антон Плохой та художник Наукового відділу виставок Зінаїда Близнюк.

Трипільська культура (культурно-історична спільнота Трипілля-Кукутені) – яскраве явище в історії Південно-Східної Європи кінця VI – початку III тисячоліття до н. е. Ареал її поширення охоплює кілька сучасних європейських країн: від румунської Трансильванії до українського Дніпра та від Карпат до Північного Причорномор'я. Сучасні дослідження



1

2



Мал. 1

Фрагменти експозиції виставки

*«Трипільська кераміка (з фондової колекції Національного музею-заповідника українського гончарства в Опішному)» (1-2). Опішне, Полтавщина. 24.05.2017.*

Фото Тараса Пошивайла. Публікуються вперше





1

2



Мал. 2

Фрагменти експозиції виставки

«Трипільська кераміка (з фондової колекції Національного музею-заповідника українського гончарства в Опішному)» (1-2). Опішне, Полтавщина. 24.05.2017.

Фото Тараса Пошивайла. Публікуються вперше



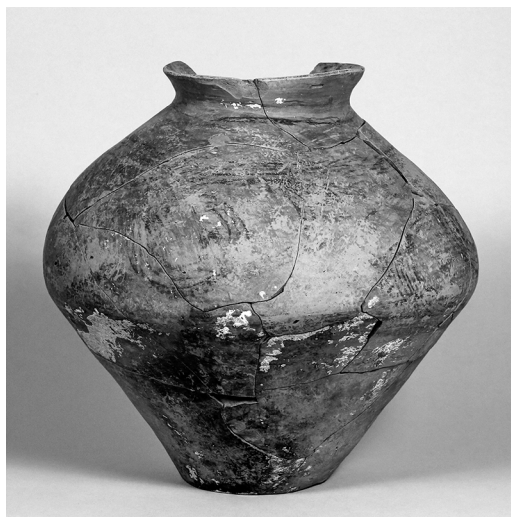

1



2

Мал. 3

Посудина (1-2). Глина, фарба, ліплення, лискування, мальовка, 30,5х31,3 см.  
Бернашівка, Вінниччина. Трипільська культура. IV–III тисячоліття до н. е.  
Національний музей-заповідник українського гончарства в Опішному, ТЗ-21/1-17



1



2

Мал. 4

Посудина (1-2). Глина, фарба, ліплення, лискування, мальовка, 15,3х21,7 см.  
Бернашівка, Вінниччина. Трипільська культура. IV–III тисячоліття до н. е.  
Національний музей-заповідник українського гончарства в Опішному, НД-13161



1



2

Мал. 5

Посудина (1-2). Глина, фарба, ліплення, лискування, мальовка, 17,5х22,8 см.  
Бернашівка, Вінниччина. Трипільська культура. IV–III тисячоліття до н. е.  
Національний музей-заповідник українського гончарства в Опішному, КНА-51/КА-41



1



2

Мал. 6

Посудина (1-2). Глина, фарба, ліплення, лискування, мальовка, 27,6х26,8 см.  
Бернашівка, Вінниччина. Трипільська культура. IV–III тисячоліття до н. е.  
Національний музей-заповідник українського гончарства в Опішному, НД-13154



1



2

Мал. 7

Посудина (1-2). Глина, фарба, ліплення, лискування, мальовка, 19,1х19,9 см.  
Бернашівка, Вінниччина. Трипільська культура. IV–III тисячоліття до н. е.  
Національний музей-заповідник українського гончарства в Опішному, НД-13152



Мал. 8

Миска-покришка. Глина, фарба, ліплення, лискування, мальовка, 5,4х20,5 см. Бернашівка, Вінниччина.  
Трипільська культура. IV–III тисячоліття до н. е.  
Національний музей-заповідник українського гончарства в Опішному, ТЗ-2/3-17



Мал. 9

Миска-покришка. Глина, фарба, ліплення, лискування, мальовка, 5,7х15 см. Бернашівка, Вінниччина.  
Трипільська культура. IV–III тисячоліття до н. е.  
Національний музей-заповідник українського гончарства в Опішному, ТЗ-2/49-17





Мал. 10  
Посудина. Глина, фарба, ліплення, лискування, мальовка,  
10,5х14,7 см. Бернашівка, Вінниччина.  
Трипільська культура. IV–III тисячоліття до н. е.  
Національний музей-заповідник українського гончарства  
в Опішному, ТЗ-28/1-21



Мал. 11  
Посудина. Глина, фарба, ліплення, лискування, мальовка,  
10,5х15,4 см. Бернашівка, Вінниччина.  
Трипільська культура. IV–III тисячоліття до н. е.  
Національний музей-заповідник українського гончарства  
в Опішному, ТЗ-2/6-17



Мал. 12  
Посудина. Глина, фарба, ліплення, лискування, мальовка,  
18,2х18,5 см. Бернашівка, Вінниччина.  
Трипільська культура. IV–III тисячоліття до н. е.  
Національний музей-заповідник українського гончарства  
в Опішному, ТЗ-2/50-17



Мал. 13  
Посудина. Глина, фарба, ліплення, лискування, мальовка,  
14,2х13,6 см. Бернашівка, Вінниччина.  
Трипільська культура. IV–III тисячоліття до н. е.  
Національний музей-заповідник українського гончарства  
в Опішному, НД-13149



дозволяють вважати, що трипільська культура постала, завдячуючи взаємовпливу носіїв землеробських неолітичних культур Балкано-Карпатського регіону.

Старожитності трипільської культури були відомі на Заході України ще з середини XIX століття. Однак лише після розкопок низки пам'яток, проведених Вікентієм Хвойкою в Середньому Подніпров'ї, їх науковий потенціал було оцінено на належному рівні. Назва самої культури походить від поселення в околицях села Трипілья, яке археолог розкопав 1897 року.

В українській археології сформувалася плеяда дослідників трипільської культури, з-поміж яких – Микола Біляшівський, Михайло Болтенко, Олег Кандиба (Ольжич), Сергій Бібіков, Володимир Даниленко, Тамара Мовша, Олена Цвек, Володимир Круц, Володимир Збенович, Сергій Рижов, Михайло Відейко, Наталя Бурдо, Олексій Корвін-Піотровський, Тарас Ткачук. Нині відомо понад тисячу пам'яток цієї культури. Частину з них вивчено великими площами, а деякі – Чапаївка, Коломийщина I, Бернашівка – розкопано повністю.

«Візитною карткою» трипільської культури, безперечно, є гончарна справа її носіїв. Вражаючий асортимент посуду, широкий спектр орнаментальних мотивів, феномен антропоморфної й зооморфної дрібної пластики на довгий час стали пріоритетними напрямками європейської, у тому числі й української керамології та археології. Саме кераміка стала основою для напрацювання детальної хронології трипільської культури, де кожен етап має свої особливості.

На виставці представлено кераміку, віднайдену під час археологічних розкопок поселення Бернашівка-2, що поблизу с. Бернашівка Могилів-Подільського району Вінницької області.

Хронологічно Бернашівка-2 належить до етапу СІ петренської локальної групи трипільської культури й датована в межах

3800–3700 років до н. е. Дослідження на поселенні впродовж 1989–1991, 1993 років провела Дністровська експедиція Інституту археології НАН України під керівництвом кандидата історичних наук Олексія Корвіна-Піотровського. Загальна площа поселення – 12 га. Загалом було розкопано сім житлових споруд, що розміщувалися кількома півколами. Матеріали з розкопок поселення зберігаються у фондах Національного музею-заповідника українського гончарства в Опішному та Інституту археології НАН України. Музею-заповіднику їх передано на зберігання 1995 року.

Керамологічні знахідки пройшли первинну консервацію в польових умовах, що забезпечило збереження їхньої автентичності з мінімальним втручанням в існуючий вигляд. Лише на початку 2017 року деякі з них було відреставровано художниками-реставраторами кераміки Наукового відділу фондової роботи Музею-заповідника – Оленою Трикоз, Катериною Гурин та Валентиною Козовльовою.

Гончарний комплекс поселення різноманітний. Столову кераміку представлено мальованим поліхромним посудом: мисками (зрізано-конічної та циліндроконічної форми), кубками, біконічними та грушоподібними посудинами, кратерами й покришками. Посуд прикрашено дугами, «вісімками», хрестами, фестонами, S-подібними петлями та «совиним ликом», а також метопним і тангентним орнаментами. Кухонну кераміку репрезентовано горщиками, оздобленими ритованим орнаментом та вдавленнями (лінії, насічки, штамп). З матеріалів поселення походять фрагменти антропоморфної та зооморфної пластики.

В експозиції представлено лише незначну частину знахідок з поселення (горщики, миски, цілі посудини та їх фрагменти), проте вони дозволяють скласти уявлення про самотність і велич давньої культури.

© Svitlana Konyushenko

Head of the Scientific Department of Exhibitions  
of the Center for the Promotion of Pottery Heritage of Ukraine  
of the National Museum of Ukrainian Pottery in Opishne.  
svet-lana@ua.fm (Opishne, Ukraine)

### ***Trypillya Ceramics: Review of the Ceramics Exhibition from the Funds of the National Museum of Ukrainian Pottery in Opishne***

*An overview of the exhibition of Trypillia ceramics from the funds of the National Museum of Ukrainian Pottery in Opishne, which was opened on May 24, 2017, at the Museum of the Krychevsky Artistic Family within the National Scientific Symposium Actual Problems of Preserving Pottery Heritage of Ukraine (Conservation, Restoration).*

*The exhibition presents ceramics found during archaeological excavations of Bernashivka-2 settlement (Bernashivka village, Mohyliv-Podilsky District, Vinnytsia Region).*

*Chronologically, Bernashivka-2 belongs to the CI stage of the Petreny local group of the Trypillia culture and dates from 3800–3700 BC. The research was conducted in 1989–1991, 1993 by the Dniester expedition of the Institute of Archaeology of the National Academy of Sciences of Ukraine under the leadership of Oleksiy Korvin-Piotrovsky, Candidate of History. The area of the settlement is 12 hectares. Materials from the excavations of the settlement are stored in the funds of the Museum and the Institute of Archaeology of the National Academy of Sciences of Ukraine, transferred to the Museum in 1995.*

*The pottery complex of the settlement is diverse. Table ceramics are represented by painted polychrome ware: bowls, cups, biconical and pear-shaped vessels, craters, amphorae and tires. The dishes are decorated with arches, "figures-of-eight", crosses, scallops, S-shaped loops, as well as metope and tangent ornaments. Kitchen ceramics are represented by pots decorated with kicked ornaments and indentations.*

*The exposition of the exhibition presented 65 vessels found during archaeological excavations. The works underwent initial conservation and restoration in the field, which ensured the preservation of their authenticity. Some of them have been restored.*

*The exhibition presents only a small part of the finds from the settlement (pots, bowls, whole vessels and their fragments), but they allow us to form an idea of the identity and greatness of ancient culture.*

**Keywords:** archaeological ceramology, museological ceramology, Trypillia culture, ceramics, exhibition, the National Museum of Ukrainian Pottery in Opishne.

Отримано 22 вересня 2020  
Received September 22, 2020

УДК 903.23(048.8)(292.485:477.5)“638”

DOI <https://doi.org/10.52213/archaeologicalceramology.v4i2.41>© **Анатолій Гейко**, 2020

Кандидат історичних наук,  
завідувач Відділу палеогончарства Інституту керамології –  
відділення Інституту народознавства НАН України,  
старший науковий співробітник Відділу археологічної кераміки  
Національного музею-заповідника українського гончарства в Опішному.  
ORCID ID 0000-0002-4590-1115.  
filoarh@ukr.net (Опішне, Україна)

**Пеляшенко К. Ю.**  
**Ліплений посуд скіфського часу**  
**населення**  
**Дніпро-Донецького Лісостепу**  
[Київ, Котельва: ІА НАН України,  
ІКЗ «Більськ», 2020]

К.Ю. ПЕЛЯШЕНКО

ЛІПЛЕНИЙ ПОСУД  
СКІФСЬКОГО ЧАСУ НАСЕЛЕННЯ  
ДНІПРО-ДОНЕЦЬКОГО ЛІСОСТЕПУ



2020

**Д**ослідження поселенських та поховальних пам'яток у Дніпро-Донецькому Лісостепу скіфського часу триває з другої половини ХІХ століття. Серед різноманітних артефактів VII–III століть до н. е. глиняні вироби є найбільш чисельними. Науковці (Борис Шрамко, Варвара Іллінська, Галина Ковпаненко, Алла Моруженко, Владислав Андрієнко, Петро Гавриш та інші) у своїх працях приділяли чимало уваги цій категорії знахідок. Археологи розглянули широке коло питань, які стосувалися технології виготовлення глиняного посуду, його типології, хронології, причетності до релігійних вірувань, поховальних обрядів тогочасного населення, етнокультурної ситуації в регіоні тощо.

Інтерес до глиняних виробів зі згаданого регіону не згасає й нині. Так, уже в ХХІ столітті в Інституті археології НАН України

було захищено три кандидатські дисертації, присвячені глиняним артефактам скіфського часу з лісостепових пам'яток межиріччя Дніпра та Сіверського Дінця (Щербань, 2005; Гейко, 2008; Пеляшенко, 2014). Пізніше ці праці, доповнені й частково перероблені, стали науковими монографіями (Щербань, 2007; Гейко, 2011; Пеляшенко, 2020).

Книга Костянтина Пеляшенка\* «Ліплений посуд скіфського часу населення Дніпро-Донецького Лісостепу» складається зі вступу, чотирьох розділів та висновків.

\* Костянтин Юрійович Пеляшенко – кандидат історичних наук, старший науковий співробітник Музею археології Харківського національного університету імені Василя Каразіна

У першому розділі автор розглянув гончарні колекції, простежив історію їх формування, систематизацію й питання використання глиняних знахідок у дослідженні етнокультурної історії населення лісостепу в скіфський час. Дослідник ознайомився з керамологічними колекціями з розкопок понад 30 селищ та городищ і ретельно опрацював їх, зібрав інформацію про 856 досліджених поховальних комплексів, урахував понад 13 тисяч фрагментів, близько 700 цілих та археологічно цілих форм посуду, що дозволило йому всебічно з'ясувати особливості місцевого гончарства, зокрема використання глиняного посуду в побуті та поховальній обрядовості.

Звісно, кількість розкопаних пам'яток та знахідок у згаданому регіоні є значно більшою, але слід визнати, що темпи обробки археологічних матеріалів значно відстають від активних щорічних розкопок. На деяких пам'ятках вони ведуться широкими площами й тривають довгий час (наприклад, на Більському городищі – понад 60 років). Та й самі археологи досить часто не вводять до наукового обігу матеріали зі своїх розкопок (вони розпорошені по різних музеях, де тривалий час залишаються не лише не внесеними до інвентарних книг, а й навіть не помитими). Усе це стало причиною того, що досліднику-одинаку фізично важко охопити, персонально оглянути всю цю масу глиняних знахідок із Дніпро-Донецького регіону. А в останні роки певні корективи в хід археологічних досліджень внесла й війна на Донбасі: науковці втратили доступ до частини знахідок.

У другому розділі монографії Костянтин Пеляшенко охарактеризував ліплені посуд і гончарні традиції місцевого населення скіфського часу, проаналізував орнаментацию й подав територіально-хронологічну характеристику кераміки, порівняв її з виробами синхронних пам'яток

сусідніх територій. Спираючись на праці попередників (Борис Шрамко, Анатолій Гейко та інші), автор подав чергову оновлену й доповнену морфологічну типологію різних видів ліпленого посуду та визначив час їх існування на лісостепових пам'ятках межиріччя Дніпра та Сіверського Дінця.

Очевидно, створення єдиної хронологічно-морфологічної системи загального користування для всього глиняного посуду місцевого виробництва з Лісостепу України надовго залишиться для керамологів, археологів та музейників такою собі «*ідеєю фікс*», тим більше, що це справа не одинаків, а колективу дослідників. У майбутньому, за умови детального напрацювання хронології археологічних знахідок, що базувалася б, насамперед, на античних матеріалах, зокрема глиняних, а також виявлених зброї та прикрасах, це питання, можливо, й буде вирішено.

Автору вдалося визначити рівень розвитку гончарної справи, виділити регіональні й хронологічні особливості виготовлення посуду, простежити його орнаментальні мотиви та їх еволюцію в часі й просторі.

Важливим є наступний розділ, присвячений ліпленій кераміці, яку використовували в поховальній обрядовості. Автор вважає, що це був морфологічно такий самий посуд, що й у побуті місцевого населення, він не був соціальним маркером. З часом зменшувалася кількість глиняних виробів, які служили частиною напутнього інвентарю померлого.

Майже всі скіфологи не оминають у своїх дослідженнях етнокультурні характеристики населення регіону. Не є винятком у цьому плані й 4 розділ монографії – «*Етнокультурна історія населення скіфського часу Дніпро-Донецького Лісостепу (за результатами вивчення ліпленого посуду)*».



Автор простежив генезис та розвиток місцевих гончарних традицій, охарактеризував локальні групи населення Дніпро-Донецького Лісостепу, здійснив порівняльну характеристику гончарних комплексів, у тому числі й із суміжних територій.

Можна погодитися з Костянтином Пеляшенком, що, незважаючи на деякі регіональні відмінності, у Дніпро-Донецькому Лісостепу прослідковуються спільні типи посуду, орнаментация, а місцеві гончарні традиції значно відрізняються від гончарства населення Степової Скіфії.

Наприкінці книги подано висновки щодо походження гончарних традицій, їх історичної долі й локальних відмінностей.

Книгу вдало доповнюють таблиці (77) та чималий альбом ілюстрацій (175 малюнків), що свідчить про сумлінність та ретельність дослідника.

Монографія Костянтина Пеляшенка є вагомим внеском у керамологічну й археологічну науки, який усебічно, на основі найновіших даних, висвітлив використання глиняного посуду населенням Дніпро-Донецького Лісостепу в скіфський час.

---

Гейко, А. В. 2008. *Виробництво ліпленого посуду в племен скіфського часу Дніпровського Лісостепоного Лівобережжя*. Автореферат дисертації к. і. н. Інститут археології НАН України.

Гейко, А. 2011. *Гончарство населення скіфського часу Дніпровського Лісостепоного Лівобережжя*. Полтава: ТОВ «АСМІ».

Пеляшенко, К. Ю. 2014. *Ліпний посуд населення скіфського часу Дніпро-Донецького Лісостепу (джерело до вивчення етнокультурного процесу)*. Автореферат дисертації к. і. н. Інститут археології НАН України.

Пеляшенко, К. Ю. 2020. *Ліплений посуд скіфського населення Дніпро-Донецького Лісостепу*. Київ, Котельва: ІА НАН України, ІКЗ «Більськ».

Щербань, А. Л. 2005. *Прядіння і ткацтво у населення Лівобережного Лісостепу України VII – початку III ст. до н. е. (за керамічними матеріалами)*. Автореферат дисертації к. і. н. Інститут археології НАН України.

Щербань, А. 2007. *Прядіння і ткацтво у населення Лівобережного Лісостепу України VII – початку III століття до н. е. (за глиняними виробами)*. Київ: Молодь.

© **Anatoli Heiko**

Candidate of History,

Head of the Paleopottery Department of the Ceramology Institute –  
the branch of the Ethnology Institute of the National Academy of Sciences of Ukraine,  
Senior Research Scientist of the Department of Archaeological Ceramics  
of the National Museum of Ukrainian Pottery in Opishne.

ORCID ID 0000-0002-4590-1115.

filoarh@ukr.net (Opishne, Ukraine)

**Book review of Pelyashenko, K. Yu.**  
***Hand-Modelled Eartenware of the Population of the Scythian Time***  
***in the Dnieper-Donetsk Forest-Steppe Region***  
**[Kyiv and Kotelva: IA NAS of Ukraine, HCR Bilsk, 2020]**

*This is a review of the monograph by K.Yu. Pelyashenko\* *Hand-Modelled Eartenware of the Population of the Scythian Time in the Dnieper-Donetsk Forest-Steppe Region, which was published in 2020.**

---

\* *Kostyantyn Pelyashenko – Candidate of History, Senior Researcher of the Museum of Archaeology of Vasyl Karazin Kharkiv National University*

*The author considered a significant number of archaeological ceramic collections from the region, traced the history of their formation and the use of clay finds in the study of ethnic and cultural history of the population of Forest-Steppe in Scythian times. This allowed him to trace the features of local pottery, in particular, the use of clay dishes in everyday life and funeral rites.*

*Kostiantyn Pelyashenko submitted the description of different types of ware, analysed its ornamentation, traced the genesis and development of local pottery traditions, identified regional and chronological features of pottery. He considers that the local population used morphologically the same ware during the funeral rites as in the everyday life.*

*At the end of the monograph there are conclusions about the origin of local pottery traditions and their historical destiny.*

*The book is successfully supplemented by tables and a considerable album of illustrations, namely 77 tables and 175 figures, which testifies to the honesty and thoroughness of the researcher.*

**References:**

- Heiko, A. V. 2008. *Vyrobnytstvo liplenoho posudu skifskoho chasu v plemen Dniprovskoho Lisostepovoho Livoberezhzhia*. Avtoreferat dysertatsii k.i.n. Instytut arkeolohii NAN Ukrainy.
- Heiko, A. 2011. *Honcharstvo naselennia skifskoho chasu Dnirovskoho Lisostepovoho Livoberezhzhia*. Poltava: TOV «ASMI».
- Peliashenko, K. Yu. 2014. *Lipnyi posud naselennia skifskoho chasu Dnipro-Donetskoho Lisostepu*. Avtoreferat dysertatsii k. i. n. Instytut arkeolohii NAN Ukrainy.
- Peliashenko, K. Yu. 2020. *Liplenyi posud skifskoho naselennia Dnipro-Donetskoho Lisostepu*. Kyiv, Kotelva: Instytut arkeolohii NAN Ukrainy, IKZ «Bilsk».
- Shcherban, A. L. 2005. *Priadinnia i tkatstvo u naselennia Livoberezhnoho Lisostepu Ukrainy VII – pochatku III st. do n. e. (za keramichnymy materialamy)*. Avtoreferat dysertatsii k. i. n. Instytut arkeolohii NAN Ukrainy.
- Shcherban, A. 2007. *Priadinnia i tkatstvo u naselennia Livoberezhnoho Lisostepu Ukrainy VII – pochatku III stolittia do n. e. (za hlynianymy vyrobamy)*. Kyiv: Molod.

Отримано 16 жовтня 2020

Received October 16, 2020

УДК 902:903.23\*15.02](048.8)(477.7-17)"-08/-06"

DOI <https://doi.org/10.52213/archaeologicalceramology.v4i2.50>

© Вікторія Котенко, 2020

Кандидат історичних наук,  
старший науковий співробітник Інституту археології НАН України,  
науковий співробітник Інституту керамології –  
відділення Інституту народознавства НАН України,  
провідний науковий співробітник Національного музею-заповідника  
українського гончарства в Опішному.  
ORCID ID 0000-0001-9172-1062.  
kotenkovikt@gmail.com (Опішне, Україна)

Гаврилюк Н. А.  
Лепная керамика ранних кочевников  
Северного Причерноморья  
(IX – первая половина VII в. до н. э.).  
[Киев: Издатель Олег Филюк, 2017]

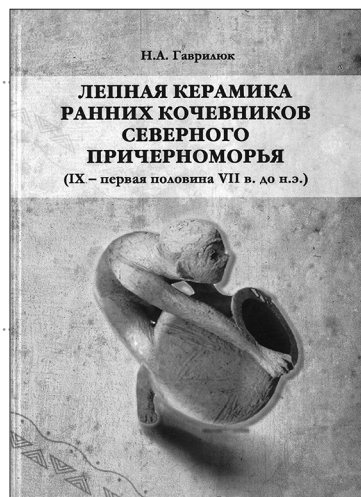

Монографічне дослідження Надії Гаврилюк\* присвячене каталогізації ліпленої кераміки з пам'яток регіону Північного Причорномор'я межі доби пізньої бронзи – раннього заліза. Авторка опрацювала двісті цілих ліплених посудин, що належать до передскіфського часу степової смуги сучасної України. Як відомо, матеріальна культура населення південних територій України до заселення їх грецькими колоністами ще мало досліджена. Чи не основною категорією артефактів того часу була кераміка, яка, завдячуючи аналізу форм та орнаментів, дала нові результати.

Структура роботи має вступ, два розділи, висновки й додатки. Надія Гаврилюк у першому розділі детально розглянула просту кераміку без лискування та лисковану. У другому розділі, на основі

каталогу, подала аналіз колекції виробів передскіфського часу. Окремо в книзі висвітлено питання орнаментативності виробів. На основі власних спостережень авторка розділила весь масив матеріалів на «генетичні» групи, серед яких виокремила білозерську, степову, «фракійську» та лісостепову.

Висновки Надії Гаврилюк значною мірою дали пояснення етнокультурних процесів на півдні України на межі двох епох – бронзи та заліза, що важливо у зв'язку з відсутністю інших масових категорій джерел

\* Надія Оксентіївна Гаврилюк – доктор історичних наук, старший науковий співробітник, провідний науковий співробітник відділу античної археології Інституту археології НАН України; відповідальний секретар журналу «Археологія»

та й загалом, з урахуванням міграційних процесів у той складний для досліджень час. Вказуючи на технологічну феноменальність ліпленого посуду, яка криється в неповторності форм та орнаментів, авторка припускає розрізненість та слабкі контакти між різними за етнічним складом групами населення степів Північного Причорномор'я. Окрім того, намагаючись окреслити ситуацію в регіоні в передскіфський час, Надія Гаврилюк визначає її як

«*мультикультурний феномен*», який полягав у співіснуванні генетично різних груп населення, що знайшло відображення в їх гончарному виробництві.

Отже, уперше в українській історіографії каталогізація ліпленого посуду IX – першої половини VII століття до н. е. стала основою для історичних реконструкцій, присвячених життю різних етнічних спільнот напередодні формування в Степу скіфської матеріальної культури за доби раннього заліза.

© Viktoriia Kotenko

Candidate of Historical Sciences,  
Senior Researcher of the Institute of Archaeology of the National Academy of Sciences of Ukraine,  
Researcher of the Ceramology Institute – the branch of the Ethnology Institute  
of the National Academy of Sciences of Ukraine.  
Leading researcher of the National Museum of Ukrainian Pottery in Opishne  
ORCID ID 0000-0001-9172-1062.  
kotenkovikt@gmail.com (Opishne, Ukraine)

**Book review of Gavryliuk, N. A.  
*The Handmade Pottery of the Early Nomads of Northern Black Sea Area  
(the 9th – Early 7th centuries BCE)*  
[Kyiv, Published by Oleh Filyuk, 2017]**

*A monograph of Nadiya Gavryliuk\* deals with the cataloguing of handmade pottery from the sites of the Northern Black Sea region of the Late Bronze and Early Iron Ages. The author explored two hundred handmade vessels, which belong to the pre-Scythian period of the Steppe zone of modern Ukraine. It is known that the material culture of the population of the southern territories wasn't studied enough before Greek colonisation. Perhaps ceramics is the main category of artefacts in this time, which, due to the analysis of form and ornament, gave new results.*

*The structure of the monograph consists of a preface, two sections, conclusion and appendixes. Nadiya Gavryliuk examines in detail the simple ceramics without gloss and polished ceramics in the first section, and in the second section there is an analysis of the collection of products of pre-Scythian times based on the catalogue. It should be noted that the monograph also deals with the ornamentation of ceramics. Based on the observations, the author divided all material into «genetic» groups, among which she singled out Bilozersk, steppe, «Thracian» and Forest-Steppe types.*

*Conclusions of Nadiya Gavryliuk largely explained the ethnic and cultural processes in southern Ukraine at Bronze and Iron Ages, which is important due to the lack of other mass categories of sources and in general, given the migration processes at this difficult time for researches. According to the technological phenomenal nature of handmade pottery, which is covered in the uniqueness of the shape and ornament, the author suggests diversity and weak contacts between different ethnic groups of the*

---

\* Nadiya Gavryliuk – Doctor of History, Senior Researcher, Leading Researcher of the Department of Classical Archaeology of the Institute of Archaeology of the National Academy of Sciences of Ukraine



*population of the steppes of the Northern Black Sea region. In addition, trying to explain the situation in the region in pre-Scythian times, Nadiya Gavriiliuk say about a "multicultural phenomenon", which based in the coexistence of genetically different groups of the population, which was reflected in their pottery production.*

*Thus, for the first time in Ukrainian historiography, the cataloguing of handmade pottery of the 9th – early 7th century BC became the basis for historical reconstructions devoted to the life of various ethnic communities before the formation of Scythian material culture of the Early Iron Age in the Steppe zone.*

Отримано 12 жовня 2020

Received October 12, 2020

УДК 903.23(048.8)(477.73)“652”

DOI <https://doi.org/10.52213/archaeologicalceramology.v4i2.51>

© Вікторія Котенко, 2020

Кандидат історичних наук,  
старший науковий співробітник Інституту археології НАН України,  
науковий співробітник Інституту керамології –  
відділення Інституту народознавства НАН України,  
провідний науковий співробітник Національного музею-заповідника  
українського гончарства в Опішному.  
ORCID ID 0000-0001-9172-1062.  
kotenkovikt@gmail.com (Опішне, Україна)

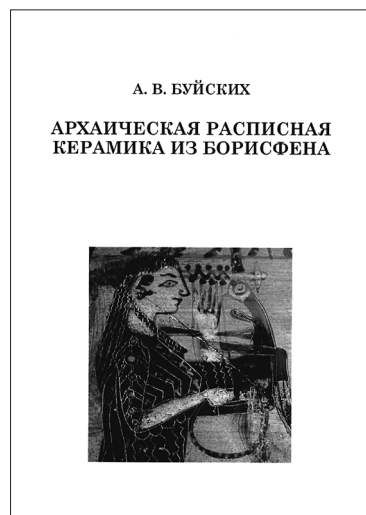

**Буйских А. В.**  
**Архаическая расписная керамика**  
**из Борисфена**  
**(раскопки 1960–1980 гг.)**  
**[Киев: ИА НАН Украины, 2019]**

**2019** року побачила світ монографія Алли Буйських\*, присвячена орнаментованій кераміці з острова Березань, де в архаїчний час існувала давньогрецька колонія Борисфен. Для публікації було залучено колекцію знахідок з розкопок відомого дослідника античних пам'яток Володимира Лапіна (1928–1981), сформована впродовж 1960-х – 1970-х років. Це дослідження, заодно з публікацією архаїчної мальованої кераміки з Ольвії (2013), демонструє найбільш ранні зразки еллінського посуду з сучасної території України, що, зі свого боку, цікаво з огляду на розвиток грецької цивілізації в Північному Причорномор'ї, хронологію античних центрів та їх економічних зв'язків на перших етапах існування.

\* Алла Валеріївна Буйських – доктор історичних наук, старший науковий співробітник, заступник з наукової роботи директора Інституту археології НАН України, завідувач Відділу античної археології Інституту археології НАН України, завідувач Відділу археології Нижнього Побужжя Національного історико-археологічного заповідника «Ольвія» НАН України

Весь масив матеріалів авторка систематизувала за центрами виробництва. Це зумовило й структуру цієї монографії. Вона включає в себе вступ, пояснення до каталогу, каталог кераміки, висновки та бібліографічний апарат. Серед центрів, що постачали кераміку на Березань, Алла Буйських визначила такі: Південна та Північна Іонія (окремо розглянуто напівсферичні чаші та іонійські кіліки), Клазомени (у тому числі й імітації), Еоліда, Хіос, Анатолія, Лаконія, Коринф. Okремо розглянуто просту смугасту кераміку та етруску кераміку (етруске буккоро). Глиняні вироби систематизовано за принципом стилістичних ознак, що лягло в основу побудови каталогу. Для їх атрибутування було задіяно також результати інтердисциплінарних досліджень, що допомогло виявити нові виробничі центри.

Загалом же, авторка дійшла до край важливих для античної історії Північного Причорномор'я висновків. Передовсім, датування Аллою Буйських мальованої кераміки з Борисфена лягло в основу нової хронології пам'ятки: найбільш ранні фрагменти кераміки північноіонійського походження свідчать про заснування емпорія Борисфена на початку третьої чверті VII століття до н. е. До того ж, окреслений нею спектр центрів-імпортерів до Борисфена дозволив визначити домінуючу роль цієї торговельної факторії в освоєнні еллінами Північно-Західного Причорномор'я. Для української керамологічної, історичної та археологічної історіографії ця монографія важлива, передовсім, тим, що вона заповнює інформаційну лакуну про зовнішньоекономічні контакти одного з найбільш ранніх античних поселень у Понтійському регіоні.

© Viktoriia Kotenko

Candidate of Historical Sciences,

Senior Researcher of the Institute of Archaeology of the National Academy of Sciences of Ukraine,  
Researcher of the Ceramology Institute – the branch of the Ethnology Institute  
of the National Academy of Sciences of Ukraine.

Leading researcher of the National Museum of Ukrainian Pottery in Opishne

ORCID ID 0000-0001-9172-1062.

kotenvovikt@gmail.com (Opishne, Ukraine)

**Book review of Bujskikh A. V.  
*Archaic Painted Pottery from Borysthenes*  
(Excavations of the 1960s – the 1980s)  
[Kyiv: IA NAS of Ukraine, 2019)]**

*A monograph by Alla Bujskikh\* was published in 2019 and it deals with ornamented ceramics from the island of Berезan, where the ancient Greek colony of Borysthenes located in Archaic times. The publication involved a collection of finds from the excavations of the famous researcher of ancient antiquities Volodymyr Lapin (1928–1981), which was formed during the period of the 1960s – the 1980s. This paper with the publication of archaic painted pottery from Olbia (2013) shows the earliest finds*

\* Alla Bujskikh – Doctor of History, Senior Researcher, Deputy Director for Research at the Institute of Archaeology of the National Academy of Sciences of Ukraine, Head of the Department of Classical Archaeology of the Institute of Archaeology of the National Academy of Sciences of Ukraine, Head of the Department of Archaeology of the Lower Bug at the National Historical and Archaeological Reserve Olbia of the National Academy of Sciences of Ukraine

*of ancient Hellenic pottery from modern Ukraine, which, in turn, is interesting for the development of Greek civilization in the Northern Black Sea region, the chronology of ancient centres and their economic relations in the early stages of their existence.*

*All material was systematized by the author and arranged according to fabrication centres. It determined the structure of this monograph. It consists of an introduction, an explanation of the catalogue, the catalogue of ceramics, conclusions and a bibliography. Among the centres that imported ceramics to Berezan, Alla Bujskikh identified the following: Southern and Northern Ionia (hemispherical bowls and Ionian kylikes are considered separately), Klazomenai (including imitations), Aeolis, Chios, Anatolia, Laconia, Corinth; simple striped pottery and Etruscan pottery (Etruscan bucchero) are considered separately. Ceramics was systematized on the principle of stylistic features, which formed the basis for the construction of the catalogue. The results of interdisciplinary research were also used to attribute it, which helped to identify new production centres.*

*In general, the author came to extremely important conclusions for the ancient history of the Northern Black Sea region. First of all, Alla Bujskikh's dating of painted pottery from Borysthenes formed the basis of a new chronology of the site: the earliest fragments of ceramics of North Ionian origin testify to the founding of emporium Borysthenes at the early third quarter of the 7th century BC. In addition, this spectrum of import centres to Borysthenes allowed to determine the dominant role of this trade factory in the Greeks colonisation of the North-Western Black Sea region. This monograph is important for Ukrainian historical and archaeological historiography, first of all, because it essentially fills the information gap about the foreign economic contacts of one of the earliest ancient settlements in the Pontic region.*

Отримано 12 жовтня 2020  
.....  
Received October 12, 2020



УДК 738.3(049.32)(477.41-22)17/20\*

DOI <https://doi.org/10.52213/archaeologicalceramology.v4i2.52>

© **Леся Чміль**, 2020

Кандидат історичних наук,  
науковий співробітник Відділу археології Києва  
Інституту археології НАН України.  
ORCID ID 0000-0002-0672-8110.  
chmil\_1@i.ua (Київ, Україна)

---

**Роздуми про Дибинці:  
рецензія на видання  
«Братія цеху гончарського: дибинецьке гончарство  
середини XVIII – початку XXI століття»**

---

Рецензія на видання «Братія цеху гончарського: дибинецьке гончарство середини XVIII – початку XXI століття» (автор-упорядник – Оксана Коваленко), присвячене публікації двох цехових книг дибинецького братства – унікальних джерел з історії гончарського цеху від середини XVIII до початку XIX ст., із додатковими матеріалами про село Дибинці, що в Богуславищині, – відомий осередок колись процвітаючого гончарного промислу. Детально проаналізовано історіографію питання. Історію існування цехових книг доповнено новими відомостями. Огляд книги здійснено за розділами. Зауважено про надзвичайну значущість цієї знахідки та її публікації. Наголошено, що видання є безумовно дуже важливим та потрібним як науковцям багатьох історичних дисциплін (керамологам, історикам, етнографам, мистецтвознавцям та ін.), які досліджують гончарство, цеховий устрій, історико-демографічну ситуацію, генеалогію тощо, так і краєзнавцям, мешканцям Дибинців.

**Ключові слова:** археологічна керамологія, історична керамологія, етнографічна (антропологічна) керамологія, мистецтвознавча (художня) керамологія, керамологічна біографістика, гончарство, кераміка, гончарський цех, цехова книга, Дибинці, Київщина.

**2019** року у видавництві «Українське Народознавство» Національного музею-заповідника українського гончарства в Опішному, в новій академічній серії «Українські керамологічні джерела», побачила світ монографія\* «Братія цеху гончарського: дибинецьке гончарство

середини XVIII – початку XXI століття», автором-упорядником якої є Оксана Коваленко, кандидат історичних наук, доцент кафедри історії України Полтавського національного педагогічного університету імені Володимира Короленка, науковий співробітник Інституту керамології – відділення Інституту народознавства НАН

---

\* Тут і далі в рецензії Леся Чміль розглядає видання як монографію, аналізуючи його структуру з цієї позиції. Проте автор-упорядник книги й редакторський колектив вбачають у ньому збірку керамологічних джерел і студій, про що зауважено в анотації. Це не є «повне дослідження однієї проблеми або теми...», як окреслено у визначенні 4.9.2.1. «Монографія» ДСТУ 3017: 2015 «Видання. Основні види» (Київ: ДП «УкрНДНЦ», 2016), а швидше – синкретизація в одній книзі архівних і літературних джерел та новітніх досліджень науковців, які особіно займалися вивченням окремих аспектів гончарного минулого села Дибинці

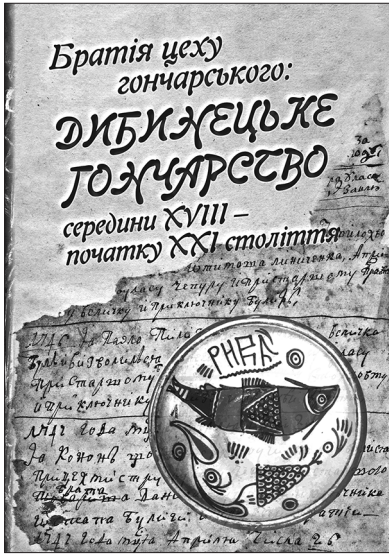

України, старший науковий співробітник Національного музею-заповідника українського гончарства в Опішному.

Монографію присвячено публікації двох цехових книг дибинецького братства – унікальних джерел з історії гончарського цеху від середини XVIII до початку XIX століття, із додатковими матеріалами про село Дибинці, що в Богуславщині, – відомий осередок колись процвітаючого гончарного промислу. Нині в цьому селі гончарством ніхто не займається, етнографічних матеріалів, які б вказували на колишнє заняття більшої частини його мешканців, майже не залишилося – численні етнографи та й просто любителі кераміки вже «винесли» із села майже всі вироби давніх майстрів. Немає й видимих на поверхні залишків горнів. Лише глиняні димарі на деяких будинках вказують на колишній гончарний промисел. Ніде, окрім публікацій дослідників Дибинців, музейних колекцій та ще людської пам'яті, нині не збереглося свідчень про минулу, ще відносно недавню, славу цього гончарного осередку. Тому таким важливим є виявлення нових джерел

для вивчення дибинецького гончарства. Оскільки етнографічний його потенціал вже майже вичерпано, на перший план виходять методи інших наук – керамологічні й археологічні дослідження та пошуки писемних джерел. Саме цим, новим, нещодавно віднайденим архівним джерелам головно і присвячено рецензовану книгу.

Документації українських гончарних цехів пізньосередньовічного та ранньомодерного часу дійшло до нас вкрай мало, особливо в центральній частині країни. Так, у Київщині відомі лише документи гончарських цехів Києва та села Дибинців. Документи дибинецького цеху охоплюють 1744 рік – початок XIX століття, київського цеху – пізніші – з 1783 року по другу половину XIX століття. Причому в Києві ця документація різнопланова, вона краще збереглася, хоча й розпорошена по кількох архівах. З нею працювали науковці і 1920-х років, і сучасні. А от дибинецька складалася всього з кількох цехових книг (нині відомо про дві), з якими пов'язана майже детективна історія. Першим їх відкрив Феофан Лебединцев, який залишив нам опис дибинецького релігійно-цехового братства, зроблений ним 1861 року. Дослідник зафіксував його стан, який зберігав на той час багато рис і звичаїв, характерних для XVIII століття. Феофан Лебединцев першим подав відомості про цехову книгу дибинецького братства, яка починалася записом 1745 року, але була без початкових сторінок (Лебединцев, 1862a, с. 271; 1862b). Він також подав цитату із книги, яка пізніше допомогла Оксані Коваленко в ідентифікації й атрибуції цього документа.

1912 року за дорученням київської земської управи дибинецький промисел обстежив Микола Іонов. Він зафіксував технологію гончарного виробництва, описав братство й також згадав про цехову книгу, яка тоді ще зберігалася в цеховій скриньці й починалася із 70-ї сторінки

(Іонов, 1912, с. 4, 6). Але невідомо, чи читав Микола Іонов цю книгу, хоча він і зазначив, що її використовував. Проте ніяких інших відомостей про давній устрій братства, окрім тих, що є у Феофана Лебединцева, у Миколи Іонова не міститься. Він додав лише опис залишків цехового устрою, які йому довелося спостерігати. Серед них була й цехова скринька, вміст якої дослідник детально описав, так що не доводиться сумніватися, що він справді бачив там цехову книгу.

1927 року до Білоцерківського музею було передано палицю цехмістра, а у гончарів на той час ще зберігалася цехова скринька. Про це написав тоді коротеньку замітку М. Устенко. Але самих цехових книг він уже не бачив: *«Знайти будь-яких документів або ще якісь цехові реліквії мені не пощастило»* (Устенко, 1930, с. 61). І лише 1929 року знову з'явилася якась неясна інформація у відомій праці Пилипа Клименка про українські цехи (1929). На сторінці XXXVII він вказав, що в *«Київській Старовині»* за 1883 рік (XI) невідомий автор статті про статут цирюльницького цеху зазначив, що він зібрав кілька книг дибинецького цеху. Далі Пилип Клименко написав: *«За деякими неперевіреними відомостями автором цієї статті міг бути вчитель однієї з київських гімназій, тепер уже небіжчик. Книги, що про їх він згадує, він продав за часів громадянської війни проф. Смірнову»*, і знову на с. LXXXIII: *«1928-го року виявлені Дибинського ганчарського цеху книги від половини XVIII ст.»*.

У згадуваній статті з *«Київської Старовини»* справді йдеться про записи гончарного цеху із с. Дибиниці, очевидно XVIII ст., які знаходилися на той час у автора, але більше немає ніяких відомостей: *«На это мы имеем довольно данных в находящейся у нас под руками записной книге киевского кравецкого цеха с 1798 по*

*1835 г., а также записей гончарного цеха в с. Дыбинцах, киевской губернии, за более древнее время»* (Устав..., 1883, с. 473). Під заміткою стоїть підпис: *«М. П.»*. Очевидно, це згадуваний у Пилипа Клименка вчитель гімназії, який продав цехові дибинецькі книги професору Смірнову. Смірнов Павло Петрович упродовж 1912–1923 років викладав російську історію в Київському університеті, перейменованому 1920 року в Київський інститут народної освіти імені Михайла Драгоманова (далі – ІНО), як його називали до 1933 року (Верба, 2019, с. 65, 67, 355; Смірнов...). Як нині стало вже відомо із опублікованих в рецензованій праці рукописів, на них неодноразово було проставлено печатку бібліотеки ІНО (всього нараховано до 23 таких відтисків на різних аркушах, див. примітки Оксани Коваленко до розділу 1). А в двох випадках стоять дати звірок – *«26.IX.26»* та *«24.IX.1927»*, і бібліотечні позначки, які поки що не розшифровані (авт.-уп. Коваленко, 2019, с. 51, 155).

Із усього сказаного вище виходить, що дибинецькі цехові книги придбав хтось із київських учених чи вчителів (загадковий М. П.) у період між 1861 і 1883 роками, і вони зберігалися в приватних збірках – спершу в того, хто їх придбав, а потім, упродовж 1918–1920 років, – в історика, професора Київського університету Павла Смірнова. Можливо, що він передав їх до університетської бібліотеки. Це могло статися до 1923 року, коли Павла Смірнова заарештували. Ймовірно, це міг зробити й хтось інший після його арешту. Звірки 1926 та 1927 років засвідчують, що книги в цей час перебували в бібліотеці. Пізніше, можливо, разом зі збіркою Олександра Лазаревського, книги було передано до Інституту рукопису Національної бібліотеки України імені Володимира Вернадського. Виглядає так, що Пилип Клименко мав якусь інформацію про історію їх придбання,

але не знав місця зберігання і знайшов їх уже аж 1928 року. Він, ймовірно, був останнім із довоєнних учених, хто їх бачив і, можливо, опрацьовував. Така гіпотетична реконструкція «мандрів» дибинецьких цехових книг, звичайно, може бути переглянута, якщо знайдуться нові дані. Але навіть якщо вона виявиться правдивою, у цій історії є багато невідомого. По-перше, чому книги потрапили саме до збірки Олександра Лазаревського, адже вчений, який заповів Київському університету Святого Володимира свої бібліотеку й особистий архів, помер ще на початку століття? Залишаються також інтригуючі питання: а яка ж тоді книга зберігалася в цеховій скриньці 1912 року і куди вона поділася в період до 1927 року, і загалом, скільки було цих книг? Адже віднайдені книги закінчуються 1817 роком, а цех проіснував до початку ХХ століття, тобто ще майже століття, і в цей період повинні були робитися якісь записи? Відповідей на ці питання поки що немає.

Після 1929 року всі згадки про дибинецькі цехові книги закінчуються. Упродовж 1960-х років гончарний промисел у Дибинцях обстежували Яким Запаско, Леся Данченко, Юрій Лашук і Юрій Климович, що відображено в кількох статтях (Данченко, 1966; Запаско, 1960; Климович, 1968 та ін.), двох монографіях Лесі Данченко (1969, 1974) та докторській дисертації Юрія Лашука (1969). Але цехових книг вони, очевидно, не бачили, а лише повторювали й аналізували дані дореволюційних джерел, що впливає з їхніх публікацій на цю тему. Так само не мали інформації про ці книги і всі пізніші дослідники дибинецького гончарства. Хоча вже на початку 1990-х років одну з цих книг (спр. 2199) використав Василь Балушок для написання своєї праці про обрядовість середньовічних ремісників, але не подав про неї жодних

відомостей (1993, с. 111, 116, 117). Те, що це саме вона, стало зрозуміло лише нині із номера архівної справи в його посиланнях (авт.-уп. Коваленко, 2019, с. 280). А керамологам про цехові книги Дибинців не було відомо нічого. Де їх шукати і чи взагалі вони збереглися, – залишалось загадкою. І ось нещодавно, 2016 року, Оксана Коваленко віднайшла в Інституті рукопису Національної бібліотеки України імені Володимира Вернадського, у фонді Олександра Лазаревського дві цехові книги дибинецького цехового братства й опублікувала їх, доповнивши коментарями й розвідками з історії цеху і гончарного промислу – як своїми, так і інших дослідників. Авторка має значний досвід у вивченні ранньомодерного гончарства і як керамолог, і як археолог, і як історик, що давно працює з архівними документами XVII–XVIII століть, тому змогла правильно атрибутувати документи й виконати фахове археографічне опрацювання рукопису на належному рівні. Отже, надзвичайна важливість цієї знахідки і її публікації не викликає сумнівів.

На початку книги подано інформацію про автора-упорядника монографії, далі – передне слово з короткою інформацією про Дибинці та археографічним описом віднайдених рукописів, після якого розміщено подяку всім, хто допомагав Оксані Коваленко готувати й видавати книгу. Праця складається з чотирьох розділів і двох додатків. Наприкінці книги подано післямову й два покажчики – іменний та географічний.

**Перший розділ** – власне, публікація двох цехових книг дибинецького гончарського цеху і сестринського братства. Перша з них знаходилася в Інституті рукопису Національної бібліотеки України імені Володимира Вернадського із втраченими початковими сторінками, без назви, і атрибутована Оксаною Коваленко

шляхом порівняння прізвищ, топонімів, уривків записів зі згадками XIX століття. Цю книгу було складено впродовж 1744–1770 років. Друга є продовженням першої й хронологічно охоплює 1779–1817 роки.

Кожна книга тематично складалася з кількох частин. Зокрема, перша (справа 2198), що налічує 18 аркушів, містить запис вступу до цеху нових членів («визволення» за усталеною цеховою термінологією), правило внесення штрафу до цехової скриньки від братчиків, які порушили закон, фіксацію сплат до цеху, видатково-прибуткові записи. Друга книга (справа 2199) складається із 56 аркушів, містить записи релігійного сестринського Успенського братства, прибутково-видаткові записи гончарського цеху, записи про «визволення», реєстри позичених грошей та боргів.

Записи в справах зроблено не в хронологічному порядку, із численними виправленнями, перекресленнями, доповненнями. Авторці довелося провести значну археографічну роботу, щоб розібратися та впорядкувати ці матеріали. Текст книг передано з максимальним дотриманням правил публікації історичних документів. Він супроводжується списком скорочень та умовних позначень, розміщеним на початку розділу, та коментарями в підсторінкових виносках. У розділі подано також фотокопії всіх сторінок справ, що дає можливість порівняти оригінальний документ із друкованим текстом. Отже, у цьому розділі Оксана Коваленко повноцінно ввела до наукового обігу нове важливе джерело з української ранньомодерної історії. Цей розділ найбільший – він займає майже половину всього об'єму книги.

**Другий розділ**, написаний Оксаною Коваленко, що називається «Дибинецький гончарський цех XVIII – початку XIX століття», є першим науковим аналізом

нововиявленого джерела й спробою відтворення на його основі історії, структури цеху та родинних зв'язків гончарів. На початку вміщено історіографічний огляд, в якому розглянуто історію вивчення дибинецького цеху й братства. Далі проаналізовано організаційну структуру цеху – на основі записів про «визвілку» учнів та підмайстрів визначено суми їх внесків, а також соціальне та територіальне походження учнів. Визначено також персональний склад та чисельність цеху – підраховано, що всього в книгах згадано близько 350 осіб. Велику увагу приділено антропонімії – проведено детальний аналіз і типологію прізвищ гончарів. Також намічено родинні взаємини, родоводи гончарів, хоча авторка й зазначила, що складання детальних гончарських родоводів від половини XVIII століття до сьогодення – справа майбутніх дослідників. Також визначено імена цехмістрів та роки їх правління в цеху – усього нараховано 27 осіб. Проаналізовано прибутки й витрати цеху. Визначено час заснування та склад Успенського сестринського братства.

Таким чином, аналіз цехових книг дозволив авторці з'ясувати прізвища майстрів, організаційні особливості цехового устрою, кількість цехмістрів та тривалість їх керування в братстві, склад сестринського братства, основні витрати й прибутки братчиків тощо. Це великий масив абсолютно нової наукової інформації, який дає поштовх для подальших досліджень.

Незначні зауваження можна зробити лише до історіографічної частини розділу. По-перше, варто було б згадати про ще одну працю Феофана Лебединцева у «Вестнику Юго-Западной и Западной России» (1862b). Хоча вона містить ту ж інформацію, що й «Братства», але присвячена саме Дибинцям. По-друге, авторка стверджує на с. 255: «...саме цю дату (1745. – Л. Ч.) дослідники XX століття, ґрунтуючись на



статті Феофана Лебединцева, називають роком заснування в Дибинцях гончарського цеху». І далі на с. 259: «В подальших мистецтвознавчих працях Лесі Данченко <...> та інших питання про гончарський цех у Дибинцях не порушувалося й спеціально не досліджувалося». Але Леся Данченко все ж порушувала тему заснування цеху (1969, с. 81). У неї є теза про те, що початок цехових дибинецьких книг і, відповідно, заснування цеху, припадає на самий кінець XVII століття. Це припущення ґрунтується на даних Миколи Іонова про початок дибинецької книги із 70-ї сторінки 1745 роком, а також на спостереженні авторки про те, що записи на 69 сторінках у київських цехових гончарних книгах відповідають приблизно 50 рокам. Віднявши ці 50 років від дати 1745, вона й отримала кінець XVII століття. Цю думку Лесі Данченко варто було б згадати й дати їй оцінку.

**Третій розділ** монографії являє собою уривки з публікацій, присвячених дибинецькому цеху й братству. Це, передовсім, дві дореволюційні праці з обстеження с. Дибинці – Феофана Лебединцева та Миколи Іонова. Вони давно вже є раритетами, малодоступними для широкого загалу. Тому публікація їх у цій книзі є доречною, вона полегшує читачу доступ до джерел. У цьому ж розділі вміщено ще одну студію – статтю Максима Казакова про дибинецьке цехове братство, яка вперше була надрукована 2014 року. На мою думку, тут бажано було б дати витяги і з інших публікацій, або обмежитися лише малодоступними (дореволюційними чи довоєнними). Також краще було б розмістити ці матеріали в додатках, а не в розділі монографії.

**Четвертим розділом** книги є ґрунтовна узагальнююча праця Олени Клименко, присвячена історії дибинецького гончарного промислу та художнім особливостям його кераміки. Авторка,

кандидат мистецтвознавства, науковий співробітник Інституту мистецтвознавства, фольклористики та етнології імені Максима Рильського НАН України, багато років займається вивченням гончарних осередків України XIX–XX століть. Із усіх існуючих наразі публікацій про Дибинці в цій статті найбільш повно зібрано історію досліджень промислу, історію самого промислу та інформацію про майстрів-гончарів, їх збережені й атрибутовані вироби, а також проаналізовано мистецькі особливості останніх. Ця робота має самостійну цінність. Хоча сама авторка й зазначає, що її робота узагальнююча й на особливу новизну не претендує, усе ж вона подала багато нових даних. Розділ добре ілюстровано фотографіями виробів дибинецьких майстрів, вводить до наукового обігу нові музейні матеріали, у тому числі й реставровані після понад півстолітнього перебування у фрагментарному вигляді в музейних фондах.

Не беруся судити про мистецтвознавчий аспект праці, оскільки не є фахівцем у цій царині. А щодо історії досліджень дибинецького гончарства, то хотілося б зробити лише одне уточнення. На с. 324 Олена Клименко пише: «Дослідники 1920-х – 1930-х років, наскільки мені відомо, майже не цікавилися Дибинцями». Проте архівні матеріали свідчать, що в 1933 році Дибинці обстежувала Білоцерківська група комплексної Південної експедиції, організованої київською облнаукою. Щоправда, окрім короткої згадки, ніякої інформації про це поки що не знайдено. Зокрема, у звіті експедиції сказано: «Поставити на одне із завдань другої експедиції фіксацію в фотографіях відомого на Київщині осередку гончарного виробництва в с. Дибинцях. Білоцерківська група збрала в цім відношенні чималу кількість цікавих документів...» (Плани..., с. 68). Але якого характеру ці документи і чи

вони десь збереглися, наразі невідомо. Хоча сам факт обстеження Дибинців заслуговує на увагу. Дослідники цього періоду цікавилися цим осередком, але тогочасні політико-ідеологічні умови не сприяли ні подальшим роботам, ні збереженню й опрацюванню вже здобутих матеріалів.

На жаль, доводиться погодитися із висновком Олени Клименко про неможливість відродження гончарства Дибинців – традиції гончарювання вже втрачено. Як вона зазначила на с. 335, *«нам залишається вивчати історію Дибинців як одного з найбільш відомих гончарних осередків України»*. Хотілося б лише зауважити, що, крім вивчення Дибинців, на мою думку, ще цілком можливо створити там музей і прокласти туристичний маршрут. Експонатами цього музею могли б стати нечисленні гончарні вироби, ще збережені в місцевих жителів, історичні відомості про село, подані в документах та фотографіях, а також археологічні залишки гончарного виробництва, які цілком можливо дослідити, що підтверджують недавні археологічні розвідки Андрія Сорокуна й Артема Борисова в Дибинцях. Причому об'єктами експонування могли б стати як фрагменти глиняних виробів, так і залишки розкопаних гончарних горнів. Таким чином, пам'ять про колишній розквіт гончарного промислу не згасла б у селі остаточно.

Після чотирьох розділів монографії подано два **додатки**. Власне, додатком є лише фотозвіт експедиції Інституту керамології до Дибинців 2016 року, який дає уявлення про сучасний вигляд села та в загальному про характер обстеження, проведеного науковцями. Ці світлини вміщено як наприкінці книжки, так і використано як ілюстрації в її розділах.

Інший додаток – це аналітична стаття Оксани Коваленко в співавторстві із Оксаною Андрушенко, співробітником Гончарської

книгозбірні України Національного музею-заповідника українського гончарства в Опішному, присвячена аналізу такого епіграфічного джерела, як написи на надгробках старого кладовища при колишній Успенській церкві Дибинців. Ці дані було зібрано під час уже згаданої керамологічної експедиції 2016 року. Отримано інформацію про майже 70 осіб – роки життя, та 45 портретів, що мають прізвища відомих родин гончарів. Це новий підхід у дослідженні генеалогії гончарських родів, який досі в нас не застосовувався. Дані порівнювалися із матеріалами цехових книг та іншими опублікованими джерелами. На основі цього було зроблено спробу відтворити родинні зв'язки та реконструювати гончарські династії. І хоча в повній мірі цього зробити не вдалося через брак проміжних ланок, усе ж цей підхід, вважаю, є перспективним для генеалогічних досліджень гончарських родин у сільських осередках. У майбутньому доповненням тут могли б стати розвідки Олександри Руденко, яка збрала й нещодавно опублікувала інформацію про 228 імен гончарів Дибинців від середини XIX по кінець XX століття (2018, с. 382-384). Єдине зауваження до цієї частини книги стосується способу її оформлення. Адже ця стаття є повноцінною аналітичною авторською роботою. Предметом свого дослідження вона пов'язана із другим розділом монографії. То чому ж тоді вона потрапила в додатки?

У **післямові** до монографії наголошується на перспективності комплексних керамологічних досліджень, коли один об'єкт (гончарство) досліджується за корпусом різнопланових джерел. З цим важко не погодитися. Комплексні дослідження гончарства (керамологічні, етнографічні, археологічні, історичні, мистецтвознавчі тощо) справді є дуже перспективними. Головне зауваження тут стосується лише структурування подібних

робіт. На мою думку, таку монографію варто оформляти або як колективну, з відповідними розділами, а в додатки поміщати витяги із опублікованих праць, фотоматеріали тощо, або ж її можна подавати як індивідуальну, з авторськими додатками, тобто розділи, написані іншими авторами, також зазначати як додатки. Адже є звичні й усталені традиції структурування подібних творів, і від них не варто відходити. Це набагато зручніше для читача, коли потрібно посилатися на працю (чи її частини) та оформляти відповідну бібліографію. Але загалом це дрібні зауваження, які стосуються лише оформлення монографії, але не її змісту.

Монографія є безумовно дуже важливою й потрібною як науковцям багатьох історичних дисциплін (керамологам, історикам, етнографам, мистецтвознавцям та ін.), які займаються гончарством, цеховим устроєм, історико-демографічними дослідженнями, генеалогією тощо, так і краєзнавцям, мешканцям Дибинців і загалом усім, хто цікавиться історією та народним мистецтвом. І публікацію такої праці слід лише вітати й сподіватися на подальші плідні розвідки її авторів у галузі давнього гончарства України. А для села Дибинці відкриваються нові перспективи вивчення й популяризації його славного гончарського минулого.

- 
- Балушок, В. 1993. *Світ середньовіччя в обрядовості українських цехових ремісників*. Київ: Наукова думка.
- Верба, І. 2019. *Олександр Оглоблин: Життя і праця в Україні*. Київ: Парламентське видавництво.
- Данченко, А. 1966. *Кераміка Дыбинцев. Декоративное искусство СССР*, 12, с. 38-39.
- Данченко, Л. С. 1969. *Народна кераміка Наддніпрянщини*. Київ: Мистецтво.
- Данченко, Л. С. 1974. *Народна кераміка Середнього Придніпров'я*. Київ: Мистецтво.
- Запаско, Я. П. 1960. Гончарне мистецтво с. Дибинці Київської обл. *Народна творчість та етнографія*, 3, с. 96-99.
- Ионов, Н. Ф. 1912. Гончарный промысел в Киевской губернии. В: *Кустарная промышленность в Киевской губернии. Итоги анкетного и местного обследования, произведенного Киевской губернской земской управой по поручению губернского земского собрания*. Киев: Типография наследников К. Круглянского, с. 1-77.
- Клименко, П. 1929. Цехи на Україні. *Збірник історично-філологічного вiдгiлу УАН*, 81. Київ: Друкарня ВУАН.
- Климович, Ю. 1968. По місцях гончарних промислів. *Народна творчість та етнографія*, 1, с. 55-57.
- Коваленко, О. (авт.-уп.) 2019. *Братія цеху гончарського: дибинецьке гончарство середини XVIII – початку XXI століття*. Опішне: Українське Народознавство.
- Лашук, Ю. П. 1969. *Українська народна кераміка XIX–XX ст.* Дисертація доктора мистецтвознавства. Львівський державний інститут прикладного та декоративного мистецтва.
- Лебединцев, Ф. 1862а. Братства. *Киевские епархиальные ведомости*, 8, с. 258-274; 9, с. 310-325; 10, с. 353-359.
- Лебединцев, Ф. Г. 1862b. Замечательное открытие в области жизни. *Вестник Юго-Западной и Западной России*, 1, с. 71-75.
- Плани, звіти, резолюції, розписки експедиції з дослідження промисловості України, 10 квітня 1932 р. – 13 червня 1936 р. Центральний державний архів вищих органів влади та управління України, ф. 3561: О. П. Оглоблін, оп.1, спр. 308.
- Руденко, О. О. 2018. Діяльність дибинецького осередку кераміки в українській художній культурі XIX–XX ст. *Археологія і давня історія України*, 4 (29), с. 361-385.
- Смирнов Павло Петрович. *Вікіпедія* [online]. Режим доступу: [https://uk.wikipedia.org/wiki/Смирнов\\_Павло\\_Петрович](https://uk.wikipedia.org/wiki/Смирнов_Павло_Петрович) [дата звернення 01.10.2020]
- Устав киевского цирюльнического цеха 1767 года. 1883. *Киевская старина*, XI, с. 470-476.
- Устенко, М. Г. 1930. Ознаки цехового побуту в с. Дибинці, на Білоцерківщині. *Краєзнавство*, 1-5, с. 60-62.

© Lesia Chmil

Candidate of Historical Sciences,  
Researcher at the Department of Archaeology of Kyiv  
of the Institute of Archaeology  
of the National Academy of Science of Ukraine.  
ORCID ID 0000-0002-0672-8110.  
chmil\_l@i.ua (Kyiv, Ukraine)

**Reflections on Dybyntsi: Review of the monograph:  
*The Brethren of the Pottery Guild: the Dybyntsi Pottery  
of the Mid-18th – the Early 21st Centuries***

*The publication is a review of the monographic publication "The Brethren of the Pottery guild": the Dybyntsi pottery of the mid-18 – the early 21st centuries" (author-compiler - Oksana Kovalenko). The publication of the two guild's books of the Dybynets guild – the unique sources of the history of the pottery guilds from the middle 18 – the early 19 centuries, with additional materials about the village of Dybyntsi in Boguslav region – a famous center of the once prosperous pottery are dedicated. The historiography of the books' history is analyzed in detail, and the new information is supplemented. A review of the book made by sections. Emphasis is placed on the prospects of complex ceramic research, when one object (pottery) is studied by a various sources. Complex research of pottery (ethnographic, archeological, historical, art history, etc.) is a really very promising.*

*The extraordinary importance of this finding and its publication is noted.*

*The analytical article by Oksana Kovalenko, co-authored with Oksana Andrushenko, devoted to the analysis of such an epigraphic source as the inscriptions on the tombstones of the old cemetery at the former Assumption Church of Dybyntsi.*

*This is a new approach in the study of the genealogy of pottery families, which has not yet been used in our country.*

*It is emphasized that the monograph is certainly very important and necessary for a scientists of many historical disciplines (ceramologist, historians, ethnographers, art critics, etc.), who are engaged in pottery, guild organization, historical and demographic research, genealogy, etc.*

**Keywords:** archaeological ceramology, historical ceramology, ethnographic (anthropological) ceramology, art critical (art) ceramology, ceramological biographistics, pottery craft, pottery guild, guild book, Dybyntsi, Kyiv region.

**References:**

- Balushok, V. 1993. *Svit serednovichchia v obriadovosti ukrainskykh tsekhovykh remisnykiv*. Kyiv: Naukova dumka.
- Verba, I. 2019. *Oleksandr Ohloblyn: Zhyttia i pratsia v Ukraini*. Kyiv: Parlamentske vydavnytstvo.
- Danchenko, A. 1966. *Keramika Dybyntsev. Dekoratyvnoe yskusstvo SSSR*, 12, s. 38-39.
- Danchenko, L. S. 1969. *Narodna keramika Naddniprianshchyny*. Kyiv: Mystetstvo.
- Danchenko, L. S. 1974. *Narodna keramika Serednoho Prydniprovia*. Kyiv: Mystetstvo.
- Zapasko, Ya. P. 1960. *Honcharne mystetstvo s. Dybyntsi Kyivskoi obl. Narodna tvorchist ta etnografija*, 3, s. 96-99.
- Yonov, N. F. 1912. *Honcharnyi promysel v Kyevskoi hubernyy*. In: *Kustarnaia promyshlennost v Kyevskoi hubernyy*. Ytohy anketnoho y mestnoho obsledovanyia, proyzvedennoho Kyevskoi hubernskoi zemskoi upravoi po porucheniyu hubernskoho zemskoho sobranyia. Kyev: Typohrafya naslednykov K. Kruhlianskoho, s. 1-77.
- Klymenko P. 1929. *Tsekhy na Ukraini. Zbirnyk istorychno-filolohichnoho viddilu UAN*, 81. Kyiv: Drukarnia VUAN.
- Klymovych, Yu. 1968. *Po mistsiakh honcharnykh promysliv. Narodna tvorchist ta etnografija*, 1, s. 55-57.
- Kovalenko, O. 2019. *Bratija tsekhu honcharskoho: dybynetske honcharstvo seredyny XVIII – pochatku XXI stolittia*. Opishne: Ukrainske Narodoznavstvo.
- Lashchuk, Yu. P. 1969. *Ukrainska narodna keramika XIX-XX st. Dysertatsiia doktora mystetstvoznavstva*. Lvivskiy derzhavnyi instytut prykladnoho ta dekoratyvnoho mystetstva.

- Lebedyntsev, F. 1862a. Bratstva. *Kyevskye eparkhialnye vedomosti*, 8, s. 258-274; 9, s. 310-325; 10, s. 353-359.
- Lebedyntsev, F. H. 1862b. Zamechatelnoe otkrytie v oblasti zhyzny. *Vestnyk Yuho-Zapadnoi y Zapadnoi Rossyy*, 1, s. 71-75.
- Plany, zvity, rezoliutsii, rozpysky ekspedytsii z doslidzhennia promyslovosti Ukrainy, 10 kvitnia 1932 r. – 13 chervnia 1936 r.*  
Tsentralnyi derzhavnyi arkhiv vyshchykh orhaniv vlady ta upravlinnia Ukrainy, f. 3561: O. P. Ohloblin, op.1, spr. 308.
- Rudenko, O. O. 2018. Diialnist dybynetskoho oseredku keramiky v ukrainskii khudozhnii kulturi XIX–XX st. *Arkheolohiia i davnia istoriia Ukrainy*, 4 (29), s. 361-385.
- Smyrnov Pavlo Petrovych. Vikipediia [online]. Rezhym dostupu: [https://uk.wikipedia.org/wiki/Smyrnov\\_Pavlo\\_Petrovych](https://uk.wikipedia.org/wiki/Smyrnov_Pavlo_Petrovych)  
[data zvernennia 01.10.2020]
- Ustav kyevskoho tsyriulnycheskoho tsekha 1767 hoda. 1883. *Kyevskaia staryna*, XI, s. 470-476.
- Ustenko, M. H. 1930. Oznaky tsekhovoho pobutu v s. Dybyntsi, na Bilotserkivshchyni. *Kraieznavstvo*, 1–5, s. 60-62.

Отримано 15 жовтня 2020

Received October 15, 2020



УДК 027.6:069]:902/904(043.3)

DOI <https://doi.org/10.52213/archaeologicalceramology.v4i2.56>

© Оксана Андрушенко, 2020

Завідувач Керамологічної бібліотеки України  
Інституту керамології – відділення Інституту  
народознавства НАН України,  
провідний бібліотекар Гончарської книгозбірні України  
Національного музею-заповідника українського гончарства в Опішному.  
ORCID ID 0000-0003-4995-0448.  
Ksushk-an77@ukr.net (Опішне, Україна)

---

## Автореферати дисертацій з археологічної керамології 2010–2020 років у фондах Гончарської книгозбірні України

---

*Подано огляд авторефератів дисертацій, присвячених археологічній керамології, з фондів Гончарської книгозбірні України Національного музею-заповідника українського гончарства в Опішному: Лесі Чміль, Анастасії Корохіної, Ірини Тесленко, Олени Оногди, Олени Ленартович, Аліни Сушко, Ярослава Володарця-Урбановича, Андрія Гавінського, Станіслава Заднікова, Костянтина Пеляшенка, Ольги Яшної, Ірини Шейко, Яни Яковишиної, Людмили МIRONENKO, Дениса Масюти, Дмитра Моїсєєва, Катерини Савельєвої, Ганни Вахрамєєвої. Наголошено на керамологічному аспекті праць.*

**Ключові слова:** археологічна керамологія, автореферати дисертацій, Гончарська книгозбірня України, Опішне.

**В**ивчення окремих категорій матеріальної культури давніх суспільств на території України тісно пов'язане з розвитком вітчизняної археології. Однією з таких категорій є давня кераміка, дослідження якої стало пріоритетним завданням іншої наукової дисципліни – керамології. Симбіоз цих двох наук дозволяє всебічно дослідити таке унікальне явище людського існування, як гончарство. У зв'язку з цим, в українській археологічній керамології упродовж 2010–2020 років простежується зростання чисельності дисертаційних досліджень з проблематики археологічної кераміки та давнього гончарства.

Гончарська Книгозбірня України, що є одним із підрозділів Національного музею-заповідника українського гончарства в Опішному, спеціалізується на літературі з проблематики українського та світового гончарства. Це єдина в Україні книгозбірня, де в значній кількості сконцентрована фахова керамологічна література. З-поміж іншого, вона формує зібрання авторефератів дисертацій з означеної проблематики. Нині в ньому представлено доробок таких українських науковців, як Леся Чміль, Анастасія Корохіна, Ірина Тесленко, Олена Оногда, Олена Ленартович, Ярослав Володарець-Урбанович, Андрій Гавінський, Станіслав Задніков, Костянтин Пеляшенко,

Ольга Яшна, Яна Яковишина, Людмила Мироненко, Денис Масюта, Дмитро Моїсєєв, Катерина Савельєва, Ганна Вахрамєєва. Подам коротку інформацію про ці автореферати\*:

• **Леся Чміль.** *«Керамічний посуд Середньої Наддніпрянщини XVI–XVIII ст.»* (2010). Проведено дослідження генезису форм, орнаментики та технології виготовлення гончарного посуду XVI–XVIII століть Середньої Наддніпрянщини. На підставі статистико-математичних методів опрацьовано значний масив наймасовіших видів посуду – горщиків і тарілок, створено їх типологію й хронологію. Проаналізовано всі різновиди глиняного посуду, з'ясовано час їх появи й простежено розвиток. Визначено основні складові технологічного процесу на підставі археологічних та етнографічних джерел. Розглянуто організацію гончарного виробництва та збуту продукції. Досліджено походження й розвиток основних способів орнаментатії посуду, проаналізовано знаки на глиняному посуді (Чміль, 2010).

• **Анастасія Корохіна.** *«Кераміка бондарихинської культури»* (2011). Розроблено типологію й класифікацію орнаменту кераміки, одержано попередні дані щодо рецептів формувальних мас. Розглянуто динаміку розвитку бондарихинських гончарних традицій та проведено їх порівняння зі спорідненими культурними типами – студеноцьким і лебедівським. Подано п'ятиступеневу періодизацію розвитку гончарних традицій бондарихинської культури. За даними аналізу кераміки простежено активну взаємодію бондарихинського населення з культурним оточенням – культурами західної, контактної та східної зон спільноти

валикової кераміки, а також півдня Східноукраїнського Полісся. Формування традицій бондарихинського гончарного виробництва розглянуто як процес взаємодії кількох культурних компонентів, передусім, поволзького та верхньодніпровського (мар'янівського). Подібність гончарних комплексів культури та споріднених з нею типів пов'язано зі спільним компонентом їх складання, який вбачається у формуваннях доби пізньої бронзи лісової зони Волзького басейну (Корохіна, 2011).

• **Ірина Тесленко.** *«Кераміка Таврики XV століття»* (2011). Розроблено й методично обґрунтовано класифікацію, типологізацію та детальну хронологію кераміки Таврики XV століття. Проаналізовано масовий гончарний матеріал пам'яток Кримського півострова цього століття, уведено до наукового обігу нові джерела – неопубліковані музейні колекції гончарних виробів з комплексів XV століття. З'ясовано напрямки, динаміку та закономірності імпорту й експорту полив'яної й неполив'яної кераміки в цей період (Тесленко, 2011).

• **Олена Оногда.** *«Кераміка Середньої Наддніпрянщини другої половини XIII – XV ст.»* (2012). Здійснено комплексне дослідження глиняного посуду Середньої Наддніпрянщини другої половини XIII – XV століття. На підставі формально-статистичного аналізу систематизовано кераміку за морфологічними прикметами, насамперед, горщики. Виділено їх різновиди за об'ємами, пропорційними особливостями, визначено основні типи вінець. Проаналізовано орнаментатію й асортимент посуду. Висвітлено основні етапи розвитку технології виробництва.

\* Огляд зроблено за текстами авторів авторефератів

Виділено чотири періоди в розвитку кераміки й з'ясовано найбільш характерні для них типи посуду, розроблено й проілюстровано хронологічну шкалу. Увагу приділено хронології змін вінець горщиків. Простежено загальні тенденції еволюції наддніпрянської кераміки в контексті розвитку гончарного виробництва Східної Європи (Оногда, 2012).

- **Олена Ленартович.** *«Культура лінійно-стрічкової кераміки у басейні Верхнього та Середнього Дністра і Західного Бугу»* (2013). Зазначено, що в культурно-історичному плані територія Верхнього й Середнього Подністер'я та Західного Побужжя є невід'ємною частиною великої етнокультурної зони. Розглянуто археологічну карту пам'яток культури лінійно-стрічкової кераміки (КЛСК), хронологія яких визначається в межах 5550/5500 – 5100/5000 – 4900/4800 років до н. е. На теренах Верхнього й Середнього Подністер'я та Західного Побужжя виявлено пам'ятки КЛСК усіх трьох періодів її розвитку. Перший, «донотний» період, репрезентують такі пам'ятки, як Грудек Надбужний і Йосипівка I. До класичного – «нотного» періоду – належить переважна більшість відомих пам'яток КЛСК: Котоване I, Більшівці I, Мединя, Тадані, Винники, Гончари, Підберізці, Вербоковице-Которув, Незвисько, Торське та ін. Про заселення людністю КЛСК території Подністер'я та Західного Побужжя в ранній етап пізнього періоду свідчать матеріали з пам'яток Блищанка I, Єзупіль I і Подгорце (Ленартович, 2013).

- **Аліна Сушко.** *«Керамічні вироби спеціального призначення за археологічними джерелами Києва X–XIII ст.»* (2013). Здійснено комплексний аналіз і характеристику колекції глиняних виробів спеціального призначення,

виявлених у Києві. Критично проаналізовано наукову літературу й подано історію археологічних досліджень спеціальних глиняних виробів цієї доби. Створено каталог кераміки спеціального призначення, на базі якого розроблено типологію цих виробів. Доповнено й уточнено технологічний процес їх виготовлення та організацію гончарного виробництва. Глиняні вироби спеціального призначення були продуктом виробництва міських гончарів. Київські гончарі використовували приблизно одну технологічну схему, яка складалася з послідовних операцій: підбору та видобутку сировини, підготовки формувальної маси, формоутворення, декорування та випалювання виробів. Розроблена типологія дала можливість зосередити увагу на функціональному призначенні цієї кераміки. Із залученням електронних приладів та комп'ютерних технологій здійснено реконструкцію освітлення приміщень Києва. Визначено просторово-хронологічну схему поширення глиняних виробів спеціального призначення, місця скупчень, а також виділення зони імовірного виробництва цих виробів (Сушко, 2013).

- **Ярослав Володарець-Урбанович.** *«Гончарний посуд VII – першої половини IX ст. в Лісостепу України»* (2014). Систематизовано й узагальнено погляди вчених на різні аспекти, що стосуються гончарних центрів. Подано зміст основних напрямків дослідження, які знайшли своє відображення в історіографії. Розглянуто процес виробництва посуду від підготовки сировини до випалювання посуду в горнах на прикладі поселень гончарів у балці Канцерка. Проаналізовано основні категорії гончарного посуду, виготовленого в різних гончарних центрах. Визначено характерні особливості технології, морфології та орнаментативної кераміки, виготовленої на гончарному крузі, та проведено її

порівняльний аналіз. Розглянуто питання поширення гончарної продукції за межами самих центрів на підставі створених каталогів зі знахідками кераміки канцерського, пастирського та волинцевського типів. З'ясовано регіони концентрації, визначено культурно-хронологічну належність пам'яток, простежено особливості розташування пам'яток щодо гідромереж регіонів та хронологію побутування посуду. Запропоновано гіпотезу соціально-економічного розвитку слов'янського та кочового населення VII–IX століть лісостепової смуги в межах України (Володарець-Урбанович, 2014).

• **Андрій Гавінський.** *«Культура лійчастого посуду у межиріччі Верхнього Дністра та Західного Бугу»* (2014). Дослідження базується на археологічних джерелах, здобутих автором під час польових експедицій, та аналізові неопублікованих фондів колекцій. Це перша узагальнююча робота, присвячена культурі лійчастого посуду (КЛП) в межах України, в якій розкрито головні проблеми розвитку цієї культури у визначеному регіоні та в контексті її південно-східної групи. По-новому висвітлено історію досліджень, виділено окремі періоди, які показують реальний стан вивчення культури. Історіографічний огляд розкриває основні концепції вивчення КЛП, а критика історіографії дозволяє побачити ті підходи, які вже нині застаріли або потребують перегляду. У науковий обіг введено нові матеріали КЛП з таких поселень: Винники-Лисівка, Которини III, Лежниця-Чуб, Львів-Високий Замок, Малі Грибовичі, Рудники та інші, які рівномірно представляють територію басейнів Західного Бугу та Верхнього Дністра. В аналізові матеріальної культури, зокрема під час характеристики глиняного посуду, виділено нові типи виробів, уніфіковано їх з типологією,

яка використовується для східної та південно-східної групи КЛП з території Польщі. Широкий аналіз колекцій низки основних поселень дозволив стверджувати про тривалу консервативність КЛП у басейнах Верхнього Дністра та Західного Бугу. Уперше звернено увагу на елементи баденської культури, що простежуються на посуді периферійних пам'яток КЛП (Гавінський, 2014).

• **Станіслав Задніков.** *«Античний керамічний імпорт на Більському городищі скіфського часу»* (2014). Охарактеризовано античну кераміку Більського городища. Здійснено історіографічний огляд вивчення знайденої еллінської кераміки в різні роки. Проаналізовано античний посуд, що дозволило з'ясувати час перших контактів мешканців Більського городища з еллінами – середина – III чверть VI століття до н. е. Ці торговельно-обмінні стосунки підтримувалися принаймні до кінця IV століття до н. е. Основним контрагентом була Ольвія. Аналіз античної кераміки показав час виникнення Східного укріплення – середина – III чверть VI століття до н. е., та часові рамки існування інших поселень у межах Більського городища. З'ясовано асортимент кераміки, що надходила в різні хронологічні періоди, уточнено можливі напрямки шляхів, якими античний імпорт міг потрапити в Більськ. Показано динаміку постачання грецької кераміки впродовж століть та визначено найбільш престижні категорії гончарної продукції з античних полісів, на які був попит у мешканців городища. Подано узагальнюючу характеристику торговельно-обмінних відносин Більського городища з античними центрами Північного Причорномор'я. Уперше античну кераміку використано як основний хроноіндикатор для обґрунтування часу існування окремих поселень у межах Більського комплексу,

формування стратиграфічних горизонтів поселення, що співвідносяться з певними етапами існування Більського городища (Задніков, 2014).

• **Костянтин Пеляшенко.** *«Ліпний посуд населення скіфського часу Дніпро-Донецького Лісостепу»* (2014). За єдиним принципом систематизовано значний масив відомих на той час гончарних колекцій, до наукового обігу введено нові зібрання. Уперше створено єдину морфологічну класифікацію зі статистичними підрахунками переважання типів у різних територіально-хронологічних групах. Зроблено порівняльну характеристику ліпленого посуду з поховань і розглянуто особливості його використання в поховально-поминальній обрядовості. Аналіз усіх гончарних матеріалів дозволив зробити низку висновків щодо етнокультурних процесів на території Дніпро-Донецького Лісостепу в середині VII – IV століття до н. е. (Пеляшенко, 2014).

• **Ольга Яшна.** *«Амфори та червонолакова кераміка Мангупа другої половини III – VII ст.»* (2014). Комплексно досліджено амфори й червонолакову кераміку Мангупа другої половини III – VII століття. Виділено 91 археологічний комплекс на плато і в його окрузі, які покладено в основу дослідження. Систематизовано й каталогізовано 22 типи амфор і 26 форм червонолакових посудин, подано їх опис, уточнено датування й походження, простежено ареал. На підставі аналізу виробів зроблено висновки про етапи освоєння Мангупа, торговельні контакти населення, визначено місце поселення в економічному житті Таврики, уточнено періодизацію його історії. З другої половини III століття територія плато почала обживатися. На поселення надходили товари в амфорах, які виготовляли в

Північному Причорномор'ї, Малій Азії, басейнах Егейського й Середземного морів, на Кавказі, а також червонолаковий посуд *«понтійського»* і фокейського виробництва. Відсутність на Мангупі імпоротної кераміки з початку VIII століття та поява наприкінці того ж століття тари, виробленої в Тавриці, дозволили виділити *«передхазарський»* період історії поселення (Яшна, 2014).

• **Ірина Шейко.** *«Світильники Ольвії (кінець VII ст. до н. е. – I ст. н. е.)»* (2015). Присвячено комплексному аналізу та характеристиці колекції світильників доримського часу, виявлених під час розкопок Ольвії та поселень її хори. Здійснено критичний аналіз наукової літератури та подано історію дослідження світильників означеного часу. Створено типологію освітлювальних приладів, які поділено на 60 типів та їхніх варіантів, що включають як довізні, так і місцеві вироби. Типологічний розподіл здійснено на основі хронологічного принципу. Окрім того, у дослідженні використано також розподіл за матеріалом, центрами виробництва, формувальною масою, морфологією форми та покриттям. Доповнено й уточнено технологічний процес їх виготовлення та питання використання й цільового призначення світильників. Окрім того, завдяки значному хронологічному діапазону світильників, окремо простежено динаміку форми виробів, яка змінювалася з часом від відкритої форми до напівзакритої та закритої форми плечей. Завдячуючи аналогіям із виробами Середземномор'я та інших античних центрів означеного часу, вдалося простежити торговельні зв'язки з містами-імпортерами світильників, виявлених на території Ольвії. Окрім того, за допомогою статистики імпорту та місцевого виробництва світильників, з'ясовано співвідношення останніх за хронологічним принципом. Розроблена



типологія дала можливість зосередити увагу й на співвідношенні ольвійської та боспорської колекцій у типологічному плані (Шейко, 2015).

• **Яна Яковишина.** *«Мальований орнамент на посуді заліщицької групи трипільської культури»* (2016). Виявлено закономірності в мальованому орнаменті на посуді пам'яток заліщицької групи Трипілля, які дозволяють дослідити орнамент як історичне джерело. Для досягнення поставленої мети складено базу даних мальованого орнаменту на основі матеріалів пам'яток заліщицької групи. Розроблено концепцію й структуру вивчення заліщицької мальовки, методи опрацювання масових археологічних матеріалів, якими є мальований посуд трипільської культури. На підставі стійких графічних критеріїв орнаменти згруповано на кількох ієрархічних рівнях. Виокремлено основні одиниці графічної структури – модулі (як основа орнаменту) й елементи орнаменту. Визначено типи, вживані та поодинокі модулі й елементи орнаменту, характерні для заліщицької групи. Окреслено основні риси заліщицької мальовки. Проведено порівняння орнаментальних композицій посуду за модулями й елементами орнаменту (Яковишина, 2016).

• **Людмила Мироненко.** *«Керамічний комплекс Батурина XVII – початку XVIII ст.»* (2017). Метою дослідження є аналіз і систематизація гончарних матеріалів XVII – початку XVIII століття, отриманих під час археологічних досліджень Батурина.

Уперше здійснено аналіз гончарного комплексу Батурина, введено до наукового обігу матеріали, отримані під час більш ніж 20-річних археологічних досліджень. На основі виділених стандартів звичайної цегли, з'ясовано хронологічну послідовність спорудження цегляних

будівель у межах міста та його околиць. Застосування статистичних методів під час аналізу фрагментів плиток підлоги з гетьманського будинку на Гончарівці дозволило визначити кількість способів мощення підлоги і, відповідно, кімнат, доповнивши, таким чином, інформацію щодо вигляду й облаштування палацу. Визначено функціональне призначення рідкісних типів архітектурно-декоративної кераміки (передовсім деталей конструкції печі), виокремлено групи імпортованих знахідок, здійснено спробу з'ясувати їх походження. Уперше здійснено аналіз різновидів глиняного посуду XVII – початку XVIII ст. з території Батурина, у результаті чого створено хронологічно-типологічну схему його еволюції (Мироненко, 2017).

• **Денис Масюта.** *«Торговельні зв'язки населення Нижнього Подністров'я в I–IV ст. н. е. (за матеріалами амфорної тари)»* (2019). Подано узагальнююче дослідження амфорного імпорту й реконструйовано торговельні зв'язки населення Нижнього Подністров'я в I–IV ст. н. е. Джерельну базу дослідження складають знахідки амфорної тари, виявлені під час археологічних розкопок Тіри, поселення й могильника Молога II, поселення Веселе III. Також у роботі використано опубліковану глиняну тару з городища Ніконій. Уперше виділено нові різновиди амфорної тари, розроблено типологію, хронологію, визначено їх вміст, намічено регіони виробництва цих посудин. Ідентифіковано й введено до наукового обігу амфори, які раніше не були відомі в Нижньому Подністров'ї. Уточнено особливості морфології та час побутування амфор уже відомих типів та варіантів, значно розширено ареал їх поширення. Уперше розроблено періодизацію торговельно-економічних відносин у Нижньому Подністров'ї в римську епоху. Визначено напрямки, характер та інтенсивність

торговельних контактів населення цього регіону з центрами-експортерами товарів у амфорах (Масюта, 2019).

• **Дмитро Моїсєєв.** *«Середньовічна будівельна кераміка Південно-Західного Криму як об'єкт культурної спадщини»* (2019). Дослідження присвячено аналізу ролі середньовічної будівельної кераміки Південно-Західного Криму в пам'яткознавчій справі як об'єкту культурної спадщини. Рівень вивчення цих матеріалів не можна визнати вичерпним. Тож на основі запропонованої технологічно-морфологічної типології запропоновано удосконалити хронологію матеріалів і покращити їх якість як надійного історичного джерела.

Окрім уточнення хронології нерухомих пам'яток культурної спадщини як таких, на основі аналізу середньовічної будівельної кераміки Південно-Західного Криму розроблено рекомендації й програми використання досягнень цієї роботи в реставрації, реконструкції, музеєфікації й охороні культурної спадщини (Моїсєєв, 2019).

• **Катерина Савельєва.** *«Теракоти в контексті історії та духовної культури населення Нижнього Подністров'я в античний час»* (2019). Присвячено дослідженню теракот античних пам'яток Нижнього Подністров'я. Уперше здійснено комплексне узагальнююче дослідження теракотової пластики Тіри та Ніконія, а також сільських поселень у період від останньої третини VI століття до н. е. до III століття н. е. Джерельна база дослідження нараховує 407 одиниць. Запропоновано типологію теракот за їхніми сюжетами, визначено походження й часові межі існування окремих типів. На підставі вивчення археологічного контексту висвітлено роль коропластики в релігійному житті населення, зокрема в домашньому культі; виявлено найбільш популярні

на різних етапах міфологічні сюжети. Простежено основні напрямки імпорту теракот до регіону. Виявлення матриць для виготовлення теракот у Тірі є свідченням існування в місті власного виробництва в елліністичний та римський часи. Аналіз теракот Ніконія та Тіри, які мають археологічно обґрунтоване датування, дозволив з'ясувати основні тенденції виникнення, поширення й динаміки їхнього використання на різних історичних етапах (Савельєва, 2019).

• **Ганна Вахрамєєва.** *«Культ Деметри на Боспорі: VI–I ст. до н. е.»* (2020). Комплексне узагальнююче дослідження, присвячене історії розвитку культу Деметри в Боспорській державі впродовж VI–I ст. до н. е. Було впорядковано й систематизовано потужну джерельну базу археологічних матеріалів та інших даних, створено каталог найбільш виразних теракот богині та її дочки на Боспорі. Розроблено оригінальну типологію об'ємних статуеток і протом Деметри й Кори-Персефони, що суттєво спрощує й оптимізує роботу з цією групою джерел, визначено основні іконографічні типи Деметри та Кори-Персефони. Конкретизовано періоди розвитку культу богині землеробства на Боспорі, продемонстровано цей процес в історичній динаміці. Розглянуто місце культу в державному пантеоні, родинній релігії та поховальному обряді. З'ясовано, що присутність варварських племен у складі Боспорської держави не мала вирішального впливу на шанування Деметри, особливо в архаїчний та класичний часи. Пріоритет античних релігійних норм і традицій у культі Деметри зберігався впродовж VI–I ст. до н. е. (Вахрамєєва, 2020).

\* \* \*

Як вважає керамолог Юрій Пуголов, *«накопичена керамологічна джерельна база дозволяє вивчати особливості*

*формування технологічних і стилістичних традицій у гончарстві впродовж тривалого часу. Можливим стає детальне з'ясування впливу соціальних, політичних і економічних змін на його розвиток у той чи інший історичний період»* (2018). Таким чином, огляд авторефератів дисертацій

сучасних українських дослідників гончарства й кераміки дає можливість зорієнтуватися в масиві всіх тих знань, які знайшли своє висвітлення на сторінках дисертаційних досліджень, а отже, полегшує пошук інформації, необхідної для з'ясування конкретного наукового питання.

- Вахрамеева, Г. В. 2020. *Культ Деметри на Боспорі: VI–I ст. до н. е.* Автореферат дисертації к. і. н. Інститут археології НАН України.
- Володарець-Урбанович, Я. В. 2014. *Гончарний посуд VII – першої половини IX ст. в Лісостепу України.* Автореферат дисертації к. і. н. Інститут археології НАН України.
- Гавінський, А. М. 2014. *Культура лійчатого посуду у межиріччі Верхнього Дністра та Західного Бугу.* Автореферат дисертації к. і. н. Інститут археології НАН України.
- Задніков, С. А. 2014. *Античний керамічний імпорт на Більському городищі скіфського часу.* Автореферат дисертації к. і. н. Інститут археології НАН України.
- Корохіна, А. В. 2011. *Кераміка бондарихинської культури.* Автореферат дисертації к. і. н. Інститут археології НАН України.
- Ленартович, О. В. 2013. *Культура лінійно-стрічкової кераміки у басейні Верхнього та Середнього Дністра і Західного Бугу.* Автореферат дисертації к. і. н. Інститут археології НАН України.
- Масюта, Д. О. 2019. *Торговельні зв'язки населення Нижнього Подністров'я в I–IV ст. н. е. (за матеріалами амфорної тари).* Автореферат дисертації к. і. н. Інститут археології НАН України.
- Мироненко, Л. В. 2017. *Керамічний комплекс Батурина XVII – початку XVIII ст.* Автореферат дисертації к. і. н. Інститут археології НАН України.
- Моїсєєв, Д. А. 2019. *Середньовічна будівельна кераміка Південно-Західного Криму як об'єкт культурної спадщини.* Автореферат дисертації к. і. н. Центр пам'ятокознавства НАН України і Українське товариство охорони пам'яток історії та культури.
- Оногда, О. В. 2012. *Кераміка Середньої Наддніпрянщини другої половини XIII – XV ст.* Автореферат дисертації к. і. н. Інститут археології НАН України.
- Пеляшенко, К. Ю. 2014. *Ліпний посуд населення скіфського часу Дніпро-Донецького Лісостепу.* Автореферат дисертації к. і. н. Інститут археології НАН України.
- Пуголовок, Ю. 2018. *Історія української археологічної керамології (1991–2016).* Опішне: Українське Народознавство.
- Савельєва, К. С. 2019. *Теракоти в контексті історії та духовної культури населення Нижнього Подністров'я в античний час.* Автореферат дисертації к. і. н. Інститут археології НАН України.
- Сушко, А. О. 2013. *Керамічні вироби спеціального призначення за археологічними джерелами Києва X–XIII ст.* Автореферат дисертації к. і. н. Інститут археології НАН України.
- Тесленко, І. Б. 2011. *Кераміка Таврики XV століття.* Автореферат дисертації к. і. н. Інститут археології НАН України.
- Чміль, Л. В. 2010. *Керамічний посуд Середньої Наддніпрянщини XVI–XVIII ст.* Автореферат дисертації к. і. н. Інститут археології НАН України.
- Шейко, І. М. 2015. *Світільники Ольвії (кінець VII ст. до н. е. – I ст. н. е.).* Автореферат дисертації к. і. н. Інститут археології НАН України.
- Яковишина, Я. М. 2016. *Мальований орнамент на посуді заліщицької групи трипільської культури.* Автореферат дисертації к. і. н. Інститут українознавства ім. І. Крип'якевича.
- Яшна, О. С. 2014. *Амфори та червонолакова кераміка Мангупа другої половини III – VII ст.* Автореферат дисертації к. і. н. Інститут археології НАН України.

© Oksana Andrushenko

Head of the Ceramological Library of Ukraine of the Ceramology Institute –  
the branch of the Ethnology Institute of the National Academy of Sciences of Ukraine,  
Leading librarian of the Pottery Library  
of the National Museum of Ukrainian Pottery in Opishne.  
ORCID ID 0000-0003-4995-0448.  
Ksushk-an77@ukr.net (Opishne, Ukraine)

## Abstracts of Dissertations on the Archaeological Ceramology 2010–2020: in the Funds of the Pottery Library of Ukraine

*The article deals with an overview of abstracts of dissertations on archaeological ceramology from the funds of the Pottery Library of Ukraine of the National Museum of Ukrainian Pottery in Opishne.*

*The Pottery Library of Ukraine is an all-Ukrainian specialized library on Ukrainian and world pottery craft and it is one of the department of the National Museum of Ukrainian Pottery in Opishne. This is the only library in Ukraine where a significant amount of professional ceramological literature is concentrated.*

*The study of different categories of material culture of ancient societies in Ukraine has always been closely linked with the development of Ukrainian archaeology. In Ukrainian archaeological ceramology there is an increase in the number of dissertation researches on archaeological ceramology and ancient pottery during 2010–2020.*

*Funds of Library includes abstracts of dissertations on archaeological ceramology and ancient pottery by Lesya Chmil, Anastasia Korokhina, Iryna Teslenko, Olena Onohda, Olena Lenartovych, Alina Sushko, Yaroslav Volodarets-Urbanovych, Andriy Havinkyi, Stanislav Zadnikov, Kostyantyn Pelyashenko, Olha Yashna, Iryna Sheiko, Yana Yakovishyna, Lyudmyla Myronenko, Denys Masyuta, Dmytro Moiseiev, Kateryna Savelieva, Anna Vakhrameeva.*

*This review of abstracts of dissertations of modern Ukrainian researchers of pottery and ceramics allows to study some features of formation of technological and stylistic traditions in pottery for a long time. It is possible to find out in detail the impact of social, political and economic changes on pottery development in different historical periods.*

**Keywords:** archaeological ceramology, dissertation abstracts, Pottery Library of Ukraine, Opishne.

### References:

- Vakhrameieva, H. V. 2020. *Kult Demetry na Bospori: VI–I st. do n. e. Avtoreferat dysertatsii k. i. n. Instytut arkeolohii NAN Ukrainy.*
- Volodarets-Urbanovych, Ya. V. 2014. *Honcharnyi posud VII – pershoi polovyny IX st. v Lisostepu Ukrainy. Avtoreferat dysertatsii k. i. n. Instytut arkeolohii NAN Ukrainy.*
- Havinskyi, A. M. 2014. *Kultura liichatoho posudu u mezhyrichchi Verkhnoho Dnistra ta Zakhidnoho Buhu. Avtoreferat dysertatsii k. i. n. Instytut arkeolohii NAN Ukrainy.*
- Zadnikov, S. A. 2014. *Antychnyi keramichniy import na Bilskomu horodyshchi skifskoho chasu. Avtoreferat dysertatsii k. i. n. Instytut arkeolohii NAN Ukrainy.*
- Korokhina, A. V. 2011. *Keramika bondarykhyntskoi kultury. Avtoreferat dysertatsii k. i. n. Instytut arkeolohii NAN Ukrainy.*
- Lenartovych, O. V. 2013. *Kultura liniino-strichkovo keramiky u baseini Verkhnoho ta Serednoho Dnistra i Zakhidnoho Buhu. Avtoreferat dysertatsii k. i. n. Instytut arkeolohii NAN Ukrainy.*
- Masyuta, D. O. 2019. *Torhovelni zviazky naselennia Nyzhnoho Podnistrovia v I–IV st. n. e. (za materialamy amfornoj tary). Avtoreferat dysertatsii k. i. n. Instytut arkeolohii NAN Ukrainy.*
- Myronenko, L. V. 2017. *Keramichniy kompleks Baturyna XVII – pochatku XVIII st. Avtoreferat dysertatsii k. i. n. Instytut arkeolohii NAN Ukrainy.*
- Moiseiev, D. A. 2019. *Serednovichna budivnelna keramika Pivdenno-Zakhidnoho Krymu yak ob'iekt kulturnoi spadshchyny. Avtoreferat dysertatsii k. i. n. Tsentр pam'iatkoznavstva NAN Ukrainy i Ukrainske tovarystvo okhorony pam'iatok istorii ta kultury.*

- Onohda, O. V. 2012. *Keramika Serednoi Naddniprianshchyny druhoi polovyny XIII – XV st.* Avtoreferat dysertatsii k. i. n. Instytut arkeolohii NAN Ukrainy.
- Peliashenko, K. Yu. 2014. *Lipnyi posud naselennia skifskoho chasu Dnipro-Donetskoho Lisostepu.* Avtoreferat dysertatsii k. i. n. Instytut arkeolohii NAN Ukrainy.
- Puholovok, Yu. 2018. *Istoriia ukrainskoi arkeolohichnoi keramolohii (1991–2016).* Opishne: Ukrainske Narodoznavstvo, s. 200.
- Savelieva, K. S. 2019. *Terakoty v konteksti istorii ta dukhovnoi kultury naselennia Nyzhnogo Podnistrovia v antychnyi chas.* Avtoreferat dysertatsii k. i. n. Instytut arkeolohii NAN Ukrainy.
- Sushko, A. O. 2013. *Keramichni vyroby spetsialnoho pryznachennia za arkeolohichnymy dzherelamy Kyieva X–XIII st.* Avtoreferat dysertatsii k. i. n. Instytut arkeolohii NAN Ukrainy.
- Teslenko, I. B. 2011. *Keramika Tavryky XV stolittia.* Avtoreferat dysertatsii k. i. n. Instytut arkeolohii NAN Ukrainy.
- Chmil, L. V. 2010. *Keramichni posud Serednoi Naddniprianshchyny XVI–XVIII st.* Avtoreferat dysertatsii k. i. n. Instytut arkeolohii NAN Ukrainy.
- Sheiko, I. M. 2015. *Svityllyky Olvii (kinets VII st. do n. e. – I st. n. e.).* Avtoreferat dysertatsii k. i. n. Instytut arkeolohii NAN Ukrainy.
- Yakovyshyna, Ya. M. 2016. *Malovanyi ornament na posudi zalishchytskoi hrupy trypilskoi kultury.* Avtoreferat dysertatsii k. i. n. Instytut ukrainoznavstva im. I. Krypiakovycha.
- Yashna, O. S. 2014. *Amfory ta chervonolakova keramika Manhupa druhoi polovyny III – VII st.* Avtoreferat dysertatsii k. i. n. Instytut arkeolohii NAN Ukrainy.

Отримано 30 серпня 2020

Received August 30, 2020